



**Ministerstvo dopravy, výstavby a regionálneho rozvoja
Slovenskej republiky**

Ročenka slovenského stavebníctva 2015



Bratislava, október 2015

P u b l i k á c i a

**ROČENKA SLOVENSKEHO STAVEBNÍCTVA
2015**

SPRACOVATEĽ PUBLIKÁCIE

ÚEOS - Komerčia, a.s.
Sekcia ESOM
Ružová dolina 27
824 69 Bratislava 2

tel. 02/58100531, 58100522

fax: 02/58100500

E-mail: prelovska@ueos.sk

VYDAVATEĽ PUBLIKÁCIE

**Ministerstvo dopravy, výstavby a regionálneho rozvoja
Slovenskej republiky**
Námestie slobody 6
810 05 Bratislava

E-mail: info@mindop.sk

Bratislava, október 2015

Ú V O D

Cieľom publikácie „**Ročenka slovenského stavebníctva**“ je poskytnúť základné informácie o makroekonomickom vývoji, o investičnej výstavbe, stavebníctve a priemysle stavebných látok na Slovensku, a to osobám, ktoré pôsobia v odvetví stavebníctva a vo výrobe stavebných výrobkov a materiálov, ale i laickej verejnosti, ktorá sa zaujíma o túto problematiku, rovnako tiež zahraničným záujemcom, ktorí sa chcú uplatniť na slovenskom stavebnom trhu. Okrem toho môže byť táto ročenka vo všeobecnosti zdrojom informácií aj pre iné odvetvia a odbory, inštitúcie, školy a samosprávne orgány a pod.

Ročenka vznikla na základe iniciatívy odboru stavebníctva Ministerstva výstavby a regionálneho rozvoja SR (predtým Ministerstva výstavby a verejných prác SR) v roku 1994. V ďalšom období sa k tejto iniciatíve ministerstva pridal aj Zväz stavebných podnikateľov Slovenska. Ročenku stavebníctva od jej vzniku spracováva spoločnosť ÚEOS - Komercia, a.s., Bratislava, ktorá sa dlhodobo venuje problematike stavebníctva a priemyslu stavebných látok, pričom využíva podklady rôznych inštitúcií.

V súčasnosti vychádza 22. aktualizované vydanie ročenky (vydáva ho Ministerstvo dopravy, výstavby a regionálneho rozvoja SR), ktoré nadväzuje na predchádzajúce vydanie, aktualizuje pôvodné a dopĺňa nové údaje a informácie. Číselné a iné údaje sa vzťahujú spravidla ku koncu roka 2014, ale v niektorých prípadoch sú i novšie podklady.

Ročenku slovenského stavebníctva tvoria nasledujúce časti a prílohy:

1. Makroekonomická situácia v SR (vývoj HDP a jeho štruktúra, investície, cenový vývoj, zamestnanosť a mzdy, organizačná štruktúra hospodárstva)
2. Vývoj stavebnej produkcie v SR (postavenie stavebníctva v národnom hospodárstve, organizačný vývoj stavebníctva, vývoj objemu stavebnej produkcie, vývoj štruktúry stavebnej produkcie, ekonomické výsledky stavebných podnikov nad 20, resp. 100 zamestnancov, vývoj stavebnej produkcie v regiónoch)
3. Priemysel stavebných látok (postavenie priemyslu stavebných látok, ekonomické výsledky, vývoj produkcie, zamestnanosť, produktivita práce)
4. Vývoz a dovoz v stavebníctve (vývoz a dovoz v priemysle stavebných látok, vývoz stavebných prác)

Rôzne tabuľkové prílohy

Bratislava, október 2015

ROČENKA SLOVENSKEHO STAVEBNÍCTVA 2015

O B S A H

	STR.
1. MAKROEKONOMICKÁ SITUÁCIA V SR	1
1.1 Vývoj HDP a jeho štruktúra	1
1.2 Investície	5
- Tvorba hrubého fixného kapitálu	5
- Prílev priamych zahraničných investícií	10
- Odlev priamych zahraničných investícií	12
- Výstavba bytov	12
1.3 Cenový vývoj	15
1.4 Zamestnanosť a mzdy	17
1.5 Organizačná štruktúra hospodárstva	20
2. VÝVOJ STAVEBNEJ PRODUKCIE V SR	21
2.1 Postavenie stavebníctva v hospodárstve SR	21
2.2 Organizačný vývoj stavebníctva	25
2.3 Vývoj objemu stavebnej produkcie	28
2.3.1 Negatívne javy prejavujúce sa v stavebníctve	30
2.4 Vývoj štruktúry stavebnej produkcie	32
2.5 Výsledky stavebných podnikov s 20, resp. 100 a viac zamestnancami	42
2.5.1 Produkcia, zamestnanosť, produktivita práce a mzdy	42
2.5.2 Hospodársky výsledok	43
2.6 Vývoj stavebnej produkcie v regiónoch	44
3. PRIEMYSEL STAVEBNÝCH LÁTOK	48
4. VÝVOZ A DOVOZ V STAVEBNÍCTVE	55
4.1 Vývoz - dovoz v priemysle stavebných látok	55
4.2 Vývoz stavebných prác	57
PRÍLOHY	59
POUŽITÉ PODKLADY	86

ZOZNAM TABULIEK

	STR.
1. Hrubý domáci produkt podľa zložiek výdavkov v mld. Eur - bežné ceny	2
2. Hrubý domáci produkt podľa zložiek výdavkov v mld. Eur - stále ceny 2010	3
3. Podiel vybraných odvetví na tvorbe HDP v % (bežné ceny)	4
4. Vývoj miery investovania v Slovenskej republike	6
5. Tvorba hrubého fixného kapitálu podľa klasifikácie produkcie (KP) (bežné ceny)	7
6. Štruktúra tvorby hrubého fixného kapitálu podľa klasifikácie produkcie (KP) v % (b. c.)	8
7. Tvorba hrubého fixného kapitálu podľa ekonomických činností (OKEČ), (bežné ceny)	9
8. Prílev a stav priamych zahraničných investícií (majetková účasť a reinvestovaný zisk) do SR v rokoch 2008 - 2014 (podľa Národnej banky Slovenska)	11
9. Podiel jednotlivých krajov na počte dokončených bytov v SR v rokoch 2011 až 2014	13
10. Počet a štruktúra začatých, dokončených a rozostavaných bytov v roku 2014 podľa druhu vlastníctva	14
11. Miera inflácie a medziročný rast cien priemyselných výrobcov a stavebných prác v rokoch 2008 - 2014 (v %; predchádzajúce obdobie = 100)	15
12. Porovnanie vývoja nákupných a výrobných cien stavebných materiálov s cenami stavebných prác v rokoch 2008 - 2014	16
13. Základné charakteristiky zamestnanosti a mzdového vývoja v SR v rokoch 2008 - 2014	18
14. Vývoj zamestnanosti vo vybraných odvetviach hospodárstva SR v rokoch 2010 - 2014	19
15. Vývoj podielu odvetvia stavebníctva na tvorbe HDP a celkovej zamestnanosti v hospodárstve SR v rokoch 2008 - 2014 v %	24
16. Vývoj objemu a štruktúry stavebnej produkcie podľa sektorov vlastníctva v rokoch 2008 - 2014	25
17. Organizačný vývoj v odvetví stavebníctva v rokoch 2010 až 2014 (podľa organizačnej štatistiky; registra organizácií ŠÚ SR)	26
18. Produkcia a zamestnanosť v odvetví stavebníctva podľa podnikateľských subjektov rok 2014	28
19. Vývoj základných ukazovateľov v odvetví stavebníctva SR ako celku v rokoch 2008 až 2014	29
20. Porovnanie vývoja stavebných investícií s vývojom stavebnej produkcie v rokoch 2008 - 2014	31
21. Objem a štruktúra stavebnej produkcie (vykonanej vlastnými zamestnancami) v tuzemsku a zahraničí v roku 2014	33
22. Vývoj štruktúry stavebnej produkcie podľa smerov výstavby (2008 - 2014) v %	34
23. Vývoj stavebnej produkcie podľa smerov výstavby v rokoch 2008 - 2014 (bežné ceny)	34
24. Stavebná produkcia vykonaná vlastnými zamestnancami v podnikoch s 20 a viac zamestnancami podľa veľkostnej štruktúry v rokoch 2008 - 2014 (v mil. Eur, bežné ceny)	42
25. Vybrané ukazovatele stavebných podnikov s 20 a viac zamestnancami za rok 2014 (podľa veľkostnej štruktúry)	43
26. Základné finančné ukazovatele za stavebné podniky s 20 a viac zamestnancami	44
27. Vývoj stavebnej produkcie v SR v roku 2014 podľa krajov	44
28. Stavebná produkcia v SR v roku 2014 podľa krajov za podniky s 20 a viac zamestnancami a za podniky s 0-19 zamestnancami a za živnostníkov, v mil. Eur - bežné ceny	45
29. Počet zamestnancov v stavebníctve SR podľa krajov v roku 2014	46

30.	Produktivita práce na zamestnanca v stavebníctve SR v roku 2014 podľa krajov v tis. Eur - bežné ceny	46
31.	Vývoj vybraných ukazovateľov za PSL v rokoch 2010 - 2014	49
32.	Vývoj výnosov v priemysle stavebných látok (PSL)	52
33.	Produkcija v priemysle stavebných látok (PSL)	52
34.	Produktivita práce v priemysle stavebných látok (PSL) - (z produkcie na zamestnanca)	52
35.	Vývoj priemerného evidenčného počtu zamestnancov v priemysle stavebných látok (PSL)	53
36.-41.	Vývoj produkcie vybraných komodít jednotlivých odborov výroby priemyslu stavebných látok v naturálnych jednotkách v rokoch 2012 - 2014	53-54
42.	Vývoz, dovoz a obrat zahraničného obchodu v priemysle stavebných látok (PSL)	55
43.	Vývoz a dovoz stavebných materiálov a výrobkov	56
44.	Stavebná produkcia realizovaná v zahraničí (bežné ceny)	57

ZOZNAM GRAFOV

	STR.	
1.	Vývoj hrubého domáceho produktu podľa zložiek výdavkov v rokoch 2008 - 2014 stále ceny 2010	3
2.	Podiel vybraných odvetví na tvorbe HDP (b. c.) v % za roky 2008 - 2014	4
3.	Vývoj miery investovania v SR v rokoch 2008 - 2014 v %	6
4.	Medziročný vývoj investícií do stavieb (b. c.), predchádzajúci rok = 100	8
5.	Štruktúra investícií v roku 2014 podľa smerovania do odvetví (b. c.)	9
6.	Podiel jednotlivých krajov na počte dokončených bytov v SR v roku 2014	13
7.	Miera inflácie a medziročný rast cien priemyselných výrobcov a stavebných prác - roky 2008 - 2014 v %	15
8.	Porovnanie vývoja nákupných a výrobných cien stavebných materiálov s cenami stavebných prác za roky 2008 - 2014 (porovnanie s predchádzajúcim rokom)	17
9.	Vývoj podielu zamestnanosti vo vybraných odvetviach na zamestnanosti v hospodárstve SR spolu v % - roky 2010 - 2014	19
10.	Podiel stavebníctva na tvorbe HDP a na celkovej zamestnanosti v hospodárstve SR v rokoch 2008 - 2014 (%)	25
11.	Štruktúra stavebnej produkcie podľa podnikateľských subjektov - rok 2014	27
12.	Vývoj vybraných ukazovateľov v odvetví stavebníctva - roky 2008 - 2014 (predchádzajúce obdobie = 100; %)	30
13.	Vývoj stavebnej produkcie v tuzemsku podľa smerov výstavby za roky 2008 - 2014	35
14.	Podiel jednotlivých krajov na stavebnej produkcii v roku 2014	45
15.	Vývoz a dovoz v PSL v rokoch 2008 - 2014	55

1. MAKROEKONOMICKÁ SITUÁCIA V SR

V roku 2014 medziročne narástol **HDP** o 2,4 %. Od roku 2009, kedy bola vo vývoji HDP recesia vo výške -5,3 %, ekonomika vykazuje každoročne rast nad 1,0 % (od 1,4 % po 4,6 %). Medziročný rast HDP v roku 2014 podporili všetky jeho výdavkové zložky. Spotreba verejnej správy bola vyššia o 4,4 % a konečná spotreba domácností o 2,2 %. Export vzrástol o 4,6 %. Po dvoch rokoch poklesu sa tvorba hrubého fixného kapitálu medziročne zvýšila o 5,7 %. Z tvorby hrubého fixného kapitálu 15,9 mld. Eur tvorili stavby podiel 42,4 % (6,7 mld. Eur, medziročné zvýšenie o 3,3 %), z toho tlmiačo pôsobili investície do stavieb na bývanie 1,7 mld. Eur (pokles o -4,4 %). V priemere za rok 2014 vzrástla zamestnanosť o 1,4 % na 2 363,0 tis. osôb.

Priemerná inflácia v roku 2014 bola na úrovni -0,1 % (v roku 2013 dosiahla 1,4 %). Deflačne pôsobili najmä ceny energií a potravín. Deflačný vývoj pokračoval aj v segmente poľnohospodárskych výrobcov, priemyselných výrobcov a stavebných materiálov. Naďalej rástli len ceny stavebných prác.

Počet nezamestnaných sa v priemere za rok 2014 medziročne znížil o 7,1 % na 358,7 tis. osôb. Súčasne klesla aj priemerná miera nezamestnanosti o 1,0 p. b. na 13,2 %.

1.1 VÝVOJ HDP A JEHO ŠTRUKTÚRA

V roku 2014 bol vytvorený **hrubý domáci produkt** (HDP) v objeme 75 214,9 mil. Eur (bežné ceny), resp. 72 840,2 mil. Eur (stále ceny 2010). V porovnaní s rokom 2013 vzrástol v bežných cenách HDP o 2,2 %, v stálych cenách bol vyšší o 2,4 %.

Z vytvoreného HDP v roku 2014 tvorila pridaná hodnota v b. c. 68 471,4 mil. Eur, čo predstavuje reálny rast oproti roku 2013 o 2,2 %. Z pohľadu produkčných odvetví súviselo jej medziročné zvýšenie s rastom pridanej hodnoty v priemyselnej výrobe (o 2,7 %), v obchode, doprave a skladovaní (o 3,8 %), v informáciách a komunikácii (o 1,9 %), vo finančných a poisťovacích činnostiach (o 10,3 %), v činnostiach v oblasti nehnuteľností (o 2,1 %) a vo verejnej správe, obrane, vzdelávaní a zdravotníctve (o 3,8 %). Naopak objem pridanej hodnoty vytvorený v pôdohospodárstve, lesníctve a rybolove klesol o -5,5 %, v **stavebníctve o -0,5 %**, v odborných, vedeckých a technických činnostiach, administratívnych službách o -1,9 % a v umení, zábave a rekreáciách o -1,7 %. Objem HDP v roku 2014 ovplyvnil rast hrubej produkcie reálne o 1,7 % na 170 259,4 mil. Eur (b. c.) a rast medzispotreby o 1,3 % na 101 788,0 mil. Eur (b. c.). Podiel medzispotreby na hrubej produkcii medziročne klesol o -0,2 p. b. a dosiahol 59,8 %, podiel pridanej hodnoty na hrubej produkcii vzrástol o 0,5 p. b. na 40,2 %.

Na celkovom objeme pridanej hodnoty mal rozhodujúci podiel priemysel s 24,7 %, obchod, doprava a skladovanie, ubytovacie a stravovacie služby s 22,4 %. Verejná správa, obrana, vzdelávanie, zdravotníctvo a sociálna pomoc sa podieľali 14,5 %, **stavebníctvo 8,3 %** a činnosti v oblasti nehnuteľností 7,1 %.

Medziročný rast HDP bol v roku 2014 ovplyvnili všetky jeho výdavkové zložky. Výdavky domácností na konečnú spotrebu medziročne vzrástli v b. c. o 2,1 % na 41 866,9 mil. Eur. Na celkovej konečnej spotrebe domácností sa najviac podieľali výdavky na bývanie (24,4 %) a výdavky na nákupy potravín a nealkoholických nápojov (18,3 %). K rastu spotrebiteľského dopytu prispelo najmä zvýšenie výdavkov za pošty a telekomunikácie o 5,1 % a za dopravu o 4,6 %. V b. c. vzrástla spotreba neziskových inštitúcií slúžiacich domácnostiam o 1,9 % na 752,7 mil. Eur. V porovnaní s rokom 2013 bola konečná spotreba verejnej správy v roku 2014 v b. c. vyššia o 4,8 % a dosiahla hodnotu 13 926,5 mil. Eur. V štruktúre konečnej spotreby verejnej správy tvorili najvyšší podiel výdavky na odmeny zamestnancov 42,3 %, naturálne sociálne dávky 24,1 % a výdavky na medzispotrebu 28,8 %. Tvorba hrubého fixného kapitálu vzrástla v b. c. o 5,6 % na 15 893,1 mil. Eur.

Saldo zahraničného obchodu tovarov a služieb bolo v roku 2014 podľa predbežných výsledkov v b. c. aktívne v objeme 3 141,4 mil. Eur. Jeho úroveň ovplyvnilo najmä aktívne saldo vývozu a dovozu tovarov vo výške 3 038,8 mil. Eur. Objem celkového vývozu výrobkov a služieb vzrástol v roku 2014 v porovnaní s rokom 2013 o 1,1 % (b. c.). Zvýšila sa aj hodnota celkového dovozu výrobkov a služieb o 1,4 % (b. c.). Exportná výkonnosť ekonomiky (meraná podielom vývozu výrobkov a služieb na HDP) klesla na 91,9 % (o -1,1 p. b.). Dovozná náročnosť (meraná podielom dovozu výrobkov a služieb na HDP) sa znížila na 87,8 % (o -0,6 p. b.).

Hrubý domáci produkt podľa zložiek výdavkov v mld. Eur - bežné ceny

Tabuľka č. 1

Ukazovateľ		Skutočnosť						
		2008	2009	2010	2011	2012	2013	2014
Hrubý domáci produkt	mld. €	68,156	63,799	67,204	70,160	72,185	73,593	75,215
	index	108,4	93,6	105,3	104,4	102,9	102,0	102,2
Konečná spotreba domácností	mld. €	38,121	37,930	38,353	39,583	40,769	40,995	41,867
	index	110,7	99,5	101,1	103,2	103,0	100,6	102,1
Konečná spotreba verejnej správy	mld. €	11,676	12,553	12,877	12,861	12,839	13,288	13,927
	index	110,4	107,5	102,6	99,9	99,8	103,5	104,8
Tvorba hrubého fixného kapitálu	mld. €	17,499	13,923	14,910	16,946	15,393	15,045	15,893
	index	103,6	79,6	107,1	113,7	90,8	97,7	105,6
Vývoz výrobkov a služieb	mld. €	54,824	43,152	51,406	59,861	66,267	68,407	69,146
	index	104,4	78,7	119,1	116,4	110,7	103,2	101,1
Dovoz výrobkov a služieb	mld. €	56,763	44,053	52,359	60,488	63,594	65,068	66,004
	index	106,7	77,6	118,9	115,5	105,1	102,3	101,4
Saldo zahraničného obchodu	mld. €	-1, 938	-0,901	-0,953	-0,627	2,673	3,339	3,141

Hrubý domáci produkt podľa zložiek výdavkov v mld. Eur - stále ceny 2010

Tabuľka č. 2

Ukazovateľ		Skutočnosť						
		2008	2009	2010	2011	2012	2013	2014
Hrubý domáci produkt	mld. €	67,690	64,109	67,204	69,021	70,127	71,126	72,840
	index	105,4	94,7	104,8	102,7	101,6	101,4	102,4
Konečná spotreba domácností	mld. €	38,530	38,318	38,353	38,091	37,919	37,623	38,460
	index	106,0	99,5	100,1	99,3	99,5	99,2	102,2
Konečná spotreba verejnej správy	mld. €	11,849	12,664	12,877	12,609	12,352	12,651	13,204
	index	105,6	106,9	101,7	97,9	98,0	102,4	104,4
Tvorba hrubého fixného kapitálu	mld. €	17,097	13,903	14,910	16,797	15,233	14,829	15,677
	index	101,6	81,3	107,2	112,7	90,7	97,3	105,7
Vývoz výrobkov a služieb	mld. €	53,549	44,435	51,406	57,582	62,962	66,226	69,241
	index	103,0	83,0	115,7	112,0	109,3	105,2	104,6
Dovoz tovarov a služieb	mld. €	56,408	45,634	52,359	57,423	59,901	61,119	64,157
	index	103,6	80,9	114,7	109,7	102,6	103,8	105,0

Poznámka: Metodika ESA 2010, podľa štvrtročných národných účtov

Graf 1

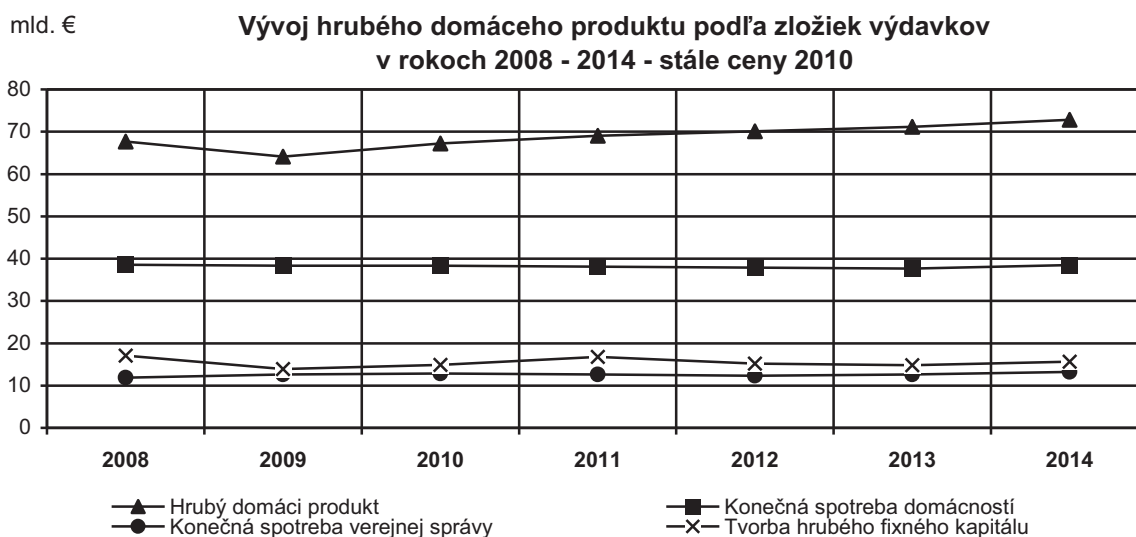

Tvorba hrubého domáceho produktu vzrástla v roku 2014 v b. c. okrem **stavebníctva** (pokles o **-0,5 %**), pôdohospodárstva, lesníctva a rybolovu (pokles o **-5,5 %**), odborných vedeckých a technických činností (pokles o **-1,9 %**) a umenia, zábavy a rekreácie (pokles o **-1,7 %**) vo všetkých ostatných odvetviach¹.

Oproti roku 2013 sa v roku 2014 (v b. c.) zvýšila tvorba HDP v priemyselnej výrobe o 2,7 %, v obchode, doprave a skladovaní, ubytovacích a stravovacích službách o 3,8 %, v informáciách a komunikácii o 1,9 %, vo finančných a poisťovacích činnostiach o 10,3 % a v činnosti v oblasti nehnuteľností o 2,1 %.

V slovenskej ekonomike je relatívne vysoký podiel priemyslu spolu na tvorbe HDP, v roku 2014 dosiahol v b. c. výšku 22,5 % (o -0,1 p. b. menej ako v roku 2013). Podiel obchodu, dopravy a skladovania na tvorbe HDP tvoril 20,4 %, **stavebníctva 7,5 %** (o -0,3 p. b. menej ako v roku

¹ Údaje za odvetvia ekonomiky predstavujú hrubú pridanú hodnotu v bežných cenách.

2013), činností v oblasti nehnuteľností 6,5 %, informácií a komunikácie 4,2 %, finančných a poisťovacích činností 3,6 %, pôdohospodárstva, lesníctva a rybolovu 3,4 %. Čisté dane z produktov tvorili 9,0 %.

Podiel vybraných odvetví na tvorbe HDP v % (bežné ceny)

Tabuľka č. 3

Odvetvie	Skutočnosť						
	2008	2009	2010	2011	2012	2013	2014
Pôdohospodárstvo, rybolov	3,7	3,0	2,6	3,1	3,3	3,7	3,4
Priemysel spolu	25,9	22,1	24,1	24,3	24,1	22,6	22,5
Stavebníctvo	9,0	8,9	8,2	8,0	8,2	7,8	7,5
Obchod, doprava, skladovanie	20,1	19,9	19,9	19,6	19,6	20,1	20,4
Informácie a komunikácia	3,7	4,3	4,1	4,0	4,3	4,2	4,2
Finančné a poisťovacie činnosti	2,9	3,5	3,3	3,4	3,3	3,3	3,6
Činnosti v oblasti nehnuteľností	6,1	6,3	6,1	6,3	6,4	6,5	6,5
Ostatné činnosti	19,5	22,9	22,8	22,0	22,3	23,1	22,9
Čisté dane z produktov	9,1	9,0	8,9	9,4	8,4	8,8	9,0
HDP spolu	100,0	100,0	100,0	100,0	100,0	100,0	100,0

Poznámka: Ostatné činnosti = Odborné, vedecké a technické činnosti; Verejná správa, obrana, povinné sociálne zabezpečenie; Vzdelávanie, zdravotníctvo a sociálna pomoc; Umenie, zábava a rekreácia, ostatné činnosti. Čisté dane z produktov = Daň z pridanej hodnoty, spotrebná daň (aktualizovaná), daň z dovozu, mínus subvencie.

Graf 2

Podiel vybraných odvetví na tvorbe HDP (b. c.) v % za roky 2008 - 2014

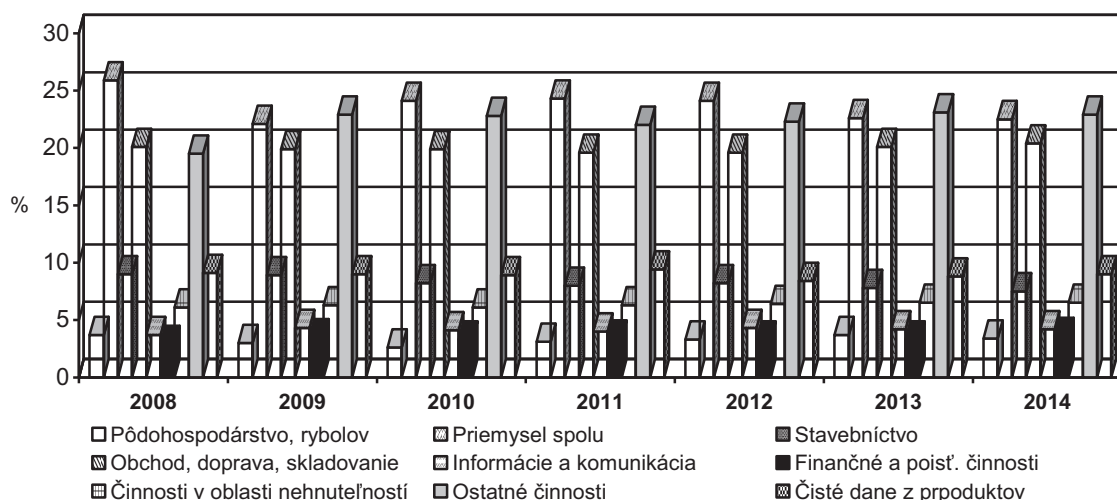

Národná banka Slovenska v strednodobej predikcii z konca marca 2015 očakáva rast HDP v tomto roku o 3,2 %. V roku 2016 by mal rast ekonomiky dosiahnuť 3,8 % a v roku 2017 tempo rastu mierne poklesne na 3,5 %. Zdroje rastu budú domáci a zahraničný dopyt, priaznivejšia spotreba, investície a najmä export. Na vyšší rast by mohol pôsobiť vyšší ako očakávaný efekt uvoľnenej menovej politiky, prípadne nové fiškálne impulzy. Negatívne môžu pôsobiť pretrvávajúce geopolitické riziká a slabšie očakávané vyhliadky pre rast svetového obchodu. Podľa prognózy NBS sa v roku 2015 predpokladá pokles miery nezamestnanosti na 12,0 % s ďalším poklesom v nasledujúcich rokoch až na 10,2 % (277 tis. osôb).

1.2 INVESTÍCIE

Tvorba hrubého fixného kapitálu

Vývoj **ročnej miery investovania** je meraný podielom tvorby hrubého fixného kapitálu na hrubom domácom produkte.

Tvorba hrubého fixného kapitálu - je definovaná ako:

- obstaranie nového dlhodobého hmotného a nehmotného majetku, použitého dlhodobého hmotného a nehmotného majetku, obstaranie neprodukovaných hmotných a nehmotných aktív,
- zvýšenie hodnoty neprodukovaných aktív (napr. skvalitnenie pôdy, lesov, atď. a nehmotných aktív).

Tvorba hrubého fixného kapitálu teda zahŕňa nadobudnutie a úbytky dlhodobého majetku výrobcami v priebehu daného obdobia. Dlhodobým majetkom sú hmotné alebo nehmotné aktíva, ktoré boli vyrobené ako produkcia a ktoré majú charakter dlhodobej spotreby a ich cena prevyšuje stanovený limit (v súčasnosti dlhodobý hmotný majetok 1 700,00 Eur a nehmotný majetok 2 400,00 Eur), t.j. nové investície, zhodnocovanie hmotného a nehmotného (investičného) majetku, nákup existujúceho hmotného a nehmotného majetku. Hodnotu tvorby znižuje predaj dlhodobého hmotného majetku, odovzdanie prostredníctvom bártrovej výmeny alebo naturálneho kapitálového transferu.

Hlavným zdrojom ekonomického rastu sú **investície**. Spoločensko-politickou prioritou preto je všestranná podpora hospodárskych aktivít. Po dvoch rokoch poklesu sa tvorba investícií v roku 2014 mierne zvýšila. Popri nedostatku súkromných zdrojov tu naďalej pretrváva nedostatočný dopyt po investíciách najmä vo forme rozširovania výroby, bytovej výstavby ako aj modernizácie výrobných zariadení. Investície do výstavby diaľnic, či iné kapitálové výdavky verejného rozpočtu tiež nekompensovali vysoké rasty z predchádzajúcich období. V roku 2014 dosiahla celková tvorba hrubého kapitálu v b. c. 15 792,6 mil. Eur, v tom bola tvorba hrubého fixného kapitálu 15 893,1 mil. Eur a zmena stavu zásob -100,5 mil. Eur.

Kriza v roku 2009 mala za následok pokles tvorby hrubého fixného kapitálu o -18,7 % (s. c.). Prepad investícií sa v roku 2010 zastavil, kedy táto zložka HDP reálne vzrástla v úrovni 7,2 %. V roku 2011 vzrástla tvorba hrubého fixného kapitálu o 12,7 %, v roku 2012 a 2013 bol znova zaznamenaný pokles (o -9,3 %, resp. o -2,7 %). V roku 2014 vzrástla tvorba hrubého fixného kapitálu o 5,7 %. V rokoch 2015 až 2016 je predpoklad podľa MF SR, že by sa medziročný rast THFK mohol pohybovať v úrovni 6,1 % a 3,6 %.

Úroveň tvorby hrubého fixného kapitálu (v b. c.), meraná podielom tvorby hrubého fixného kapitálu na HDP, mala od roku 2011 do roku 2013 klesajúcu tendenciu, a to z 24,2 % na 20,4 % v roku 2013. V roku 2014 dosiahla miera investovania v b. c. úroveň 21,1 % a v s. c. úroveň 21,5 %, čo je o 0,4 p. b. viac ako v roku 2013.

Vývoj miery investovania v Slovenskej republike

Tabuľka č. 4

Ukazovateľ	Skutočnosť						
	2008	2009	2010	2011	2012	2013	2014
Miera investovania - podiel tvorby hrubého fixného kapitálu na HDP (b. c.) - v %	25,7	21,8	22,2	24,2	21,3	20,4	21,1
Index (predchádzajúce obdobie = 100)	95,4	85,0	101,7	108,9	88,3	95,9	103,4
Miera investovania - podiel tvorby hrubého fixného kapitálu na HDP (s. c. 2010) - v %	25,3	21,7	22,2	24,3	21,7	20,8	21,5
Index (predchádzajúce obdobie = 100)	96,4	85,9	102,3	109,7	89,3	96,0	103,2

Graf 3

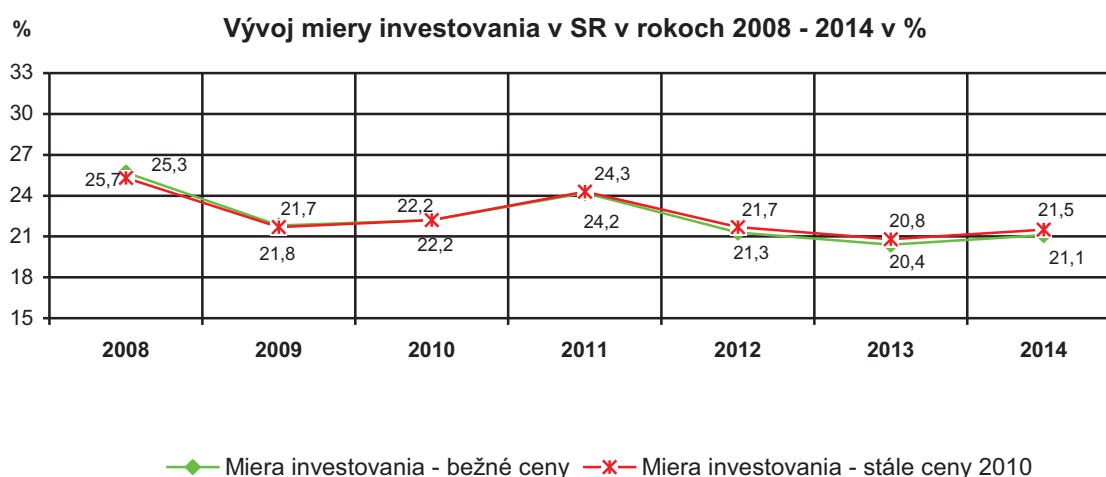

Vývoj tvorby hrubého fixného kapitálu (THFK) by mal približne zodpovedať reálnemu rastu hrubého domáceho produktu. V období prekonávania nerovnovážneho stavu slovenskej ekonomiky to tak nie je. V roku 2008 sa reálne oproti roku 2007 zvýšila tvorba HFK o 1,6 %. V porovnaní s tempom rastu HDP rástla tvorba hrubého fixného kapitálu v roku 2008 pomalšie o 3,8 p. b.. V roku 2009 tvorba HFK reálne poklesla o -18,7 %, kým HDP poklesol o -5,3 %. V roku 2010 bol zaznamenaný rast HDP a tvorby HFK o 7,2 %, resp. 4,8 % a v roku 2011 to bol rast o 2,7 % (HDP), resp. 12,7 % (THFK). V roku 2012 dosiahol HDP reálny rast o 1,4 % a THFK pokles o -9,3 %. V roku 2013 dosiahol HDP reálny rast o 1,4 % a THFK pokles o -2,7 %. V roku 2014 bol zaznamenaný rast HDP a tvorby HFK o 2,4 %, resp. 5,7 %.

Podľa výsledkov ŠÚ SR bol v roku 2014 vytvorený hrubý fixný kapitál v objeme 15 893,1 mil. Eur v bežných cenách, pri medziročnom raste o 5,6 %, (15 677,3 mil. Eur v stálych cenách 2010, medziročný rast o 5,7 %). Tvorbu hrubého fixného kapitálu ovplyvnilo hlavne zvýšenie nákupu nových fixných aktív o 5,7 % v hodnote 16 740,4 mil. Eur (b. c.). Objem nadobudnutého použitého dlhodobého majetku klesol o -1,3 % (693,7 mil. Eur v b. c.).

V tabuľke č. 5 je uvedená tvorba hrubého fixného kapitálu podľa klasifikácie produkcie v rokoch 2008 až 2014 a indexy jeho medziročného vývoja.

Tvorba hrubého fixného kapitálu podľa klasifikácie produkcie (KP)
(bežné ceny)

Tabuľka č. 5

Ukazovateľ	M. j.	2008	2009	2010	2011	2012	2013	2014
Tvorba hrubého fixného kapitálu								
Hospodárstvo spolu, v tom:	mld. €	17,499	13,923	14,910	16,946	15,393	15,045	15,893
• Kultivované biologické zdroje	mld. €	0,501	0,108	0,204	0,316	0,286	0,240	0,244
• Stroje a zariadenia a zbraňové systémy, spolu:	mld. €	7,299	5,524	6,130	8,311	7,364	7,290	7,753
- ostatné stroje a zar. a zbraňové syst.	mld. €	4,662	3,624	3,645	6,078	5,303	5,233	5,716
- zariadenia IKT	mld. €	1,033	0,781	0,767	0,556	0,462	0,468	0,498
- dopravné zariadenia	mld. €	1,604	1,120	1,717	1,678	1,599	1,589	1,539
• Stavby spolu, v tom:	mld. €	8,404	7,173	6,639	7,070	6,504	6,432	6,735
- budovy na bývanie	mld. €	1,720	1,931	1,733	1,6683	1,691	1,787	1,724
- ostatné stavby	mld. €	6,684	5,243	4,906	5,387	4,813	4,645	5,011
• Produkty duševného vlastníctva	mld. €	1,295	1,118	1,937	1,249	1,2239	1,084	1,162
Indexy (predchádzajúce obdobie = 100)								
Hospodárstvo spolu, v tom:	%	103,6	79,6	107,1	113,7	90,8	97,7	105,6
• Kultivované biologické zdroje	%	98,0	21,5	189,1	155,2	90,6	83,7	101,6
• Stroje a zariadenia a zbraňové systémy, spolu:	%	109,3	75,7	111,0	135,6	88,6	99,0	106,4
- ostatné stroje a zar. a zbraňové syst.	%	113,2	77,7	100,6	166,8	87,2	98,7	109,2
- zariadenia IKT	%	113,8	75,6	98,2	72,4	83,2	101,2	106,4
- dopravné zariadenia	%	96,9	69,8	153,4	97,7	95,3	99,4	96,8
• Stavby spolu, v tom:	%	101,5	85,4	92,6	106,5	92,0	98,9	104,7
- budovy na bývanie	%	107,5	112,3	89,8	97,1	100,4	105,7	96,5
- ostatné stavby	%	100,1	78,4	93,6	109,8	89,4	96,5	107,9
• Produkty duševného vlastníctva	%	90,8	86,3	173,3	64,5	99,2	87,5	107,2

Poznámka: Metodika ESA 2010, podľa štvrtročných národných účtov

Strojná časť tvorby hrubého fixného kapitálu sa vyvíjala v b. c. medziročne od roku 2008 rôznymi tempami. V roku 2009 došlo v tejto časti tvorby HFK k značnému prepadu, a to o -24,3 %. V roku 2010 už bol zaznamenaný v oblasti strojov a zariadení rast o 11,0 % a v roku 2011 o 35,6 %. V roku 2012 a 2013 došlo opäť v strojnej časti tvorby hrubého fixného kapitálu k poklesu, a to o -11,4 %, resp. o -1,0 %. *Stavebná časť* investícií v b. c. zaznamenala v rokoch 2008 až 2014 nerovnomerný vývoj. V roku 2008 vzrástla tvorba stavebnej časti investícií o 1,5 %, v roku 2009 už došlo k poklesu o -14,6 % a v roku 2010 o -7,4 %, v roku 2011 bol znova zaznamenaný rast (o 6,5 %). V roku 2012 došlo opäť v stavebnej časti tvorby hrubého fixného kapitálu k poklesu, a to o -8,0 %. V roku 2013 poklesla celkovo stavebná časť tvorby hrubého fixného kapitálu o -1,1 %, pričom investície do budov na bývanie vzrástli o 5,7 %.

V roku 2014 bola investičná aktivita do rozvoja technického potenciálu vo forme strojov a zariadení vo výške 7 753,1 mil. Eur (rast oproti roku 2013 o 6,4 %), z toho: do ostatných

strojov a zariadení 6 214,4 mil. Eur a do dopravných prostriedkov 1 538,7 mil. Eur. Tvorba hrubého fixného kapitálu v oblasti stavieb vzrástla v roku 2014 oproti roku 2013 v b. c. o 4,7 % na 6 734,5 mil. Eur, pri poklese investičných prostriedkov do budov na bývanie o -3,5 % (1 723,7 mil. Eur) a raste investícií do ostatných stavieb o 7,9 % (5 010,8 mil. Eur).

Graf 4

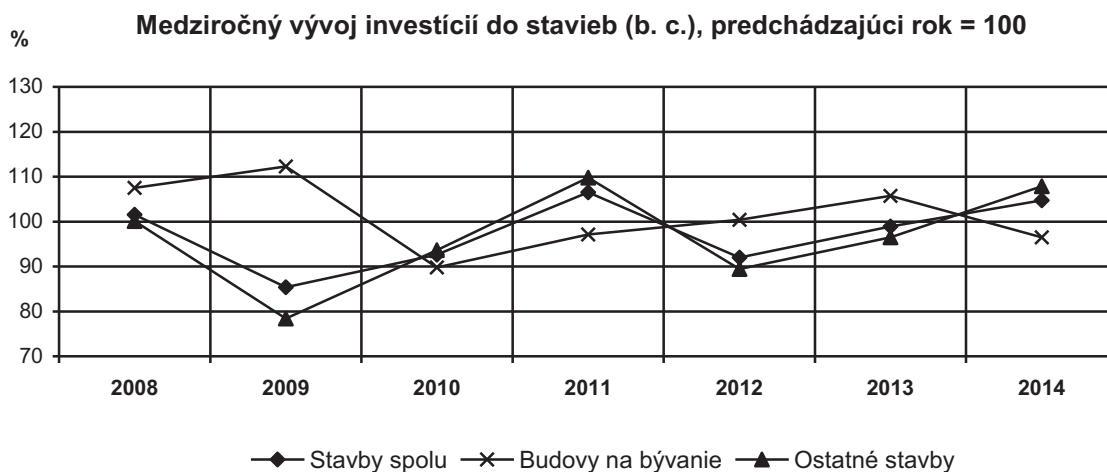

Štruktúra tvorby hrubého fixného kapitálu podľa klasifikácie produkcie (KP) v % (b. c.)

Tabuľka č. 6

Ukazovateľ	M. j.	2008	2009	2010	2011	2012	2013	2014
Hospodárstvo spolu, v tom:	%	100,0	100,0	100,0	100,0	100,0	100,0	100,0
Kultivované biologické zdroje	%	2,9	0,8	1,4	1,9	1,9	1,6	1,5
Stroje a zariadenia a zbraňové systémy, spolu:	%	41,7	39,7	41,1	49,0	47,8	48,5	48,8
- ostatné stroje a zar. a zbraňové syst.	%	26,6	26,0	24,4	35,9	34,5	34,8	36,0
- zariadenia IKT		5,9	5,6	5,1	3,3	3,0	3,1	3,1
- dopravné zariadenia	%	9,2	8,0	11,5	9,9	10,4	10,6	9,7
Stavby spolu, v tom:	%	48,0	51,5	44,5	41,7	42,3	42,8	42,4
- budovy na bývanie	%	9,8	13,9	11,6	9,8	11,0	11,9	10,8
- ostatné stavby	%	38,2	37,7	32,9	31,8	31,3	30,9	31,5
Produkty duševného vlastníctva	%	7,4	8,0	13,0	7,4	8,0	7,2	7,3

Z hľadiska štruktúry tvorby hrubého fixného kapitálu podľa klasifikácie produkcie tvorili v roku 2009 investície do stavieb 51,5 %. V roku 2010 sa podiel investícií do stavieb spolu znížil na 44,5 %, v roku 2011 na úroveň 41,7 % a v roku 2013 mierne vzrástol na úroveň 42,8 %. V roku 2014 dosiahol podiel investícií do stavieb 42,4 %, čo je o 9,1 p. b. menej ako v roku 2009. Podiel investícií do strojov a zariadení sa v roku 2014 v porovnaní s rokom 2013 zvýšil z úrovne 48,5 % na 48,8 %.

Hlavné odvetvia (podľa ekonomických činností) sa v rokoch 2012 až 2014 na tvorbe hrubého fixného kapitálu v bežných cenách podieľali nasledovne:

Tvorba hrubého fixného kapitálu podľa ekonomických činností (OKEČ) (bežné ceny)

Tabuľka č. 7

Ukazovateľ - odvetvie	2012		2013		2014	
	mld. €	%	mld. €	%	mld. €	%
Hospodárstvo SR spolu:	15,393	100,0	15,045	100,0	15,893	100,0
A Poľnohospodárstvo, lesníctvo a rybolov	0,379	2,5	0,345	2,3	0,353	2,2
B Ťažba a dobývanie	0,149	1,0	0,051	0,3	0,037	0,2
C Priemyselná výroba	3,862	25,1	3,367	22,4	3,712	23,4
D Dodávka elektriny, plynu, pary, stud. vzduchu	1,743	11,3	1,183	7,9	1,284	8,1
E Dodávka vody, čistenie a odvod odpad. vôd	0,334	2,2	0,182	1,2	0,224	1,4
F Stavebníctvo	0,273	1,8	0,297	2,0	0,314	2,0
G Veľkoobchod a maloobchod	0,877	5,7	0,746	5,0	0,782	4,9
H Doprava a skladovanie	1,105	7,2	2,598	17,3	2,631	16,6
I Ubytovacie a stravovacie služby	0,073	0,5	0,043	0,3	0,111	0,7
J Informácie a komunikácia	0,656	4,3	0,0557	3,7	0,583	3,7
K Finančné a poisťovacie činnosti	0,237	1,5	0,237	1,6	0,265	1,7
L Činnosti v oblasti nehnuteľností	2,668	17,3	2,378	15,8	2,445	15,4
M Odborné vedecké a technické činnosti	0,135	0,9	0,183	1,2	0,210	1,3
N Administratívne a podporné služby	0,536	3,5	0,581	3,9	0,587	3,7
O Verejná správa a obrana	1,587	10,3	1,642	10,9	1,687	10,6
P Vzdelávanie	0,270	1,8	0,263	1,7	0,263	1,7
Q Zdravotníctvo a sociálna pomoc	0,333	2,2	0,244	1,6	0,252	1,6
R Umenie, zábava a rekreácia	0,153	1,0	0,126	0,8	0,132	0,8
S Ostatné činnosti	0,024	0,2	0,022	0,1	0,023	0,1

Poznámka: Metóda ESA 2010, podľa štvrťročných národných účtov

Graf 5

Štruktúra investícií v roku 2014 podľa smerovania do odvetví (b. c.)

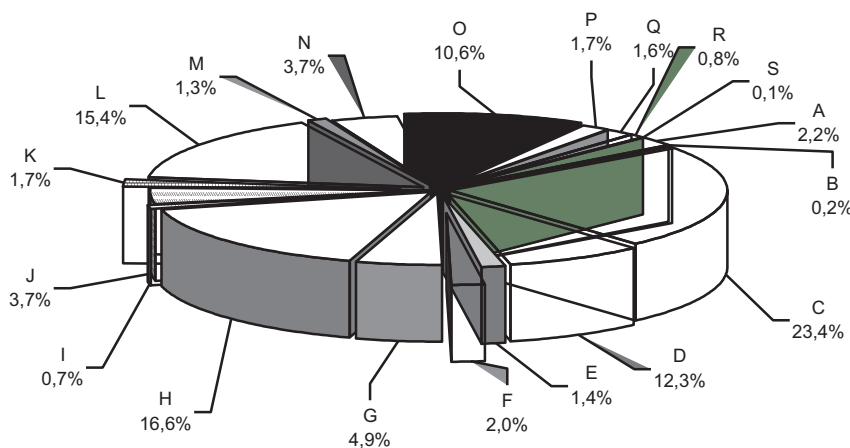

Najviac peňažných prostriedkov na nadobudnutie hrubého fixného kapitálu sa v roku 2014 investovalo v priemyselnej výrobe (23,4 %, t.j. 3 711,8 mil. Eur). Významný bol aj podiel investícií do činností v oblasti nehnuteľností (15,4 %, t.j. 2 444,5 mil. Eur), v doprave a skladovaní (16,6 %, t.j. 2 630,8 mil. Eur). Najnižší objem prostriedkov (0,2 %, t.j. 37,2 mil. Eur) sa vynaložil v ťažbe a dobývaní.

Investičné výdavky v stavebníctve predstavovali v roku 2014 v b. c. **313,9 mil. Eur**, čo predstavuje 2,0 % z celkovej tvorby hrubého fixného kapitálu. Tieto výdavky sa oproti roku 2013 zvýšili o 17,2 mil. Eur, čo znamená rast o 5,8 %.

V jednotlivých sektoroch bol vývoj tvorby hrubého fixného kapitálu v roku 2014 v porovnaní s rokom 2013 v bežných cenách nasledovný:

- nefinančné korporácie 9,874 mld. Eur; rast oproti roku 2013 o 5,2 %,
- finančné korporácie 0,242 mld. Eur; rast oproti roku 2013 o 1,0 %,
- verejná správa 2,481 mld. Eur; rast oproti roku 2013 o 17,7 %,
- domácnosti 3,255 mld. Eur; pokles oproti roku 2013 o -0,4 %,
- neziskové inštitúcie slúžiace domácnostiam 0,042 mld. Eur; pokles oproti roku 2012 o -0,7 %.

Z hľadiska jednotlivých sektorov dominantnú pozíciu mali nefinančné korporácie, ktoré investovali 62,1 % z celkových kapitálových výdavkov. Domácnosti tvorili podiel vo výške 20,5 %, verejná správa 15,6 % a finančné korporácie 1,5 %. Zvyšok 0,3 % tvorili investície neziskových inštitúcií slúžiacich domácnostiam.

V roku 2014 vykázali pokles investičnej aktivity domácnosti o -0,4 % na 3 255,2 mil. Eur a neziskové inštitúcie slúžiace domácnostiam o -0,7 % na 41,8 mil. Eur. Vo finančných korporáciách vzrástol objem investícií v b. c. o 1,0 % na 241,6 mil. Eur, v nefinančných korporáciách o 5,2 % na 9 873,7 mil. Eur a vo verejnej správe o 17,7 % na 2 480,9 mil. Eur.

Prílev priamych zahraničných investícií

Národná banka Slovenska (NBS) zaviedla v roku 2004 ročné hlásenia o priamych zahraničných investíciách (PZI), ktoré okrem údajov o reinvestovanom zisku poskytujú komplexný pohľad na podniky so zahraničnou účasťou. Súčasne sú tieto údaje aj východiskom pre revíziu dát o dividendách a úrokoch z ostatného kapitálu. V súvislosti so zavedením ročných výkazov zmenila NBS svoju revíznu politiku v oblasti PZI: prvotné údaje o PZI budú považované vždy za predbežné a k ich revízii (a tým aj k revízii bilancie výnosov bežného účtu platobnej bilancie) bude dochádzať po spracovaní údajov z ročných hlásení cca 17 až 18 mesiacov po skončení príslušného obdobia. V zmysle tohto sú v súčasnosti k dispozícii len obmedzené údaje o PZI za rok 2013 ako aj 2014.

Podľa predbežných údajov bol v roku 2013 dosiahnutý prílev PZI (majetková účasť a reinvestovaný zisk) v úrovni 1 416,3 mil. Eur, z toho majetková účasť predstavovala 670,0 mil. Eur a reinvestovaný zisk 746,3 mil. Eur. Stav PZI na Slovensku k 31.12.2013 bol vo výške 35 433,8 mil. Eur. **V roku 2014 prílev PZI** (majetková účasť a reinvestovaný zisk) dosiahol úroveň 904,6 mil. Eur, z toho majetková účasť predstavovala -65,5 mil. Eur a reinvestovaný zisk 970,1 mil. Eur. Stav PZI na Slovensku k 31.12.2014 bol vo výške 37 619,4 mil. Eur.

Prílev a stav priamych zahraničných investícií (majetková účasť a reinvestovaný zisk) do SR v rokoch 2008 - 2014 (podľa Národnej banky Slovenska)

Tabuľka č. 8

Rok	mil. Eur	
	Prílev za január - december	Stav k 31. decembru
2008	1 464	29 541
2009	1 507	30 462
2010	1 419	31 793
2011	2 604	34 022
2012	623	34 132
2013	1 416	35 434
2014	905	37 619

Poznámka: Údaje o príleve a stave PZI k 31.12. zahŕňajú majetkovú účasť a reinvestovaný zisk, v stave PZI nie je zarátaný ostatný kapitál. Údaje za rok 2013 a 2014 sú predbežné.

Priama zahraničná investícia predstavuje kategóriu medzinárodných investícií, ktorá vyjadruje zámer subjektu, ktorý je rezidentom jednej ekonomiky (priamy investor), získať trvalý podiel v podniku so sídlom v inej ekonomike (podnik priamej investície). Trvalý podiel vyjadruje existenciu dlhodobého vzťahu medzi priamym investorom a podnikom priamej investície a významný stupeň vplyvu na riadenie podniku. Pri určovaní existencie vzťahu priamej investície sa v súlade s medzinárodnými štandardami používa - kritérium 10 % podielu na základnom kapitáli alebo hlasovacích právach podniku.

Za súčasť priamych zahraničných investícií sa považujú okrem podielu na základnom kapitáli aj reinvestovaný zisk a ostatný kapitál - spojený s rôznymi medzipodnikovými úverovými operáciami.

Majetková účasť zahŕňa majetkovú účasť v pobočkách, všetky peňažné a nepeňažné vklady priameho investora do základného kapitálu dcérskych a pridružených podnikov a iné kapitálové príspevky. Majetková účasť zahŕňa majetkové akcie (s hlasovacím právom aj bez neho) okrem prioritných akcií bez účasti na zisku, ktoré sú považované za dlhové cenné papiere a zaradené do ostatného kapitálu.

Reinvestovaný zisk sa skladá z podielov priamych investorov - v pomere k majetkovej účasti - na zisku dcérskych a pridružených spoločností, ktorý nie je rozdelený formou dividend a zisku, ktorý pobočky a iné podniky bez právnej subjektivity nevyplácajú priamym investorom. Ak táto časť zisku nie je určená, považujú sa všetky zisky pobočiek za rozdelené a sú vykazované vo výnosoch z priamych investícií ako dividendy a rozdelené zisky pobočiek.

V štruktúre priamych zahraničných investícií (majetková účasť) **podľa krajiny investora** za 1Q-4Q.2013 najväčší prílev prostriedkov na Slovensko dosiahlo Česko, v hodnote 1 049,5 mil. Eur. Ďalej nasledovali: Holandsko (444,2 mil. Eur), Luxembursko (82,8 mil. Eur), Taliansko (38,9 mil. Eur) a Belgicko (8,5 mil. Eur). Záporná hodnota v príleve priamych zahraničných investícií bola za 1Q-4Q.2013 vykázaná za Cyprus (-481,9 mil. Eur), Rakúsko (-17,0 mil. Eur), Francúzsko (-40,9 mil. Eur), Nemecko (-338,8 mil. Eur) a Spojené Kráľovstvo (-10,0 mil. Eur).

Z pohľadu odvetví celkovo k 31.12.2013 najväčší objem priamych zahraničných investícií (majetková účasť) smeroval do finančných služieb (501,0 mil. Eur). Ďalej nasledujú činnosti dodávka elektriny, plynu, pary a studeného vzduchu (110,2 mil. Eur), výroba a spracovanie kovov (49,4 mil. Eur), telekomunikácie (22,4 mil. Eur) a nakladateľské činnosti (13,6 mil. Eur). Prílev priamych zahraničných investícií do výstavby budov vykázal zápornú hodnotu (-12,2 mil. Eur), podobne aj do inžinierskych stavieb (-15,0 mil. Eur).

Z **územného hľadiska** smerovalo v roku 2013 najviac priamych zahraničných investícií (majetková účasť) do Bratislavského kraja (465,5 mil. Eur), ďalej nasleduje Trnavský kraj (111,0 mil. Eur), Košický kraj (44,8 mil. Eur), Nitriansky kraj (26,2 mil. Eur) a Žilinský kraj (20,4 mil. Eur). Záporná hodnota v príleve priamych zahraničných investícií bola za rok 2013 vykázaná v Banskobystrickom kraji (-11,8 mil. Eur) a v Prešovskom kraji (-5,7 mil. Eur).

Odlev priamych investícií do zahraničia

Za 1.-12.2013 bol odlev priamych zahraničných investícií (majetková účasť a reinvestovaný zisk) do zahraničia vo výške 68,3 mil. Eur, z toho majetková účasť 48,0 mil. Eur a 20,3 mil. Eur reinvestovaný zisk. Stav slovenských priamych investícií v zahraničí k 31.12.2013 bol v úrovni 3 312,0 mil. Eur. Rozhodujúcimi krajinami smerovania slovenského kapitálu (majetková účasť) boli za 1Q-4Q.2013 Rakúsko (160,5 mil. Eur) a Luxembursko (95,7 mil. Eur). Z územného hľadiska bol najväčší odlev priamych investícií do zahraničia za 1Q-4Q.2013 z Bratislavského kraja (47,6 mil. Eur). Z odvetvového hľadiska smerovali investície predovšetkým do činností v oblasti nehnuteľností (112,3 mil. Eur). Za 1.-12.2014 bol **odlev priamych zahraničných investícií do zahraničia** vo výške 372,8 mil. Eur, z toho majetková účasť 93,0 mil. Eur a 279,8 mil. Eur reinvestovaný zisk. Stav slovenských priamych investícií v zahraničí k 31.12.2014 bol v úrovni 2 024,0 mil. Eur.

Výstavba bytov

V priebehu roka 2014 bolo **začatých** 15 836 bytov, čo je o 7,3 % viac ako v roku 2013. **Dokončených** bolo ku koncu decembra 14 985 bytov, čo je o 0,8 % menej ako v roku 2013, pričom **ubudlo** 1 208 bytov (z toho: 1 109 asanáciou), t.j. o 3,0 % menej ako v predchádzajúcom roku. Počet **rozostavaných** bytov k 31.12.2014 vzrástol oproti obdobiu k 31.12.2013 o 1,1 % na 62 042 bytov.

V porovnaní s rokom 2013 vzrástol v roku 2014 počet začatých bytov o 1 078. Počet dokončených bytov klesol o 115 a počet rozostavaných bytov vzrástol o 660. Úbytok bytov celkom sa znížil oproti roku 2013 o 36 bytov, počet asanovaných bytov klesol o 32 bytov.

Z celkového počtu **začatých** bytov v roku 2014 pripadalo na verejný sektor 1,9 % a na súkromný sektor 98,1 %; 60,5 % (9 573 b. j.) zo začatých bytov predstavovali byty v rodinných domoch. Z celkového počtu **dokončených** bytov v roku 2014 pripadalo na verejný sektor 4,5 % a na súkromný sektor 95,5 %; 67,0 % (10 041 b. j.) z dokončených bytov predstavovali byty v rodinných domoch, čo je o 0,7 p. b. menej ako v roku 2013. Z celkového počtu **rozostavaných** bytov k 31.12.2014 bolo 3,7 % vo verejnom sektore a 96,3 % v súkromnom sektore; 64,8 % (40 182 b. j.) z rozostavaných bytov predstavovali byty v rodinných domoch.

Najväčší podiel **začatých** bytov bol v roku 2014 v Bratislavskom kraji 24,6 % (3 893 bytov, z toho 1 906 v rodinných domoch). Najnižší podiel začatých bytov 8,8 % (1 396 bytov, z toho 983 v rodinných domoch) bol v Nitrianskom kraji. Za celé Slovensko predstavoval nárast počtu začatých bytov 7,3 %, najväčší bol v Banskobystrickom kraji 58,1 %. Najväčší pokles počtu začatých bytov bol zaznamenaný v Trenčianskom kraji -17,9 %.

Z celkového počtu **dokončených** bytov v roku 2014 bolo 3 591 bytov dokončených v Bratislavskom kraji, čo predstavuje 23,9 %. S odstupom, vo výške viac ako 10 %-ný podiel dokončených bytov bol v Trnavskom kraji (15,6 %), Žilinskom kraji (13,0 %), Prešovskom kraji (11,1 %), v Trenčianskom a Nitrianskom kraji zhodne 11,0 %. Najmenej bytov bolo dokončených v Banskobystrickom kraji, a to 943 bytov, čo predstavuje 6,3 % podiel z celkového počtu dokončených bytov. V roku 2014 vzrástol počet dokončených bytov v Bratislavskom kraji o 0,6 %, v Trenčianskom kraji o 10,3 % a v Žilinskom kraji o 16,2 %. V ostatných krajoch bol v roku 2014 v porovnaní s rokom 2013 počet dokončených bytov nižší, a to od -0,3 % v Nitrianskom kraji do -13,0 % v Košickom kraji.

Najväčší podiel **rozostavaných** bytov (20,0 %) z celkového počtu, bol na začiatku roku 2014 v Bratislavskom kraji (12 237 bytov, z toho 5 481 v rodinných domoch). Najnižší podiel rozostavaných bytov 7,5 % (4 581 bytov, z toho 2 636 v rodinných domoch) bol na začiatku roka 2014 v Banskobystrickom kraji.

Podiel jednotlivých krajov na počte dokončených bytov v SR v rokoch 2011 až 2014

Tabuľka č. 9

Kraj	Podiel v %				Index		
	2011	2012	2013	2014	2012/2011	2013/2012	2014/2013
Bratislavský	24,8	30,0	23,6	23,9	126,0	78,1	100,6
Trnavský	17,9	15,8	15,5	15,6	91,9	97,1	100,0
Trenčiansky	8,4	9,6	9,9	11,0	119,7	101,4	110,3
Nitriansky	9,3	10,8	10,9	11,0	121,3	100,0	99,7
Žilinský	13,1	11,0	11,1	13,0	87,7	100,5	116,2
Banskobystrický	6,9	5,5	6,8	6,3	83,4	121,3	92,4
Prešovský	10,7	9,4	13,0	11,1	92,5	135,9	84,8
Košický	8,9	7,9	9,2	8,1	92,6	115,8	87,0
SR spolu	100,0	100,0	100,0	100,0	104,4	98,9	99,2

Graf 6

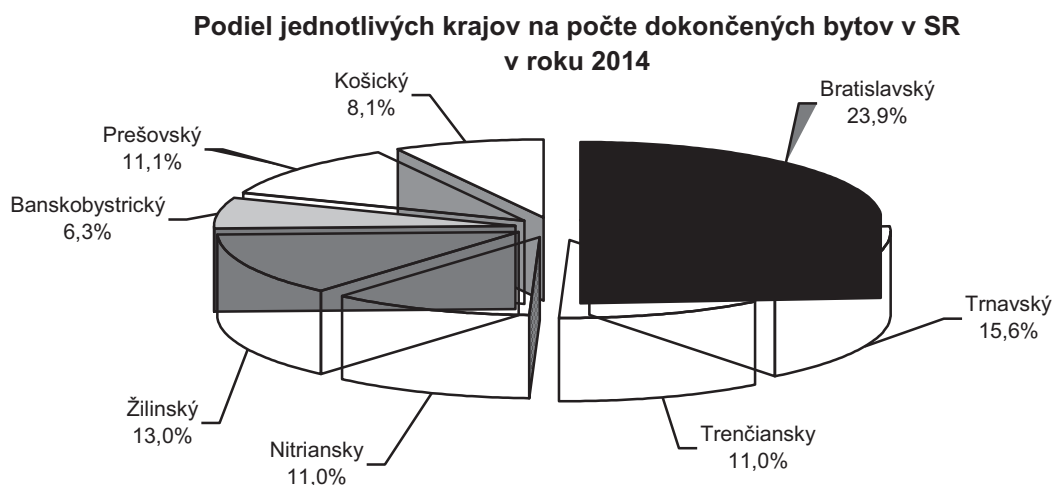

Podrobnejšie údaje o bytovej výstavbe v krajoch a okresoch v roku 2014 obsahuje *Príloha č. 1*.

Intenzita bytovej výstavby sa v roku 2014 nezmenila, je na rovnakej úrovni, ako bola v roku 2013. Za rok 2014 tak dosahuje za SR priemerne hodnotu 2,8 dokončených bytov na tisíc obyvateľov. Najväčší počet dokončených bytov na tisíc obyvateľov bol pritom zaznamenaný v Bratislavskom kraji 5,8 bytu a najmenší v Banskobystrickom kraji 1,4 bytu.

V *Prilohe č. 2* sú uvedené základné charakteristiky bytovej výstavby v roku 2014 podľa krajov.

Počet dokončených bytov z hľadiska vlastníckych foriem ukazuje, že v roku 2014 bolo dokončených vo verejnom sektore 680 bytov (o -36,2 %, resp. o 385 bytov menej ako v roku 2013) a v súkromnom sektore 14 305 bytov (o 1,9 %, resp. o 270 bytov viac ako v roku 2013).

Vývoj v posledných rokoch poukazuje na kolísavé zastúpenie počtu, resp. podielu dokončených bytov v obecnom vlastníctve. V roku 2003 dosiahol podiel dokončených bytov v obecnom vlastníctve hodnotu 28,4 %. V roku 2004 klesol podiel dokončených bytov v obecnom vlastníctve na úroveň 12,1 %, v roku 2005 dosiahol hodnotu 13,7 %, v roku 2006 hodnotu 14,8 % z celkového počtu dokončených bytov. V roku 2007 tento podiel stúpol na 19,1 %, v roku 2008 klesol na úroveň 15,3 % a v roku 2009 na 12,2 %. V roku 2010 bol tento podiel v úrovni 14,8 % a v roku 2011 v úrovni 10,8 %. V roku 2012 dosiahol podiel dokončených obecných bytov 10,1 % a v roku 2013 7,0 %. V roku 2014 bol podiel dokončených obecných bytov historicky najnižší, a to len 4,5 %.

Počet a štruktúra začatých, dokončených a rozostavaných bytov v roku 2014 podľa druhu vlastníctva

Tabuľka č. 10

Druh vlastníctva	Začaté byty		Dokončené byty		Rozostavané byty k 31.12.2014	
	Počet	%	Počet	%	Počet	%
Súkromné tuzemské	15 516	97,97	14 285	95,33	59 364	95,68
Družstevné	20	0,13	20	0,13	120	0,19
Štátne	0	0,00	0	0,00	1	0,00
Obecné	299	1,89	680	4,54	2 272	3,66
Združení, polit. strán a cirkví	1	0,01	0	0,00	132	0,21
Medzinárodné verejné	0	0,00	0	0,00	0	0,00
Medzinárodné súkromné	0	0,00	0	0,00	14	0,02
Zahraničné	0	0,00	0	0,00	139	0,23
Spolu	15 836	100,00	14 985	100,00	62 042	100,0

V *Prilohe č. 3* je uvedený prehľad počtu začatých, dokončených a rozostavaných bytov podľa druhu vlastníctva v rokoch 2008 - 2014.

V rodinných domoch najväčší podiel tvorili štvorizbové byty (46,8 %) a päťizbové a viac izbové (26,4 %). Z dokončených bytov v bytových domoch bolo najviac dvojizbových (45,7 %) a trojizbových (30,3 %). Priemerná podlahová (úžitková) plocha dokončených bytov v roku 2014 bola 118,8 m² a priemerná obytná plocha bytov 72,6 m². Celková obytná plocha bytov dokončených v roku 2014 bola 1 087 613 m² a úžitková plocha bytov 1 779 810 m².

1.3 CENOVÝ VÝVOJ

Spotrebiteľské ceny v roku 2014 v porovnaní s rokom 2013 zaznamenali spomalenie vývoja, keď v priemere za rok 2014 klesli o -0,1 %. Celkovú úroveň spotrebiteľských cien v roku 2014 najvýraznejšie ovplyvnil pokles cien v odboroch potraviny a nealkoholické nápoje (pokles o -0,8 %), bývanie, voda, elektrina, plyn a iné palivá (pokles o -0,6 %), doprava (pokles o -1,5 %) a pošty a telekomunikácie (pokles o -1,1 %).

Ceny **priemyselných výrobcov** pre tuzemsko sa v priemere za rok 2014 klesli o -3,6 % (vzrástli ceny dodávky vody, čistenia, odvodu, odpadov a služieb o 1,4 %, ťažby a dobývania o 1,6 %; klesli ceny priemyselnej výroby o -1,8 %, dodávky elektriny, plynu, pary a studeného vzduchu o -6,5 %). Exportné ceny priemyselných výrobcov boli nižšie o -3,3 %. Ceny **stavebných prác** sa v roku 2014 oproti roku 2013 zvýšili o 1,3 %, čo je o 0,6 p. b. viac ako v roku 2013. Ceny prác na novej výstavbe, modernizácii a rekonštrukcii vzrástli o 1,3 % (pri raste cien o 1,2 % na výstavbe budov a na inžinierskych stavbách o 1,3 %). Ceny na opravách a údržbe stavebnej povahy sa zvýšili o 1,3 %. Ceny **materiálov a výrobkov spotrebovávaných v stavebníctve** boli v roku 2014 oproti roku 2013 nižšie o -2,7 %.

Miera inflácie a medziročný rast cien priemyselných výrobcov a stavebných prác v rokoch 2008 - 2014 (v %; predchádzajúce obdobie = 100)

Tabuľka č. 11

Druh cien	Skutočnosť						
	2008	2009	2010	2011	2012	2013	2014
Miera inflácie - spotrebiteľské ceny	4,6	1,6	1,0	3,9	3,6	1,4	-0,1
Priemyselní výrobcovia spolu ¹⁾	6,0	-2,5	-2,8	2,7	3,9	-0,1	-3,6
Stavebné práce ¹⁾	5,6	2,7	1,0	1,2	0,6	0,7	1,3
Materiály a výrobky spotrebované v stavebníctve ¹⁾	3,3	-5,7	-3,3	1,8	1,5	-0,8	-2,7

Poznámka: ¹⁾ na báze roku 2010

Graf 7

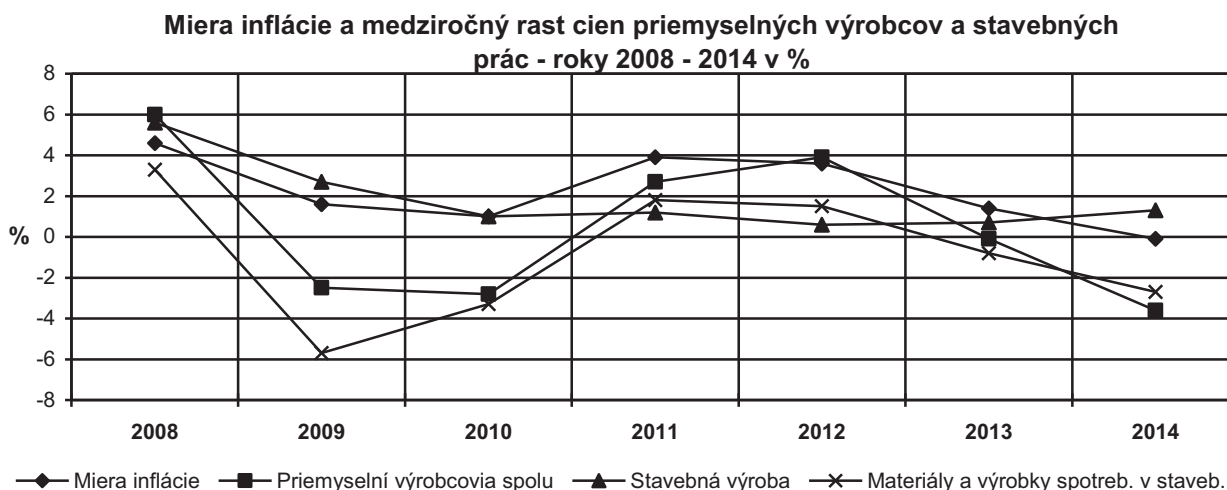

V 1. štvrtroku 2014 predstavoval pokles cien materiálov a výrobkov spotrebovávaných v stavebníctve oproti rovnakému predchádzajúcemu obdobiu -2,7 %, v 4. štvrtroku 2014 to bol pokles o -2,0 %. Celkový pokles cien o -2,7 % ovplyvnil pokles cien materiálov použitých pri opravách a údržbe stavebnej povahy o -2,3 % a pokles cien na novej výstavbe, modernizácii a rekonštrukciách vo výške -2,9 %. Ceny stavebných materiálov spotrebovávaných pri výstavbe budov klesli o -2,1 % a pri výstavbe inžinierskych stavieb o -3,6 %.

V tabuľke č. 12 je uvedené porovnanie vývoja nákupných cien (ceny, za ktoré stavebné organizácie nakupujú materiál) a výrobných cien stavebných materiálov (t.j. cien účtovaných pri predaji zo skladu výrobcu) a cien stavebných prác podľa štvrtrokov 2008 - 2014.

Porovnanie vývoja nákupných a výrobných cien stavebných materiálov s cenami stavebných prác v rokoch 2008 - 2014

Tabuľka č. 12

Obdobie	Indexy cien stavebných prác		Indexy cien materiálov a výrobkov (výrobné ceny)		Indexy cien materiálov a výrobkov (nákupné ceny)	
	Predchádzajúci štvrtrok	Rovnaký štvrtrok predch. roku	Predchádzajúci štvrtrok	Rovnaký štvrtrok predch. roku	Predchádzajúci štvrtrok	Rovnaký štvrtrok predch. roku
1. štvrtrok 2008	102,0	104,7	99,9	104,2	101,9	105,0
2. štvrtrok 2008	101,7	105,7	102,1	105,0	101,3	105,2
3. štvrtrok 2008	101,3	106,3	100,4	102,6	101,4	105,7
4. štvrtrok 2008	100,5	105,7	98,9	101,3	100,7	105,3
Od začiatku 2008	101,4	105,6	100,3	103,3	101,3	105,3
1. štvrtrok 2009	100,7	104,3	99,1	100,4	100,3	103,6
2. štvrtrok 2009	100,3	102,8	95,8	94,2	99,8	102,2
3. štvrtrok 2009	100,4	101,9	97,5	91,6	100,2	101,0
4. štvrtrok 2009	100,3	101,6	98,3	91,0	100,2	100,4
Od začiatku 2009	100,3	102,7	97,7	94,3	100,1	101,8
1. štvrtrok 2010	100,2	101,1	99,7	91,6	100,3	100,4
2. štvrtrok 2010	100,1	100,9	100,6	96,2	100,2	100,8
3. štvrtrok 2010	100,3	100,9	100,0	98,6	100,2	100,8
4. štvrtrok 2010	100,3	100,9	100,0	100,3	100,1	100,7
Od začiatku 2010	100,2	101,0	100,1	96,7	100,2	100,7
1. štvrtrok 2011	100,6	101,3	101,0	101,6	100,5	101,0
2. štvrtrok 2011	100,2	101,4	100,5	101,5	100,1	100,9
3. štvrtrok 2011	100,2	101,2	100,8	102,3	100,6	101,3
4. štvrtrok 2011	99,9	100,8	99,4	101,7	99,9	101,1
Od začiatku 2011	100,2	101,2	100,4	101,8	100,3	101,1
1. štvrtrok 2012	100,1	100,3	100,1	100,7	101,0	101,7
2. štvrtrok 2012	100,4	100,6	100,8	101,4	101,9	102,1
3. štvrtrok 2012	100,3	100,8	100,4	101,2	99,7	101,0
4. štvrtrok 2012	100,0	100,8	99,8	101,1	99,7	101,3
Od začiatku 2012	100,2	100,6	100,3	101,1	100,6	101,5
1. štvrtrok 2013	99,9	100,6	100,2	100,5	100,3	101,3
2. štvrtrok 2013	100,5	100,7	100,2	99,8	99,7	100,2
3. štvrtrok 2013	100,3	100,7	98,9	99,0	100,8	100,7
4. štvrtrok 2013	100,3	101,0	98,4	97,7	100,4	101,3
Od začiatku 2013	100,3	100,7	99,4	99,2	100,3	100,9
1. štvrtrok 2014	100,3	101,4	99,8	97,3	100,2	101,1
2. štvrtrok 2014	100,4	101,3	99,4	96,6	100,2	101,6
3. štvrtrok 2014	100,4	101,3	99,5	97,1	100,0	100,8
4. štvrtrok 2014	100,2	101,3	99,3	98,0	100,0	100,4
Od začiatku 2014	100,3	101,3	99,5	97,3	100,1	101,0

Porovnanie vývoja nákupných a výrobných cien stavebných materiálov s cenami stavebných prác za roky 2008 - 2014
(porovnanie s predchádzajúcim rokom)

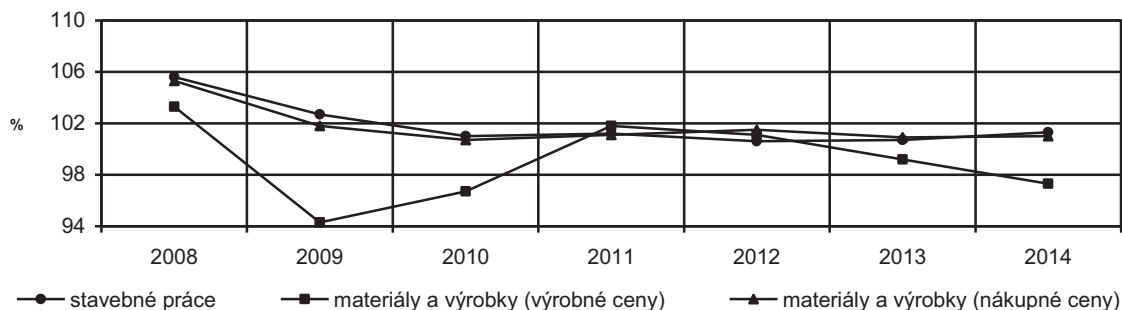

1.4 ZAMESTNANOSŤ A MZDY

Situácia na trhu práce sa v roku 2014 zlepšila. V priemere za rok 2014 sa v porovnaní s rokom 2013 zvýšil počet pracujúcich o 33,7 tis., t.j. na 2 363,0 tis. osôb, zároveň sa znížil počet nezamestnaných o 27,3 tis., t.j. na 358,7 tis. osôb (podľa výsledkov **výberového zisťovania pracovných síl /VZPS²**).

Najpočetnejšiu skupinu pracujúcich tvorili v roku 2014 zamestnanci v počte 1 999,3 tis. osôb (rast oproti roku 2013 o 32,2 tis. osôb, t.j. o 1,6 %). Počet podnikateľov bez zamestnancov klesol o 2,0 tis. na 285,7 tis. osôb (o -0,7 %), počet podnikateľov so zamestnancami vzrástol o 3,6 tis. na 76,4 tis. osôb (o 4,9 %). Vypomáhajúcich členov domácností podnikateľa bolo 1,8 tis., o 5,9 % viac ako v roku 2013. Dynamika odchodu za prácou do zahraničia sa v priemere za rok 2014 medziročne znížila o -1,8 %. Počet pracujúcich v zahraničí sa znížil o 2,4 tis. osôb na 134,0 tis. osôb (tvoril 5,7 % z celkového počtu pracujúcich). Najviac zamestnaných v zahraničí bolo z Prešovského (36,5 tis.). Z európskych krajín pracovali slovenskí občania najmä v Českej republike (39,4 tis.) a v Rakúsku (38,1 tis.). Medzi migrantmi prevládali pracujúci v stavebníctve (36,9 tis.) a v priemyselných činnostiach (33,1 tis.).

Odvetvová štruktúra zamestnanosti sa v roku 2014 oproti roku 2013 nezmenila. Z celkového počtu zamestnaných osôb v roku 2014 pracovalo 3,5 % v pôdohospodárstve a rybolove (o 0,2 % viac ako v roku 2013), 9,4 % osôb stavebníctve (oproti roku 2013 pokles o -0,6 p. b.), 26,0 % osôb v priemysle (oproti roku 2013 rast o 0,2 p. b.) a 61,1 % osôb v službách (oproti roku 2013 rast o 0,3 p. b.).

² Podľa metodiky výberového zisťovania sú medzi pracujúcich zahrnuté všetky osoby vo veku od 15 rokov, ktoré v sledovanom (referenčnom) týždni vykonávajú aspoň jednu hodinu prácu za mzdu, plat alebo prácu s cieľom dosiahnutia zisku, vrátane osôb pracujúcich v zahraničí. Môže ísť o prácu na plný alebo kratší pracovný čas, stálu, dočasnú, príležitostnú alebo sezónnu prácu.

Podľa VZPS dosiahol počet nezamestnaných osôb v priemere za rok 2014 úroveň 358,7 tis., čo znamená oproti roku 2013 pokles počtu nezamestnaných³ o 27,3 tis. (o 7,1 %). Miera nezamestnanosti v rovnakom období klesla o 1,0 p. b. na 13,2 %. Z jednotlivých odvetví najviac nezamestnaných naposledy pracovalo v priemysle 20,4 %, v obchode 9,5 %, v stavebníctve 8,1 %, vo verejnej správe a sociálnom zabezpečení 4,0 %.

Podľa údajov z *Ústredia práce, sociálnych vecí a rodiny* evidovaný počet nezamestnaných (uchádzačov o zamestnanie) ku koncu roka 2014 predstavoval 373,8 tis. osôb, čo znamená medziročný pokles o 25,1 tis. osôb (o -6,3 %). Miera evidovanej nezamestnanosti⁴ podľa disponibilného počtu uchádzačov o zamestnanie ku koncu roka 2014 predstavovala 12,3 %, čo znamená pokles oproti roku 2013 o 1,2 p. b..

Základné charakteristiky zamestnanosti a mzdového vývoja v SR v rokoch 2008 - 2014

Tabuľka č. 13

Ukazovateľ	Skutočnosť						
	2008	2009	2010	2011	2012	2013	2014
Priemerný počet pracovníkov (tis. osôb) podľa VZPS	2 433,8	2 365,8	2 317,5	2 351,4	2 329,0	2 329,3	2 363,0
Počet nezamestnaných (priemerný počet, tis. osôb) podľa VZPS	257,5	324,2	389,0	367,9	377,5	386,0	358,7
Miera nezamestnanosti (priemer) podľa VZPS (%)	9,6	12,1	14,4	13,5	14,0	14,2	13,2
Nominálna mzda (€)	723,0	744,5	769,0	786,0	805,0	824,0	858,0
Index reálnej mzdy (%) ¹⁾	103,3	101,4	102,2	98,4	98,8	101,0	104,2

¹⁾ Index reálnej mzdy je vypočítaný ako podiel indexu nominálnej mzdy a indexu spotrebiteľských cien.

Podľa štvrt'ročného štatistického výkazníctva sa v priemere za rok 2014 zvýšil počet zamestnaných osôb v národnom hospodárstve o 1,3 % (o 28,5 tis. osôb) na 2 204,6 tis. osôb. Najväčší rast zamestnanosti bol zaznamenaný v ubytovacích a stravovacích službách (o 8,4 %) a v informáciách a komunikácii o 8,2 %. V priemysle vzrástla zamestnanosť o 1,6 %, vo veľkoobchode, maloobchode a opravách o 1,3 % a vo verejnej správe o 1,4 %. Na druhej strane najviac klesla v stavebníctve o -1,1 % (o 1,8 tis. osôb). Pokles zamestnanosti bol ďalej vykázaný v doprave a skladovaní o -0,5 % a vo finančných a poisťovacích činnostiach o -0,2 %.

³ Podľa metodiky výberového zisťovania sú za nezamestnaných považované osoby vo veku od 15 rokov, ktoré v sledovanom týždni nemajú prácu, ktoré si v posledných štyroch týždňoch aktívne hľadajú prácu (alebo si už prácu našli a do zamestnania nastúpia v priebehu 3 mesiacov) a ktoré sú schopné nastúpiť do práce najneskôr do dvoch týždňov. Tieto osoby môžu, ale nemusia byť evidované na úradoch práce, sociálnych vecí a rodiny ako uchádzači o zamestnanie.

⁴ Miera evidovanej nezamestnanosti sa v súlade s dohovorom Medzinárodnej organizácie práce vypočíta z počtu disponibilných uchádzačov o zamestnanie, ktorí môžu bezprostredne po predložení ponuky vhodného voľného pracovného miesta nastúpiť do zamestnania a z počtu ekonomicky aktívnych osôb za predchádzajúci rok z výberového zisťovania pracovných síl.

Vývoj zamestnanosti vo vybraných odvetviach hospodárstva SR v rokoch 2010 - 2014

Tabuľka č. 14

Odvetvie	Priemerný evidenčný počet zamestnancov - v tis. fyzických osôb ¹⁾														
	2010			2011			2012			2013			2014		
	a	b	c	a	b	c	a	b	c	a	b	c	a	b	c
NH SR spolu	2 151,9	-1,1	100,0	2 192,5	1,9	100,0	2 191,3	-0,1	100,0	2 176,1	-0,7	100,0	2 204,6	1,3	100,0
Priemysel	479,1	-3,8	22,3	499,8	4,3	22,8	495,2	-0,9	22,6	491,5	-0,8	22,6	499,4	1,6	22,7
Stavebníctvo	179,6	-2,6	8,3	173,0	-3,6	7,9	165,3	-4,5	7,5	158,6	-4,0	7,3	156,8	-1,1	7,1
Obchod ²⁾	428,1	-1,1	19,9	426,6	-0,4	19,5	422,2	-1,0	19,3	408,8	-3,2	18,8	417,7	2,2	18,9
Doprava ³⁾	138,8	-1,0	6,5	142,3	2,5	6,5	140,0	-1,6	6,4	143,4	2,4	6,6	142,6	-0,5	6,5

Vysvetlivky:

a - v tis. fyzických osôb

b - medziročná zmena v %

c - podiel na zamestnanosti v hospodárstve SR

¹⁾ V tejto tabuľke sú uvedené počty zamestnancov za odvetvia tak, ako sú zisťované z mesačného odvetvového štatistického výkazníctva (nie sú ročne upravované). Za hospodárstvo spolu sú uvedené údaje zo štvrtročného štatistického výkazníctva. Nejde o metódu výberového zisťovania pracovných síl (VZPS) ako v tabuľke č. 13.

Vybrané odvetvia - podľa štatistickej klasifikácie ekonomických činností SK NACE Rev. 2

²⁾ Pod obchodom sa rozumie veľkoobchod, maloobchod, oprava motor. vozidiel, ubytovacie a stravovacie služby.

³⁾ Doprava a skladovanie.

Graf 9

Vývoj podielu zamestnanosti vo vybraných odvetviach na zamestnanosti v hospodárstve SR spolu v % - roky 2010-2014

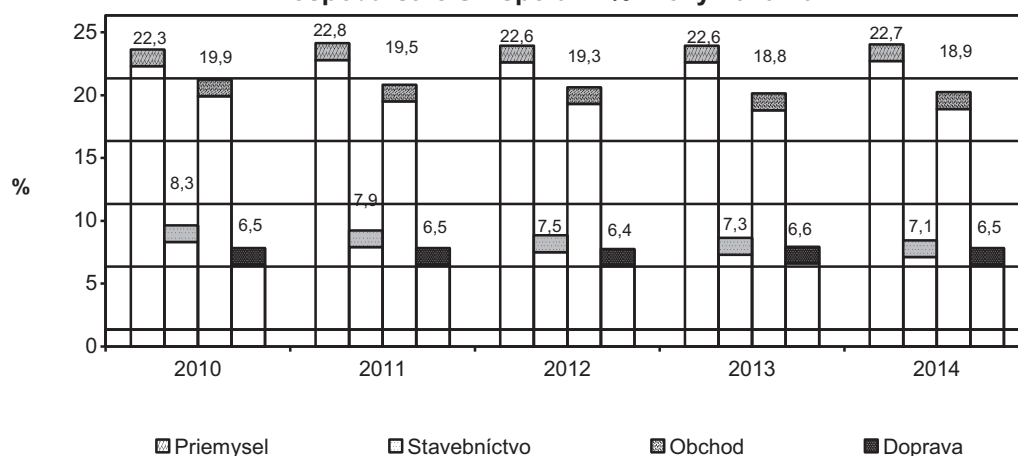

V priemere za rok 2014 bolo v hospodárstve Slovenskej republiky k dispozícii 16 046 **voľných pracovných miest**. Oproti roku 2013 sa ich počet zvýšil o 998 (o 6,5 %). V absolútnom vyjadrení najviac voľných pracovných miest pribudlo v priemysle (704 miest). Výraznejší rast bol zaznamenaný aj v odborných, vedeckých a technických činnostiach. V stavebníctve sa počet voľných pracovných miest zvýšil o 21,0 % na 499 miest. Podľa územného členenia bolo ku koncu roka 2014 najviac voľných pracovných miest v Bratislavskom kraji (8 343). V ostatných krajoch sa ich počet pohyboval od 936 (Trenčiansky kraj) do 1 449 (Banskobystrický kraj). Ponuka voľných pracovných miest klesla len v Prešovskom kraji (o -11,4 %) a Košickom kraji (o -11,8 %). Ostatné

kraje zaznamenali rast počtu voľných pracovných miest. Najvýraznejší medziročný rast bol v Trnavskom kraji (o 35,7 %) a v Nitrianskom kraji (o 30,3 %).

Priemerná mesačná **nominálna mzda** zamestnanca v hospodárstve SR v roku 2014 dosiahla úroveň 858,0 Eur. V priemere za rok 2014 sa medziročne zvýšila o 4,1 % (o 34,0 Eur).

Najvyššiu priemernú nominálnu mesačnú mzdu mali zamestnanci v informačných a komunikačných činnostiach (1 660,0 Eur), vo finančných a poisťovacích činnostiach (1 657,0 Eur), vo verejnej správe a obrane (1 046,0 Eur). Najnižšia mzda bola v odvetviach ubytovacie a stravovacie služby (511,0 Eur), stavebníctvo (600,0 Eur) a vzdelávanie (762,0 Eur).

Reálna mzda v roku 2014 medziročne vzrástla v priemere o 4,2 %, pre porovnanie v roku 2013 vzrástla reálna mzda o 1,0 %.

1.5 ORGANIZAČNÁ ŠTRUKTÚRA HOSPODÁRSTVA

V registri organizácií ŠÚ SR bolo k 31.12.2014 evidovaných 196 355 podnikov a 62 700 neziskových inštitúcií. V porovnaní s rovnakým obdobím roku 2013 vzrástol počet podnikov o 7,9 % a neziskových inštitúcií o 4,4 %. Z celkového počtu podnikov tvoril súkromný sektor 99,7 %, z toho bolo v zahraničnom vlastníctve 14,6 % a v medzinárodnom vlastníctve 4,0 % podnikov. Viac ako polovicu z neziskových inštitúcií tvorili občianske združenia (57,6 %), rozpočtové organizácie sa podieľali 10,3 % a cirkevné organizácie 5,5 %.

Z územného hľadiska bol ku koncu roka 2014 najväčší počet podnikov registrovaný v Bratislavskom kraji (67 836 podnikov). V ostatných krajoch sa ich počet pohyboval od 15 469 (Trenčiansky kraj) do 21 380 (Nitriansky kraj). Medziročne sa zvýšil počet podnikov vo všetkých krajoch, pri najvyššom prírastku v Bratislavskom kraji o 4 574 podnikov.

K 31.12.2014 registroval ŠÚ SR ďalej 369 514 fyzických osôb - podnikateľov, v tom bolo 337 182 živnostníkov, 24 483 osôb podnikajúcich formou slobodných povolání a 7 849 samostatne hospodáriacich roľníkov. V porovnaní s rokom 2013 sa ich celkový počet znížil o 12 699 osôb (o -3,3 %), a to najmä v dôsledku zníženia počtu živnostníkov o 15 527. Počet samostatne hospodáriacich roľníkov sa zvýšil o 270 osôb, počet osôb podnikajúcich formou slobodných povolání sa zvýšil o 2 558 osôb. Z celkového počtu živnostníkov bolo najviac registrovaných v obchode (86 840), v stavebníctve (76 797) a v priemyselnej výrobe (54 604).

Najviac fyzických osôb - podnikateľov pôsobilo v Bratislavskom kraji a Žilinskom kraji (zhodne 15,3 %). Podiel ostatných krajov bol v rozpätí od 10,3 % (Košícky kraj) do 14,4 % (Prešovský kraj). Medziročne sa počet podnikateľov znížil vo všetkých krajoch, relatívne najviac v Trenčianskom kraji (o -4,7 %).

2. VÝVOJ STAVEBNEJ PRODUKČIE V SR

2.1 POSTAVENIE STAVEBNÍCTVA V HOSPODÁRSTVE SR

Stavebníctvo je napriek dopadom ekonomického ochladenia v oblasti súkromných i verejných investícií v ostatných rokoch stále považované za **jedno z rozhodujúcich odvetví slovenskej ekonomiky**. V roku 2014 sa jeho podiel na tvorbe hrubého domáceho produktu pohyboval v úrovni 7,5 % (b. c.), stavebníctvo vytvorilo 6,9 % z celkovej pridanej hodnoty a zamestnávalo cca 7,1 % z celkového počtu osôb pracujúcich v hospodárstve SR. Stavebníctvo je zároveň hlavným realizátorom stavieb a budov, ktoré sú dôležitou súčasťou investícií, resp. tvorby hrubého fixného kapitálu v celom hospodárstve. Podiel stavieb a budov na tvorbe hrubého fixného kapitálu dosiahol v roku 2014 - 42,4 %.

Stavebníctvo **vytvára diela dlhodobej životnosti** a zabezpečuje tak okrem konkrétneho výrobného procesu aj prínos architektonický a kultúrny, ktorý je dôležitou významnou súčasťou duševného výkonu a má v neposlednom rade značný estetický, ekologický a sociálny dopad. Je tiež významným spotrebiteľom rôznych druhov energií, nerastných surovín, materiálov a výrobkov, odvetvie ďalej produkuje enormné množstvá stavebného odpadu, demolačných materiálov a emisií. Z tohto pohľadu je preto veľmi významný a nezanedbateľný vzťah medzi stavebnou činnosťou a životným prostredím na jednej strane a trvalo udržateľným rozvojom na strane druhej. Dodržiavanie zásad a princípov trvalo udržateľného rozvoja má preto pre stavebníctvo osobitný význam.

Stavebníctvo je v neposlednom rade významným **indikátorom konjunkturálneho vývoja** celej ekonomiky, je tesne zviazané s odchýlkami a pohybmi v ekonomike. V tomto zmysle reaguje priamo a okamžite na zmeny v hospodárskom cykle a pôsobí multiplikačne na rozvoj ďalších odvetví. Znamená to, že investovanie do výstavby vyvoláva v ekonomike krajiny nadväzne celú reťaz dopytu v styčných sektoroch po tovaroch a službách, čo sa priaznivo odzrkadľuje najmä v oblasti hospodárskych aktivít, v zamestnanosti a spätne v bilancii verejných rozpočtov.

V období po roku 1989 prešlo slovenské stavebníctvo **rozsiahlou reštrukturalizáciou**. Vedľa výrazného zlepšenia architektonickej úrovne a kvality stavieb došlo tiež k zmene počtu a veľkosti stavebných firiem, k zmenám právnej formy podnikateľských subjektov, ale aj k zásadným zmenám vlastnickej štruktúry stavebných firiem. V priebehu transformácie slovenskej ekonomiky však slovenské stavebníctvo celkovo prejavilo schopnosť, i keď s niekoľkými vážnymi výkyvmi,

adaptovať sa na moderné trhové podmienky. Objem stavebnej produkcie v počiatočných fázach transformácie značne poklesol, čo bolo predovšetkým dôsledkom rozpadu systému centrálne riadeného hospodárstva a následne sa prejavili i určité dopady vzniku samostatnej Slovenskej republiky v roku 1993. Ďalšie charakteristické obdobie pre stavebníctvo bolo do konca roku 1999, ktoré možno označiť ako obdobie postupného oživovania stavebného trhu, keď sa striedali obdobia rastu 1995-1997, s rokmi stagnácie, či poklesu 1998-1999. Počnúc rokom 2000 sa začalo pre stavebníctvo obdobie značného rozmachu investičných aktivít. Od tohto roku už stavebná produkcia pravidelne rástla, hoci ešte ani v roku 2001 nebola dosiahnutá jej úroveň z roku 1998. Najväčší boom predstavovali pre stavebníctvo roky 2005-2006, keď reálne tempá rastu objemu stavebnej produkcie prekročili dvojmiestnu hranicu. Tieto tempá rastu dosahované na Slovensku v uvedenom období pritom značne predstihovali tempá rastu objemu stavebnej produkcie aj v porovnaní s ostatnými členskými krajinami EÚ.

Slovenské stavebníctvo si po transformácii vytvorilo takú **organizačnú štruktúru**, ktorá sa bežne uplatňuje v zahraničí. Vznikla prirodzená hierarchia malých (do 49 zamestnancov), stredných (do 249 zamestnancov) a veľkých (250 a viac zamestnancov) podnikov, ktorých štruktúra zodpovedá štruktúre zákaziek a dopytu. Osobitnú skupinu v tejto súvislosti tvoria samostatne zárobkovo činné osoby, t.j. živnostníci v stavebníctve. Každá z týchto skupín si našla svoje prirodzené **miesto na stavebnom trhu**.

V oblasti výstavby budov (bytových i nebytových) postupne dochádzalo k znižovaniu počtu zamestnancov hlavne u veľkých stavebných spoločností, tieto ale kapitálovo rástli. Na investovaní sa v tomto smere okrem zahraničných investorov významnejšie prejavovali aj domáce podniky a developeri. Priemysel okrem technológií potrebuje aj nové výrobné haly, inžinierske siete, sklady a pod. Developeri v minulom období rozbiehali množstvo projektov administratívnych, nákupných, oddychových, športových a aj obytných komplexov. Obchod s nehnuteľnosťami, ktorý do polovice roka 2008 zažíval mimoriadny rozmach, sa koncom roka 2008, vplyvom prejavujúcej sa globálnej hospodárskej krízy, mierne oslabil. V roku 2009 už došlo k výraznému prepadu na trhu s nehnuteľnosťami a k jeho oživeniu došlo až koncom roka 2010, resp. začiatkom roka 2011.

V oblasti inžinierskych stavieb (infraštruktúry) by naopak počet zamestnancov (vybavenosť technikou, skúsenosťami a pod.) mal určovať vplyv danej firmy na trhu - teda jej trhového podielu.

U malých stavebných firiem naopak postupne dochádzalo, a tento trend bude aj pokračovať, k pomerne úzkej špecializácii ich výroby a poskytovaných služieb.

Vstup Slovenska do Európskej únie v máji 2004 predstavoval pre slovenské stavebníctvo a celú ekonomiku ďalší krok, ktorý je porovnateľný s takými medzníkmi, akými sú privatizácia, resp. liberalizácia. Celkovo sa dá skonštatovať, že členstvo v EÚ je pre slovenské stavebníctvo prínosom. K výhodám sa radil napríklad väčší prílev zahraničných investícií a účasť na európskom stavebnom trhu. K slabším stránkam patrilo naopak silnejšie konkurenčné prostredie.

Slovenské stavebníctvo dosahovalo od vstupu SR do EÚ až do konca roka 2008 mimoriadne dobré výsledky. Svedčí o tom predovšetkým významný nárast stavebnej produkcie v rokoch 2005 a 2006, keď bol realizovaný objem stavebných prác v hodnote 4,157 mld. Eur a 4,963 mld. Eur v bežných cenách, resp. 4,908 mld. Eur a 5,639 mld. Eur v stálych cenách roka 2010, čo v bežných cenách znamená rast oproti predchádzajúcemu roku o 21,3 % a 19,4 % a reálne v stálych cenách roka 2010 o 16,2 % a 14,9 %. Stavebná produkcia v roku 2007 dosiahla 5,484 mld. Eur v b. c. a 6,001 mld. Eur v s. c. 2010, čo oproti roku 2006 predstavuje nárast o 10,5 % (b. c.) a 6,4 % (s. c. 2010). Podnikateľské subjekty, pôsobiace v odvetví stavebnej produkcie v roku 2008 realizovali objem stavebných prác v hodnote 6,473 mld. Eur v b. c. a 6,701 mld. Eur v s. c. 2010, čo v b. c. znamená rast oproti roku 2007 o 18,0 % a v s. c. 2010 o 11,7 %. Rok 2008 bol pre stavebníctvo z tohto pohľadu úspešnejší ako rok 2007.

Globálna finančná a hospodárska kríza sa najvýraznejšie prejavila v odvetví stavebníctva v roku 2009, keď stavebná produkcia klesla v bežných cenách o -10,5 % na 5,790 mld. Eur a v stálych cenách 2010 o -12,8 % na 5,842 mld. Eur. V roku 2010 sa stavebná produkcia znížila o -2,4 % na 5,649 mld. Eur. V roku 2011 bol zaznamenaný pokles stavebnej produkcie, a to v b. c. o -1,8 % (produkcia vo výške 5,543 mld. Eur) a v s. c. 2010 o -3,0 % (5,477 mld. Eur). Rok 2012 bol pre stavebníctvo opäť krízový, keď sa stavebná produkcia v b. c. znížila o -10,0 % na 4,987 mld. Eur a v s. c. 2010 o -10,6 % na 4,894 mld. Eur. V roku 2013 sa stavebná produkcia v b. c. znížila o -7,0 % na 4,639 mld. Eur a v s. c. 2010 o -7,6 % na 4,522 mld. Eur.

Napriek skutočnosti, že slovenská ekonomika ako celok dosiahla v roku 2014 rast, keď hrubý domáci produkt reálne (v s. c. 2010) vzrástol o 2,2 % na 72,215 Eur, vývoj stavebníctva aj v roku 2014 potvrdil pokračovanie negatívneho trendu z predchádzajúceho obdobia. Stavebná produkcia dosiahla celkovo v roku 2014 v bežných cenách objem vo výške 4,489 mld. Eur a oproti roku 2013 sa tak znížila o -2,9 % (v stálych cenách 2010 - 4,315 mld. Eur, pokles o -4,2 %). Stavebné firmy naďalej strácali zásobu práce v dôsledku nižšieho dopytu po stavebných prácach, nedostatku súkromných investícií, na jeseň 2014 začali odložené projekty a pri inžinierskych stavbách boli posunuté začiatky výstavby dopravnej infraštruktúry (problémy pri zadávaní verejných zákaziek). K nedostatočnému dopytu po

stavebnej produkcii sa priradili aj ďalšie faktory obmedzujúce rast stavebnej produkcie: finančné obmedzenia, poveternostné vplyvy, platobná nedisciplinovanosť odberateľov (s neustále sa zhoršujúcim trendom, nesplácanie faktúr, nedobytnosť pohľadávok z reštrukturalizácie veľkých firiem a z toho vznikajúca platobná neschopnosť), veľká konkurencia, nízke ceny práce a problémy s dôveryhodnosťou verejných obstarávaní.

Rok 2014 celkovo charakterizuje nižší objem stavebných prác a nedostatok súkromných investícií a bol už šiestym rokom krízy slovenského stavebníctva (medziročný pokles). Rok 2015 bude tiež zložitý, ale mohlo by prísť k minimálnemu zlepšeniu a miernemu nárastu stavebnej produkcie. V roku 2015 sa predpokladá medziročný rast stavebnej produkcie cca 2,0 %. Ťahúňom by mala byť výstavba dopravnej infraštruktúry. Nárast stavebnej produkcie môže byť vyšší vzhľadom k nárastu verejných zákaziek.

Postavenie odvetvia stavebníctva v hospodárstve ako celku možno najvýstižnejšie hodnotiť predovšetkým dvoma ukazovateľmi:

- podielom odvetvia stavebníctva na tvorbe hrubého domáceho produktu a
- podielom odvetvia stavebníctva na celkovej zamestnanosti v národnom hospodárstve.

Podiel stavebníctva na tvorbe HDP (b. c.) - podiel stavebníctva na tvorbe HDP sa od roku 2008 postupne znižoval z úrovne 9,6 % na 7,8 % v roku 2013. V roku 2014 bol podiel stavebníctva na tvorbe HDP v úrovni 7,5 %, čo predstavuje pokles oproti roku 2013 o -0,3 p. b..

Na zamestnanosti v hospodárstve ako celku sa stavebníctvo v rokoch 2008 - 2013 podieľalo od 7,3 % do 8,5 %. V roku 2013 dosiahol tento podiel úroveň 7,1 %, čo znamená pokles v porovnaní s rokom 2013 o -0,2 p. b..

Vývoj podielu odvetvia stavebníctva na tvorbe HDP a celkovej zamestnanosti v hospodárstve SR v rokoch 2008 - 2014 v %

Tabuľka č. 15

Rok	Podiel stavebníctva v %		
	na tvorbe HDP		na zamestnanosti
	b. c.	s. c. 2010	
2008	9,6	9,3	7,9
2009	8,9	9,1	8,5
2010	8,2	8,2	8,3
2011	8,0	8,2	7,9
2012	8,2	8,6	7,5
2013	7,8	8,1	7,3
2014	7,5	7,8	7,1

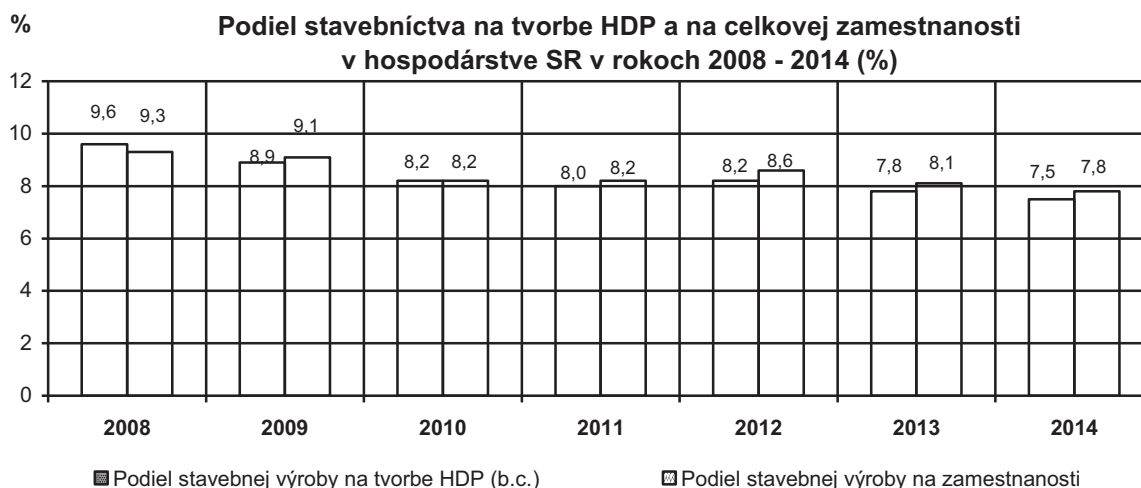

2.2 ORGANIZAČNÝ VÝVOJ STAVEBNÍCTVA

Stavebníctvo prešlo od vzniku samostatnej Slovenskej republiky zásadnou zmenou druhu vlastníctva podnikov. Rozhodujúce postavenie majú v súčasnosti súkromné podniky, ktoré nahradili bývalé štátne organizácie. Slovenské stavebníctvo je teda charakteristické vysokým podielom stavebnej produkcie realizovanej súkromným sektorom. Od roku 2001 vykazuje tento podiel hodnoty vo výške cez 99 %, v roku 2014 to bolo 99,9 %.

Vývoj objemu stavebnej produkcie podľa sektorov vlastníctva v rokoch 2008 - 2014

Tabuľka č. 16

Ukazovateľ	2008	2009	2010	2011	2012	2013	2014
Stavebná produkcia ^{*)} (s. c. 2010) - mil. Eur	6 535,7	5 797,0	5 527,7	5 431,0	4 754,6	4 503,5	4 315,4
- index (predch. obdobie = 100)	111,9	88,7	95,4	98,3	87,5	94,7	95,8
- podiel súkromného sektora na stavebnej produkcii (s. c. 2010) - %	99,8	99,8	99,8	99,9	99,8	99,8	99,9

Poznámka: Stavebná produkcia vykonaná vlastnými zamestnancami vrátane stavebných závodov nestavebných podnikov.

^{*)} CR_vybr.ukazovatele_2000_2014_slov.Stav_NACE Rev.2

K 31.12.2014 pôsobilo podľa **organizačnej štatistiky** v stavebníctve na Slovensku 15 681 podnikov, v tom 15 655 súkromných a 26 v rámci verejného sektora. Z celkového počtu podnikov bolo 1 983 podnikov pod zahraničnou kontrolou. V stavebníctve tiež pôsobilo 76 797 fyzických osôb - živnostníkov. Spolu to bolo 92 478 právnických osôb. Dané údaje sú uvedené v publikácii Štatistická správa o základných vývojových tendenciách v hospodárstve SR v 4. štvrtroku 2014, ŠÚ SR, marec 2015. Podľa organizačnej štatistiky zverejnenej na www.statistics.sk bolo v stavebníctve k 31.12.2014 činných 92 670 ekonomických subjektov, z toho bolo 76 797 živnostníkov, 5 slobodných povolání, 321 akciových spoločností, 14 501 spoločností s ručením obmedzeným, 48 ostatných obchodných spoločností, 55 družstiev, 9 príspevkových organizácií, 3 rozpočtové organizácie a 931 ostatných právnych foriem.

V tabuľke č. 17 sú uvedené počty podnikateľských subjektov v odvetví stavebníctva v členení podľa počtu zamestnancov (2010 - 2014).

Organizačný vývoj v odvetví stavebníctva v rokoch 2010 - 2014
(podľa organizačnej štatistiky; registra organizácií ŠÚ SR)

Tabuľka č. 17

Podnikateľské subjekty podľa počtu zamestnancov	Počet podnikateľských subjektov				
	k 31.12.2010	k 31.12.2011	k 31.12.2012	k 31.12.2013	k 31.12.2014
Živnostníci	88 260	86 384	81 270	79 891	76 797
Podniky s počtom zamestnancov 0-9	8 852	9 139	9 891	10 835	11 402
Podniky s počtom zamestnancov 10-19	731	1 133	844	962	874
Podniky s počtom zamestnancov 20-49	397	458	393	434	421
Podniky s počtom zamestnancov 50-249	257	235	214	197	189
Podniky s počtom zamest. 250 a viac	22	20	19	16	12
Spolu	99 716^{x)}	98 882^{x)}	94 635^{x)}	94 415^{x)}	92 478^{x)}

^{x)} V tomto počte sú zahrnuté aj podniky s nezisteným počtom zamestnancov (rok 2010 - 1 197 podnikov, rok 2011 - 1 513 podnikov, rok 2012 - 2 004 podnikov, rok 2013 - 2 080 podnikov, rok 2014 - 2 783 podnikov).

Z podnikateľských subjektov pôsobiacich v stavebníctve tvorili v roku 2014 najväčší podiel živnostníci, a to 83,0 %. Z 17,0 % podnikov predstavovali 13,7 % malé podniky (12,3 % s počtom zamestnancov 0-9; 0,9 % s počtom 10-19 zamestnancov; 0,5 % s počtom 20-49 zamestnancov), 0,2 % stredné podniky s počtom 50-249 zamestnancov, 0,01 % podniky s počtom 250 a viac zamestnancov a 3,0 % podniky s nezisteným počtom zamestnancov.

Z celkového počtu podnikov (15 681) predstavovali malé podniky s 0-49 zamestnancami 81,0 % (12 697 podnikov), stredné podniky s 50-249 zamestnancami 1,2 % (189 podnikov) a veľké podniky s 250 a viac zamestnancami 0,08 % (12 podnikov). Zvyšok 17,7 % tvorili podniky (2 783) s nezisteným počtom zamestnancov.

V roku 2014 sa v porovnaní s rokom 2013 zvýšil celkový počet podnikov v stavebníctve so zisteným počtom zamestnancov o 3,6 % (o 454 podnikov), počet podnikov s počtom 0-9 zamestnancov sa zvýšil o 5,2 % (o 567 podnikov), počet podnikov s počtom zamestnancov 10-19 sa znížil o -9,1 % (o 88 podnikov) a podnikov s počtom zamestnancov 20-49 o -3,0 % (o 13 podnikov). Počet stredných podnikov s počtom 50-249 zamestnancov klesol o -4,1 % (o 8 podnikov) a počet veľkých podnikov s počtom 250 a viac zamestnancov klesol o 4 podniky. Počet fyzických osôb - živnostníkov klesol o -3,9 % (o 3 094 fyzických osôb).

V rokoch 2010 až 2014 bol podiel podnikateľských subjektov na realizácii stavebnej produkcie (b. c.) v SR nasledovný:

	2010	2011	2012	2013	2014
• živnostníci	33,9 %	34,1 %	35,7 %	36,2 %	35,6 %
• malé podniky (0-49 zamestnancov)	25,7 %	29,4 %	27,4 %	30,7 %	29,4 %
• stredné podniky (50-249 zamestnancov)	18,0 %	16,4 %	17,1 %	15,1 %	17,0 %
• veľké podniky (nad 250 zamestnancov)	22,4 %	20,1 %	19,8 %	18,0 %	18,0 %

**Štruktúra stavebnej produkcie podľa podnikateľských subjektov
rok 2014**

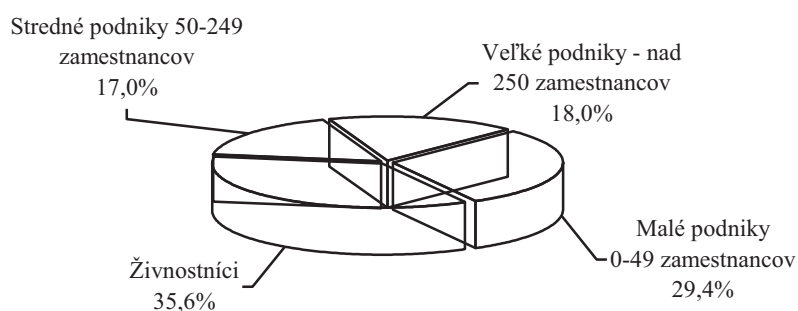

Najväčší podiel na stavebnej produkcii vo výške 35,6 % tvorili v roku 2014 živnostníci (pokles produkcie (b. c.) oproti predchádzajúcemu roku -3,3 %). Z hľadiska veľkostnej štruktúry sa na objeme stavebnej produkcie v roku 2014 podieľali najmenším podielom (17,0 %) stredné podniky s počtom 50-249 zamestnancov. Ich produkcia bola v roku 2014 o 7,8 % vyššia ako v roku 2013. Malé stavebné podniky s počtom zamestnancov 0-49 sa na celkovej stavebnej produkcii v roku 2014 podieľali 29,4 %, produkcia týchto podnikov klesla oproti predchádzajúcemu roku o -7,5 %. Veľké stavebné podniky s počtom 250 a viac zamestnancov mali v roku 2014 na stavebnej produkcii 18,0 % podiel a objem ich produkcie sa oproti roku 2013 znížil o -3,6 %.

Z priemerného počtu 156 785 zamestnaných osôb bol v roku 2014 najväčší podiel živnostníkov (61,1 %; 95 735 osôb), počet živnostníkov sa oproti predchádzajúcemu roku znížil o -2,9 %. Najmenší podiel z hľadiska počtu zamestnancov (5,1 %) tvorili veľké podniky s počtom 250 a viac zamestnancov. Priemerný počet zamestnaných osôb sa vo veľkých podnikoch znížil v roku 2014 o -20,9 % na 7 952 osôb. V roku 2014 sa malé podniky (0-49 zamestnancov) podieľali na celkovej zamestnanosti v stavebníctve 24,4 % a stredné podniky (50-249 zamestnancov) 9,4 %. Počet zamestnancov vzrástol v roku 2014 oproti roku 2013 v kategórii podnikov s 0-49 zamestnancami o 10,5 % (o 3 625 osôb) a v kategórii podnikov s 50-249 zamestnancov klesol o -2,7 % (o 415 osôb). Celkovo poklesla v roku 2014 zamestnanosť v stavebníctve v porovnaní s rokom 2013 o -1,1 %.

Medziročný celkový pokles stavebnej produkcie (b. c.) v roku 2014 o -4,2 %, t.j. z 4 596,5 mil. Eur na 4 460,0 mil. Eur (bez nestavebných podnikov) súvisel hlavne s poklesom jej objemu vo veľkých podnikoch (250-499 zamestnancov) o -40,8 % a vo veľkých podnikoch (500 a viac zamestnancov) o -9,5 %. Zamestnanosť najvýraznejšie poklesla v kategórii veľkých podnikov (250-499 zamestnancov), a to o -32,0 % (o 892 osôb).

Prehľadnejšie údaje o podiele jednotlivých podnikateľských subjektov⁵ na realizácii stavebnej produkcie a zamestnanosti v stavebníctve v roku 2014 obsahuje tabuľka č. 18.

Produkcia a zamestnanosť v odvetví stavebníctva podľa podnikateľských subjektov rok 2014

Tabuľka č. 18

Podnikateľské subjekty podľa počtu zamestnancov	Stavebná produkcia 2014 ¹⁾			Priemerný evidenčný počet zamestnancov 2014		
	mil. Eur v b.c.	Podiel v %	Index ²⁾ 2014/2013	Fyzické osoby	Podiel v %	Index 2014/2013
0 - 19	805,5	18,1	95,9	26 392	16,8	112,1
20 - 49	506,1	11,3	94,7	11 914	7,6	107,0
50 - 249	760,7	17,0	107,8	14 792	9,4	97,3
250 - 499	84,1	1,9	59,2	1 897	1,2	68,0
500 a viac	717,6	16,1	90,5	6 056	3,9	83,3
Živnostníci ³⁾	1 587,2	35,6	96,7	95 735	61,1	97,1
Spolu	4 461,3	100,0	96,8	156 785	100,0	98,9

Poznámka: ¹⁾ Stavebná produkcia vykonaná vlastnými zamestnancami - bez nestavebných podnikov.

²⁾ V stálych cenách, priemer roku 2010=100

³⁾ Odhad

V *Prilohe č. 4* sú uvedené podrobnejšie údaje o organizačnom vývoji podnikateľského prostredia v stavebníctve.

2.3 VÝVOJ OBJEMU STAVEBNEJ PRODUKCIE

Po výkyvoch vo vývoji stavebnej produkcie do roku 1999 jej objem od roku 2000 medziročne pravidelne do roku 2008 rástol, pričom historický najvyšší rast stavebnej produkcie bol reálne zaznamenaný v rokoch 2005 a 2006. V roku 2007 nebol dosiahnutý taký rast stavebnej produkcie ako v predchádzajúcom období, ale v roku 2008 došlo k ďalšiemu rastu o 18,3 % v b. c., resp. o 11,9 % v s. c. 2010. V roku 2009 už došlo k zmenám a k výraznému poklesu stavebnej produkcie o -9,1 % v b. c. a o -11,3 % v s. c.. V roku 2010 v b. c. poklesol objem stavebnej produkcie o -3,7 % a v s. c. o -4,6 %. V roku 2011 v bežných cenách poklesol objem stavebnej produkcie o -0,6 % a v stálych cenách o -1,8 %, v roku 2012 o -11,9 % v b. c., resp. o -12,5 % v s. c. a v roku 2013 o -4,6 % v b. c. a v stálych cenách o -5,3 %.

Podnikateľské subjekty, pôsobiace v *odvetví stavebníctva* realizovali v roku 2014 objem stavebnej produkcie v hodnote 4 489,1 mil. Eur v bežných cenách a 4 315,4 mil. Eur v stálych cenách roku 2010, čo v bežných cenách znamená pokles oproti roku 2013 o -2,9 % a v stálych cenách o -4,2 %.

⁵⁾ O podnikateľských subjektoch, ktoré pôsobia na slovenskom stavebnom trhu, sú k dispozícii informácie s rôznou úrovňou spoľahlivosti. Najpresnejšie údaje sú k dispozícii o stavebných podnikoch s počtom zamestnancov 20 a viac (tu ide o vyčerpávajúce štatistické zisťovanie). O malých stavebných organizáciách do 19 zamestnancov sú k dispozícii odhady založené na výberovom zisťovaní, rovnako o živnostníkoch. ŠÚ SR tieto odhady upresňuje, pričom platí, že ide často o odlišné údaje získané buď z mesačného alebo ročného výkazníctva. Z tohto dôvodu najmä medziročné porovnanie za posledný rok býva spravidla rozdielne pri použití ročných štatistík (za minulé obdobie) a aktuálnych správ o hospodárskom vývoji založených na štvrťročnom, resp. mesačnom zisťovaní.

Vývoj základných ukazovateľov v odvetví stavebníctva SR ako celku v rokoch 2008 až 2014

Tabuľka č. 19

Ukazovateľ		2008	2009	2010	2011	2012	2013	2014
Stavebná produkcia ^{*) 1)} (b. c.)	mil. Eur	6 473,1	5 790,4	5 649,3	5 542,7	4 987,0	4 639,2	4 489,1
- index (predch. obdobie = 100)	%	118,0	89,5	95,6	98,1	90,0	93,0	96,8
Stavebná produkcia ^{*) 2)} (b. c.)	mil. Eur	6 326,3	5 749,7	5 534,6	5 499,8	4 845,3	4 624,3	4 489,1
- index (predch. obdobie = 100)	%	118,3	90,9	96,3	99,4	88,1	95,4	97,1
Stavebná produkcia ^{*) 2)} (s. c. 2010)	mil. Eur	6 535,7	5 797,0	5 527,7	5 431,0	4 754,6	4 503,5	4 315,4
- index (predch. obdobie = 100)	%	111,9	88,7	95,4	98,3	87,5	94,7	95,8
Ø evidenčný počet zamestnancov ¹⁾	fyz. os.	182 139	184 717	178 795	172 277	164 557	158 218	156 785
- index (predchádzajúce obdobie = 100)	%	109,3	101,4	96,8	96,4	95,5	96,1	99,1
Ø evidenčný počet zamestnancov ²⁾	fyz. os.	180 836	184 384	179 551	173 040	165 254	158 575	156 785
- index (predchádzajúce obdobie = 100)	%	109,1	102,0	97,4	96,4	95,5	96,0	98,9
Produktivita práce zamestnanca (b. c.) ³⁾	Eur	34 984	31 183	30 825	31 783	29 320	29 162	28 455
- index (predchádzajúce obdobie = 100)	%	108,5	89,1	98,8	103,1	92,2	99,5	97,6
Ø nominálna mesačná mzda zamest. ¹⁾	Eur	556,64	560,13	580,39	604,74	611,50	607,07	601,00
- index (predchádzajúce obdobie = 100)	%	107,7	100,6	103,6	104,2	101,1	99,3	99,0
Ø nominálna mesačná mzda zamest. ⁴⁾	Eur	555,70	558,76	579,00	603,00	607,00	607,00	601,00
- index (predchádzajúce obdobie = 100)	%	107,5	100,6	103,6	104,1	100,7	100,0	99,0

Poznámka: Stavebná produkcia vrátane nestavebných podnikov; ostatné ukazovatele bez stavebných závodov nestavebných podnikov.

^{*)} Stavebná produkcia vykonaná vlastnými zamestnancami - zahŕňa objem stavebnej produkcie, ktorý podnik realizuje zamestnancami zahrnutými do jej evidenčného počtu, ako aj osobami pracujúcimi na dohodu (vrátane produktívnej práce učňov). Patrí sem aj produkcia vykonaná pre vlastnú investičnú výstavbu a produkcia pre iných dodávateľov stavebnej produkcie vrátane produkcie vykonanej v zahraničí. Uvedená stavebná produkcia je vrátane nestavebných podnikov.

¹⁾ Za roky 2008 - 2013 ide o údaje z ročného výkazníctva o vývoji stavebnej produkcie, zamestnanosti, priemernej mesačnej mzde zamestnanca; rok 2014 je z mesačného výkazníctva.

²⁾ Za roky 2008 - 2014 ide o údaje o vývoji stavebnej produkcie (v b. c. a prepočítané na cenovú úroveň 2010), zamestnanosti z mesačného výkazníctva - CR_vybr.ukazovatele_2000_2014_slov.Stav_NACE Rev.2.

³⁾ Produktivita práce zamestnanca je rátnaná zo stavebnej produkcie z mesačného výkazníctva v bežných cenách.

⁴⁾ Ide o údaje o priemernej mesačnej mzde zamestnanca z mesačného výkazníctva.

V roku 2014 bol v porovnaní s rokom 2013 vývoj ďalších základných ukazovateľov v stavebníctve (z mesačného výkazníctva - CR_vybr.ukazovatele_2000_2014_slov.Stav_NACE Rev.2, resp. z bežného mesačného výkazníctva) nasledovný:

- Priemerná zamestnanosť v odvetví stavebníctva v roku 2014 poklesla o -1,1 %, čo znamená zníženie počtu zamestnancov v odvetví o 1 790 osôb na 156 785 osôb. V zahraničí zároveň pracovalo v roku 2014 podľa ŠÚ SR v odvetví stavebníctva 40,6 tis. osôb, čo je o 5,0 tis. osôb menej ako v roku 2013.
- Produktivita práce zamestnanca zo stavebnej produkcie v roku 2014 bola v bežných cenách vo výške 28 455 Eur, čo predstavuje pokles oproti roku 2013 o -2,4 %, v stálych cenách 2010 to bolo 27 344 Eur a v porovnaní s rokom 2013 ide o pokles o -3,1 %.
- Priemerná mesačná nominálna mzda v stavebníctve poklesla v roku 2014 o -1,0 % na 601,00 Eur. Reálna mesačná mzda zamestnanca poklesla v roku 2014 o -0,9 % na 602,00 Eur.

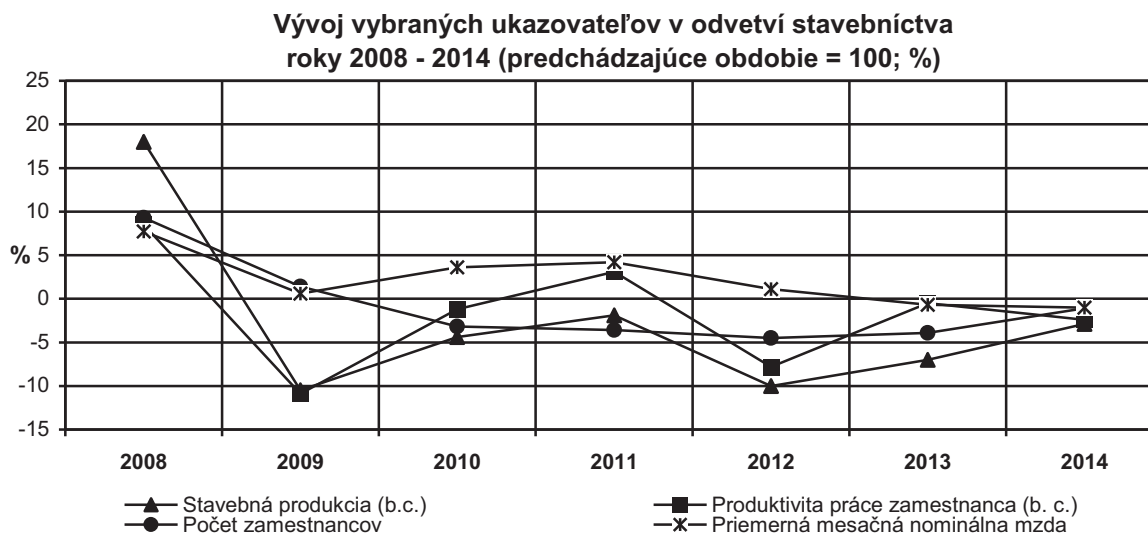

Poznámka: Za roky 2008 - 2013 (stavebná produkcia, priemerný evidenčný počet zamestnancov, priemerná nominálna mesačná mzda zamestnanca) ide o údaje z ročného výkazníctva; produktivita práce na zamestnanca a celý rok 2014 je z mesačného výkazníctva.

2.3.1 Negatívne javy prejavujúce sa v stavebníctve

V odvetví stavebníctva sa obecné vyskytujú negatívne javy (samozrejme, že nie vždy, vo všeobecnosti a všade), o ktorých sa vie, hovorí sa o nich, len ich je ťažko dokázať. Nemá o to záujem zástupca investora, ktorý svojim konaním získa čisté peniaze alebo iné výhody, ani dodávateľ, pre ktorého je výhodné, že môže realizovať zákazku. Takéto aktivity deformujú podnikateľské prostredie, súťaž, resp. konkurencieschopnosť na trhu, predražujú výstavbu a v prostredí sa pohybujú čierne peniaze. Uvedenou formou získané finančné prostriedky sa síce väčšinou vrátia do tvorby HDP, buď ako súkromná spotreba alebo investície, ale na druhej strane štát prichádza o daňové príjmy. Dopĺňajú na to aj obce (hlavne pri využití štrukturálnych fondov), ktoré nemajú možnosti z rozpočtov poskytnúť finančné prostriedky aj takouto formou. Hlavne v súčasnej dobe nedostatku zákaziek nie je vylúčené, že sa spomínané javy môžu ešte rozšíriť.

Ako negatívny faktor v stavebníctve pôsobí **neregistrovaná (skrytá) ekonomika**, kde ide o nákup stavebných prác bez účtovného dokladu, teda nezdokladované služby. Najčastejšie ide o stavebné práce v nasledovných oblastiach: stavebná oprava bytu (napr. výmena bytového jadra, prestavba priečok, kladenie dlažby a obkladov); tapetovanie bytu, maľovanie bytu, natieranie dverí a okien; stavba rodinného domu, chaty, chalupy, garáže; rekonštrukcia rodinného domu, chaty, chalupy, garáže. Po vykonaní prác, ktorých cena býva väčšinou nižšia o DPH, nebola poskytnutá potvrdenka, čiže prípadná reklamácia na právnom základe je zložitá, ak nie nemožná. Štát je ukrátený na DPH, dani z príjmu a odvodoch do fondov.

Posledný odhad, ktorý robil ŠÚ SR na základe prieskumu skrytej ekonomiky uvádza, že v roku 2007 boli celkové ročné výdavky na služby stavebných robotníkov bez obdržania potvrdenky vo výške cca 354,1 mil. Eur.

Celkovo sa odhaduje, že slovenskí občania vydávajú ročne cca 250,0 až 350,0 mil. Eur za stavebné úpravy, rekonštrukcie bytov a domov bez obdržania dokladu. Je tiež odhad, že cca 15 až 25 tisíc pracovníkov tvorí čiernu ekonomiku v stavebníctve.

Daný stav môže čiastočne dokumentovať aj istý nesúlاد medzi štatistikou stavebnej produkcie a štatistikou stavebných investícií (v súčasnosti stavebná časť tvorby hrubého fixného kapitálu), z ktorého je zrejmé, že štatistika stavebnej produkcie nezahŕňa určitý objem stavebných investícií (Tabuľka č. 20). Pritom objem stavebnej produkcie by mal byť väčší, ako objem stavebných investícií za odvetvie ako celok, keďže stavebná produkcia (stavebné práce) celkom zahŕňa stavebné investície, opravy a údržbu základných prostriedkov a ostatné stavebné práce (napr. demolácie, zariadenie staveniska a pod.).

Porovnanie vývoja stavebných investícií s vývojom stavebnej produkcie v rokoch 2008 - 2014

Tabuľka č. 20

Ukazovateľ	M. j.	Roky						
		2008	2009	2010	2011	2012	2013	2014
Stavebná časť tvorby hrubého fixného kapitálu v SR, bežné ceny	mld. Eur	8,404	7,173	6,639	7,070	6,504	6,432	6,735
Stavebná produkcia v SR celkom, bežné ceny	mld. Eur	6,473	5,790	5,649	5,543	4,987	4,639	4,489
Podiel stavebnej produkcie zo stavebných investícií spolu	%	77,0	80,7	85,1	78,4	76,7	72,1	66,7

Pri rozdieloch medzi stavebnými investíciami a stavebnou produkciou môže ísť o nedokonalosti v štatistike, metodické vplyvy, alebo o vysokú úroveň svojpomocnej výstavby obyvateľstvom, prípadne skrytú ekonomiku.

K ďalším negatívnym javom v stavebníctve patrí do určitej miery **agresivita investorov a čierne stavby**.

Stavebné diela, ako budovy ale aj inžinierske stavby ovplyvňujú prostredie, v ktorom žijeme a nepriamo vplyvajú aj na nás a naše správanie sa. Je logické, že staré ustupuje novému. To sa deje aj v našom prostredí. V mnohých prípadoch ale dochádza aj k demolácií objektov, ktoré tvorili históriu a majú tiež čo povedať dnešnej generácii. Nikto nespochybňuje potrebu nových bytových budov a stavieb občianskej vybavenosti s vyššou kvalitou vybavenia a dostatkom parkovacích miest (najlepšie v podzemí pri dodržaní požiarnej bezpečnosti)

predpisov). Okrem ekonomickej efektívnosti a čo najvyššieho zisku by investori a developeri mohli viac prihliadať na architektonický súlad s prostredím, kde investícia vyrastie a zanechať aj hodnotné objekty z histórie.

Nie je výnimočné, že developeri, resp. investori presadzujú svoje zábery napriek odporu občanov žijúcich v danom prostredí a tiež na úkor zhoršenia dopravných podmienok. Samospráva sa bráni, že musí vydať stavebné povolenie, lebo žiadosť o stavebné povolenie spĺňa všetky požadované náležitosti a nie je porušený zákon. Na druhej strane vie, že získa prostriedky z daní (daň z nehnuteľnosti, podielové dane z dôvodu trvalého pobytu) a stávajú sa aj prípady podplatenia príslušného úradníka zo strany investora/developeru.

Z pohľadu investora, čo je samozrejmé, je rozhodujúca efektívnosť investície, jej návratnosť a dosiahnutý zisk. Ostatné podmienky - ako prostredie pre život, architektúra, dopravné napojenie sú tiež zohľadňované, ale na prvom mieste je jednoznačne zisk. V dnešnej dobe sme bohužiaľ svedkami toho, že na pôvodných brownfieldoch boli zbúrané staré objekty a s výstavbou nových plánovaných budov sa z rôznych príčin ešte nezačalo. Finančná kríza mala v podstate aj pozitívny dopad. Investori/developeri prehodnocujú rozsah a smerovanie svojich investícií. Na druhej strane sa ale prejavuje aj vo verejných kapitálových výdavkoch, čo oddiali zvyšovanie kvality verejných budov a infraštruktúry.

Čierne stavby sa tiež vyskytujú vo výstavbe, a to ako nedodržanie počtu povolených podlaží alebo určenej veľkosti a druhu objektu. Pre investora sa javí výhodnejšie zaplatiť stavebnému úradu pokutu, ako korigovať svoj záber, prípadne požiadať o zmenu s rizikom, že nebude schválená.

Ďalšie negatívne javy spájané so stavebníctvom sa týkajú **verejného obstarávania stavebných prác, verejných prác ako takých a predražovania stavebných prác, korupcie, čiernych peňazí a iných plnení**. Rozpočet stavebných prác pri verejných prácach je často vysoko nadhodnotený. Tento negatívny vplyv čiastočne súvisí s potrebou spätných platieb za získanie zákaziek, ale tiež s cieľom dosahovať čo najvyšší zisk.

2.4 VÝVOJ ŠTRUKTÚRY STAVEBNEJ PRODUKCIE

Z hľadiska **štruktúry stavebnej produkcie podľa investičného zamerania** (b. c.) sa v roku 2014 realizovali stavebné práce nasledovne:

- na novej výstavbe, rekonštrukciách a modernizáciách 66,8 %
- na opravách a údržbe 26,7 %

- ostatné stavebné práce 1,4 %
- v zahraničí 5,1 %.

Čo sa týka štruktúry stavebnej produkcie, stavebné práce na novej výstavbe, rekonštrukciách a modernizáciách tvorili podiel 66,8 % a oproti roku 2013 sa znížili o -1,2 p. b.. Podiel prác na opravách a údržbe vzrástol o 1,0 p. b. na 26,7 %, podiel stavebnej produkcie v zahraničí sa znížil o -0,1 p. b. na 5,1 %. Celkovo bol v roku 2014 zaznamenaný v tuzemsku pokles v oblasti novej výstavby, modernizáciách a rekonštrukciách a rast stavebnej produkcie na opravách a údržbe; stavebná produkcia v zahraničí klesla.

Objem a štruktúra stavebnej produkcie (vykonanej vlastnými zamestnancami) v tuzemsku a zahraničí v roku 2014

Tabuľka č. 21

Ukazovateľ	2014		Indexy	
	4.Q.	rok	4.Q.14/4.Q.13	2014/2013
Stavebná produkcia <u>v tuzemsku</u> (mil. Eur) ¹⁾	1 285,4	4 261,7	93,8	96,1
z toho: - nová výstavba, rekonštrukcia a modernizácie	903,1	3 001,1	89,9	94,1
- opravy a údržba	362,7	1 199,7	104,2	100,7
- ostatné stavebné práce	19,6	60,9	x	x
Stavebná produkcia <u>v zahraničí</u> (mil. Eur)	60,2	227,5	91,6	91,6
Stavebná produkcia spolu (mil. Eur) ¹⁾	1 345,7	4 489,1	95,0	97,1

¹⁾ Absolútne hodnoty v bežných cenách, indexy v stálych cenách 2010. Vrátane nestavebných podnikov.

Hlavná časť stavebnej produkcie vo výške 4 261,7 mil. Eur bola v roku 2014 realizovaná v tuzemsku (94,9 %), pričom oproti roku 2013 poklesla o -3,9 % (s. c. 2010). Stavebná produkcia v zahraničí v objeme 227,5 mil. Eur tvorila 5,1 % z celkovej stavebnej produkcie a oproti roku 2013 sa znížila o -8,4 % (s. c. 2010). Z celkového objemu tuzemskej stavebnej produkcie predstavovala nová výstavba, modernizácie a rekonštrukcie 70,4 % (3 001,1 mil. Eur v b. c.), opravy a údržba 28,2 % (1 199,7 mil. Eur v b. c.) a ostatné stavebné práce 1,4 % (60,9 mil. Eur v b. c.). Slovenské stavebníctvo bolo v roku 2014 ovplyvnené predovšetkým domácim, lokálnym prostredím a očakáva sa, že tento charakter si zachová aj v najbližšom období.

Podľa smerov výstavby najväčší podiel zo stavebnej produkcie v tuzemsku tvorila v roku 2014 výstavba nebytových budov, a to 45,4 % (1 933,5 mil. Eur), menšie podiely predstavujú výstavba bytových budov - 24,5 % (1 045,3 mil. Eur) a realizácia inžinierskych stavieb - 28,7 % (1 222,1 mil. Eur), ostatné stavebné práce tvorili z tuzemskej produkcie 1,4 % (60,9 mil. Eur).

Vývoj štruktúry stavebnej produkcie podľa smerov výstavby (2008 - 2014) v %

Tabuľka č. 22

Ukazovateľ	M. j.	2008	2009	2010	2011	2012	2013	2014
Stavebná produkcia v tuzemsku, v tom:	%	95,9	96,1	97,4	96,3	94,8	94,7	94,9
- Bytové budovy	%	27,9	24,2	23,5	21,0	22,2	23,6	23,3
- Nebytové budovy	%	43,8	44,0	44,6	45,2	47,0	43,1	43,1
- Inžinierske stavby	%	23,9	27,3	28,6	28,7	24,5	26,9	27,2
- Ostatné stavebné práce	%	0,3	0,7	0,6	1,4	1,1	1,1	1,3
Stavebná produkcia v zahraničí	%	4,1	3,9	2,6	3,7	5,2	5,3	5,1
Spolu	%	100,0	100,0	100,0	100,0	100,0	100,0	100,0

Poznámka: Údaje za stavebnú produkciu sú za roky 2008 - 2014 z mesačného výkazníctva, SK NACE Rev. 2.

Podrobnejšie údaje o vývoji stavebnej produkcie podľa smerov výstavby v rokoch 2008 - 2014 obsahuje tabuľka č. 23 a graf 13.

Vývoj stavebnej produkcie podľa smerov výstavby v rokoch 2008 - 2014 (bežné ceny)

Tabuľka č. 23

Ukazovateľ	M. j.	2008	2009	2010	2011	2012	2013	2014
Stavebná produkcia v tuzemsku, v tom:	mil. Eur	6 066,6	5 527,6	5 388,5	5 297,0	4 595,0	4 379,3	4 261,7
Index - predchádzajúce obdobie = 100	%	117,5	91,1	97,5	98,3	86,7	95,3	97,3
- Bytové budovy	mil. Eur	1 764,2	1 392,8	1 302,4	1 155,5	1 076,0	1 090,9	1 045,3
Index – predchádzajúce obdobie = 100	%	119,4	78,9	93,5	88,7	93,1	101,4	95,8
v tom: nová výstavba, rekonštrukcie	mil. Eur	1 398,8	1 109,8	1 049,3	931,3	791,3	718,8	649,0
opravy a údržba	mil. Eur	365,4	283,0	253,1	224,2	284,7	372,1	396,3
- Nebytové budovy	mil. Eur	2 772,4	2 527,8	2 469,2	2 489,4	2 275,6	1 991,9	1 933,5
Index - predchádzajúce obdobie = 100	%	121,3	91,2	97,7	100,8	91,4	87,5	97,1
v tom: nová výstavba, rekonštrukcie	mil. Eur	2 280,5	2 069,3	2 023,2	1 987,5	1 643,4	1 366,9	1 298,0
opravy a údržba	mil. Eur	491,9	458,5	446,0	501,9	632,2	625,0	635,5
- Inžinierske stavby	mil. Eur	1 509,6	1 569,3	1 584,6	1 577,7	1 188,7	1 242,7	1 222,1
Index - predchádzajúce obdobie = 100	%	109,3	104,0	101,0	99,6	75,3	104,5	98,3
v tom: nová výstavba, rekonštrukcie	mil. Eur	1 289,7	1 360,3	1 348,1	1 406,1	1 027,2	1 065,1	1 054,2
opravy a údržba	mil. Eur	219,9	209,0	236,5	171,6	161,5	177,6	167,9
Ostatné stavebné práce	mil. Eur	20,4	37,7	32,3	74,4	54,7	53,8	60,8
Index - predchádzajúce obdobie = 100	%	112,7	184,8	85,7	230,3	73,5	98,4	113,0
Stavebná produkcia v zahraničí	mil. Eur	259,7	222,1	146,1	202,8	250,3	245,0	227,5
Index - predchádzajúce obdobie = 100	%	140,8	85,5	65,8	138,8	123,4	97,9	92,9
Spolu	mil. Eur	6 326,3	5 749,7	5 534,6	5 499,8	4 845,3	4 624,3	4 489,1
Index - predchádzajúce obdobie = 100	%	118,3	90,9	96,3	99,4	88,1	95,4	97,1

Poznámka: Údaje za stavebnú produkciu celkom sú za roky 2008 - 2014 z mesačného výkazníctva, SK NACE Rev. 2.

Vývoj stavebnej produkcie v tuzemsku podľa smerov výstavby
za roky 2008 - 2014

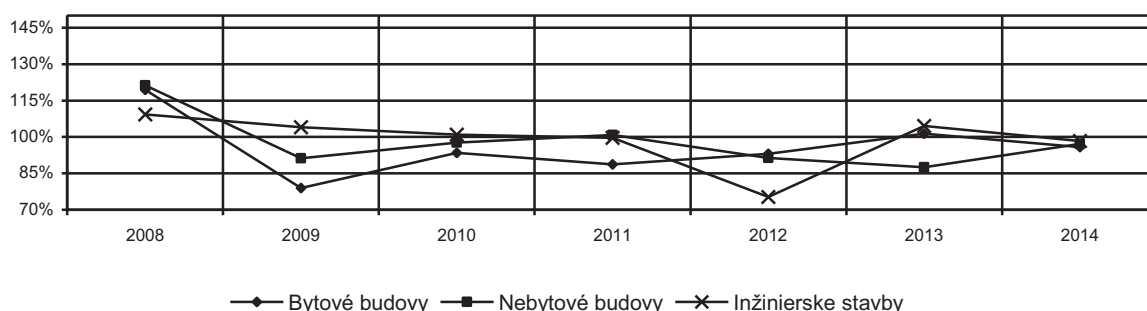

Výstavba bytových budov (bytová výstavba) v objeme 1 045,3 mil. Eur (b. c.) tvorila v roku 2014 23,3 % z celkovej stavebnej produkcie (resp. 24,5 % z tuzemskej produkcie). Objem výstavby bytových budov medziročne celkove klesol o 4,2 % (b. c.). Nová výstavba, modernizácie a rekonštrukcie boli realizované v objeme 649,0 mil. Eur a medziročne poklesli o -9,7 %, na druhej strane o 6,5 % vzrástli práce na opravách a údržbe bytových budov a bytov (396,3 mil. Eur). Predpokladá sa, že v roku 2015 stavebná produkcia na výstavbe bytových budov medziročne bude rásť len mierne. Vyšší rast sa predpokladá až v roku 2016.

Základná charakteristika trhu s bývaním na Slovensku:

Výstavba bytových budov - vzhľadom na zvýšenie disponibilných prostriedkov (JESSICA II, EÚ fondy) sa zvýšia práce na zatepľovaní a obnove bytových budov (aj výmena okien, výťahov) a tiež rekonštrukcie ubytovní na byty. Predpokladá sa tiež mierny nárast dokončených bytov, výstavba rodinných domov je po viac rokov približne v rovnakej úrovni. Výstavba bytových domov je v rôznom štádiu - rozostavaná hrubá stavba; príprava územia a zemné práce, výstavba technickej infraštruktúry, ohlasované nové projekty (s nie vždy so známym začiatkom realizácie a dokončenia). Trh s bytovými nehnuteľnosťami je v podstate konsolidovaný, mierne narastá dopyt. Ceny rodinných domov stagnujú. Rezidenčný trh s nehnuteľnosťami je konsolidovaný, mierne rastúci dopyt, v niektorých lokalitách v Bratislave a Košiciach a tiež rast cien bytov. Ale v iných mestách sú ceny bytov v poklese. Úrokové sadzby pre bývanie sú historicky nízke (za prísnych podmienok hypotekárneho úveru môže byť od 1,49 % p.a.).

Pozitívne pôsobiace faktory na dopyt po bytoch a výstavbe bytových budov:

- potreba zvyšovať vybavenosť bytmi na 1000 obyvateľov.
- zvýšený dopyt po bývaní / bytoch,
- zvýšenie finančných zdrojov na tepelnú izoláciu a na obnovu obytných budov,
- využitie dotácií zo štátneho rozpočtu a podpory zo Štátneho fondu rozvoja bývania, (podpora nie je poskytnutá podpora v dostatočnom objeme),
- potreba opráv a obnovy existujúceho bytového fondu s cieľom predĺženia životnosti budovy, zvýšenia kvalitatívnych parametrov a zníženia energetickej náročnosti (zatepľovanie), výmena výťahov a okien,
- nutnosť výstavby nájomných bytov vo vlastníctve obce,

- zvýšenie ponúkaných úverov zo strany bánk, ale veľký objem nových úverov je čerpaný na zmenu financujúcej banky (lepšie úverové podmienky),
- výstavba malých "štartovacích" bytov a rekonštrukcia pôvodne ubytovní na byty,
- najväčší dopyt je po dvoj a trojizbových bytoch.

Negatívne pôsobiace faktory na dopyt po bytoch a výstavbe bytových budov:

- príjmové možnosti potenciálnych kupujúcich a schopnosti splácania úveru,
- pomerne vysoká miera nezamestnanosti, obava zo straty zamestnania a možnosti splácania úveru,
- niekedy ľudia nesúhlasia s rastúcou hustotou bytových domov (dopravná infraštruktúra, zhoršenie kvality naživo v existujúcich domoch),
- investor sa bojí o predaj bytov, väčší počet nepredaných nových bytov v Bratislave,
- ako osobitný negatívny faktor, hlavne pri obnove bytových budov pôsobí neregistrovaná (skrytá) ekonomika, kde ide o nákup stavebných prác bez účtovného dokladu.

V roku 2014 bolo dokončených 14 985 bytov, čo predstavovalo 2,8 dokončeného bytu na 1 000 obyvateľov. Z uvedeného počtu bolo v rodinných domoch dokončených 10 041 bytov (67,0 %) a vo verejnom sektore (územné samosprávy) 680 bytov (4,5 % z dokončených bytov). Z celkového počtu dokončených bytov bolo v Bratislavskom kraji dokončených 3 591 bytov (24,0 % z dokončených bytov). V dokončených bytoch bola priemerná obytná plocha 72,6 m² (v rodinnom dome 85,8 m²) a priemerná úžitková plocha 118,8 m². K 31.12.2014 sa oproti stavu na začiatku roka zvýšila rozostavanosť bytov o 1,3 % na 62 042 bytov, z nich bolo 40 182 bytov v rodinných domoch. V roku 2014 bol úbytok 1 208 bytov, z toho asanáciou 1 109 bytov.

V roku 2014 bol počet vydaných stavebných povolení vo výške 9 126, čo je o 5,6 % viac ako v roku 2013. Za predchádzajúce tri roky sa každoročne zvyšuje počet vydaných stavebných povolení na byty a zvyšuje sa tiež úžitková plocha zo stavebných povolení. Počet začatých bytov zo stavebných povolení (14,3 tis. bytov) bol v roku 2014 o 8,6 % vyšší ako v roku 2013. Úžitková plocha zo stavebných povolení (1 656 tis. m²) bola v roku 2014 väčšia o 1,9 % ako v roku 2013.

Štát podporuje rozvoj bývania prostredníctvom poskytovania dotácií. Dotácie sú určené na výstavbu a obnovu bytového fondu, náhradné nájomné byty, na štátnu prémie k stavebnému sporeniu a na štátny príspevok k hypotekárnym úverom. V roku 2014 boli dotácie spolu 109,9 mil. Eur, na rok 2015 sú rozpočtované vo výške 119,5 mil. Eur, z toho štátna prémie v stavebnom sporení 41,0 mil. Eur a bonifikácia k hypotekárnym úverom 33,0 mil. Eur. Návrh na výšku dotácií pre rok 2016 je 90,1 mil. Eur a na rok 2017 je 80,5 mil. Eur. Ďalšie prostriedky na zateplenie rodinných domov z verejných prostriedkov poskytne vláda v rámci opatrenia, ktoré je súčasťou sociálneho balíčka.

Ceny nehnuteľností určené na bývanie - podľa údajov Národnej banky Slovenska, priemerná cena nehnuteľností na bývanie za Slovensko v 4. štvrtroku 2014 bola 1 218 Eur/m² podlahovej

plochy, čo je o 0,2 % viac ako v 4. štvrtroku 2013 (1 215 Eur/m²). Priemerná cena za rok 2014 bola vo výške 1 216 Eur/m², za rok 2013 bola 1 226 Eur/m². Najvyššia priemerná cena nehnuteľností na bývanie bola v Bratislavskom kraji 1 648 Eur/m², najnižšia v Nitrianskom kraji vo výške 580 Eur/m². Orientačne zodpovedá priemerná cena bývania cene z polovice roku 2007.

Výstavba nebytových budov vo výške 1 933,5 mil. Eur v roku 2014 tvorila 43,1 % z celkovej stavebnej produkcie (resp. 45,4 % z tuzemskej produkcie) a predstavovala najväčší smer výstavby. Nová výstavba, modernizácie a rekonštrukcie boli realizované v objeme 1 298,0 mil. Eur, opravy a údržba v objeme 635,5 mil. Eur. V porovnaní s rokom 2013 klesol celkový objem stavebnej produkcie na nebytových budovách v b. c. o -2,9 %, nová výstavba, modernizácie a rekonštrukcie poklesli o -5,0 % a opravy a údržba vzrástli o 1,7 %.

Aj keď ekonomika rastie každým rokom, stavebná produkcia na výstavbe nebytových budov sa nezvyšuje, zatiaľ chýbajú súkromné investície, čo sa odráža v nedostatku zákaziek. Začínajú sa realizovať skôr plánované projekty, ktoré boli odložené alebo upravené. Všeobecne možno povedať, že je tiež nedostatok verejných finančných prostriedkov a tiež financií na úrovni obcí. Zlepšovanie ekonomickej situácie, lepší výber daní by malo zvýšiť dostupné zdroje. Verejné prostriedky idú predovšetkým na rekonštrukcie a opravy, v menšej miere pre novú výstavbu. V roku 2015 sa stále predpokladá pokles výstavby nebytových budov, ale v menšej miere.

V roku 2014 klesol oproti roku 2013 počet vydaných stavebných povolení o -15,1 % (1 602 ks), ale zvýšila sa úžitková plocha z vydaných stavebných povolení o 8,2 % (742 944 m² ks), hlavne výrazným nárastom úžitkovej plochy administratívnych budov oproti roku 2013 (4 x viac).

Výstavba priemyselných objektov súvisí s ekonomickou situáciou, teda s odbytom výrobkov a z hľadiska investora hlavne s prílevom zahraničných investícií a tiež s poskytnutím investičných stimulov. Pokles je odrazom zníženia výdavkov v tomto segmente stavebnej produkcie. S predpokladaným rastom ekonomiky sa očakáva postupný rast priemyselných stavieb. Výrobné objekty sú umiestňované do priemyselných parkov, z ktorých sú niektoré zaplnené a ďalšie sú s rôznym stupňom zaplnenia, veľkosti, vybavenia a prístupu, niektoré sú úplne voľné. Priemyselné objekty sa stavajú tiež na zelenej lúke a rekonštruujú sa výrobné objekty v existujúcich výrobných areáloch (zmena druhu výroby).

Sklady - celková plocha moderných logistických priestorov na Slovensku v roku 2014 dosiahla 1 450 000 m². Väčšina skladových priestorov je v širšom okolí hlavného mesta pozdĺž diaľnic D1 a D2. Dôležitými centrami sú Senec, Galanta, Trnava, Trenčín a Žilina. Miera neobsadenosti sa pohybovala okolo 7,5 % a nájomné za priestory sa pohybuje v rozmedzí od 3,20 do 4,70 Eur/m²/mesiac. V roku 2014 bola postavená v ProLogis Park v Senci nová budova, ktorá získala akreditáciu Bree, s výrobnou a distribučnou plochou 12 600 m²,

spoločnosť Tomra Sorting Solutions. ProLogis Park Senec sa skladá z 10 budov s celkovou rozlohou 260 000 m² a je prenajatá na 99,7 %. Spolu s distribučnými centrami Galanta (GaN) a Nové Mesto nad Váhom majú priestor o ploche 478 000 m². V rámci bratislavského trhu je rastúci záujem o takéto priestory. LIDL obchodný reťazec začal na jar 2015 v novej priemyselnej zóne Sered' - sever so stavbou tretieho distribučného centra. Celková plocha je 128 000 m² a zastavaná plocha 52 000 m³. Otvorenie skladov je plánované na jar 2016.

Administratívne budovy - na konci roku 2014 dosiahla celková ponuka kancelárskych priestorov v Bratislave úroveň 1,54 mil. m², 60 % tvoria kancelárske priestory v štandarde A. Širšie centrum ponúka 43 % administratívnych priestorov, okrajové časti 26 % a v centre mesta sa nachádza 31 % z celkovej plochy kancelárií. Miera neobsadenosti bola na konci roka 2014 - 11,2 %, priemerné nájomné sa pohybuje v úrovni 12,50 Eur/m²/mesiac. Cena závisí od kvality, polohy a dostupnosti. V roku 2014 boli v Bratislave dokončené dva projekty (Business Štefánikova Garden s 5 100 m² a Westend Gate o rozlohe 32 500 m²). V Bratislave prebieha výstavba dlhšie pripravovaného polyfunkčného komplexu Twin City, developer HB Reavis Real Estate, prenajímateľná plocha 16 600 m² v roku 2015 a 45 200 m² v roku 2016. V komplexe bude pokračovať rozsiahlejšia výstavba, celkové investičné náklady sú plánované vo výške cca 400 mil. Eur. Plánovaná doba ukončenia výstavby je v roku 2019. Súčasťou komplexu je aj výšková administratívna budova a nová autobusová stanica. V roku 2016 by mali pribudnúť J&T Real Estate Panorama Business II (25 000 m²) a prvá etapa Zuckerman del (20 000 m²). Ďalšie pripravované nové administratívne budovy v Bratislave: polyfunkčný objekt Staromestská Office s 7 393 m² kancelárií a 568 m² obchodov; spoločnosť HB Reavis plánuje v rokoch 2015-2017 postaviť 13 podlažné Forum Business Centrum II s vyše 16 tis. m² kancelárií.

Obchodné budovy - na Slovensku je cca 1,5 mil. m² maloobchodnej plochy, z toho asi 80 % predstavujú nákupné centrá. Štatistika spoločnosti CBRE uvádza, že na každých tisíc obyvateľov Slovenska pripadne 286 m² obchodných priestorov. Hodnota prenájmu priestorov je podľa polohy a veľkosti od 12 do 30 Eur/m²/mesiac. Bratislavský trh možno pokladať za pomerne nasýtený. Retailové priestory sa budú stavať v menších mestách. Staršie nákupné centrá sa budú revitalizovať kvôli konkurencieschopnosti.

Výstavba nových alebo rozširovanie existujúcich obchodov pokračuje. V roku 2014 bolo otvorené nákupné centrum The Mall Trnava (14 000 m²), Dituria Shooppnge Center Levice (11 000 m²), rekonštrukcia pôvodného obchodného domu Prior. V novembri 2014 bol otvorený nový nákupný komplex Bory Mall v Bratislave, ktorý ponúka na ploche viac ako 54 000 m² 180 obchodov spolu s reštauráciami a kaviarňami, na začiatku roku 2015 tu otvorila svoj prvý obchod spoločnosť Decathlon (2 000 m²). V novej obchodnej zóne Pharos Park Bratislava, v blízkosti letiska, otvorila priestory spoločnosť Bauhaus (20 000 m²) a druhý obchod Decathlon (3 000 m²). Spoločnosť Decathlon plánuje investovať na Slovensku 20 mil. Eur (predaj v Košiciach v obchode Cassovia a Banskej Bystrici na Radvaň parku). Celkovo bude v Pharos parku postavených 80 000 m² obchodných plôch a 230 000 m² kancelárií.

Na jar 2015 bude otvorené Obchodné centrum Vajnoria s 5 400 m² prenajíateľnej plochy, pri celkovej investícii vo výške 10,0 mil. Eur. V roku 2015 budú otvorené nové obchodné centrá v okresných mestách Forum Poprad a Galéria Lučenec (o výmere 34 000 m²) a City Arena v krajskom meste Trnava (23 660 m²). Predpokladá sa dokončenie druhého outlet obchodmi Centrum D1 Outlet City medzi mestami Pezinok a Senec (60 obchodov, investícia 12,0 mil. Eur). Druhá etapa centra Europa vo Zvolene (8 450 m²) by mala byť otvorená v roku 2016.

Vláda rozhodla o príspevku 45 mil. Eur do roku 2022, na financovanie obnovy/rekonštrukcie 21 futbalových štadiónov, (na financovaní sa bude podieľať štát 60 % a samospráva 40 %). Počas nasledujúcich štyroch rokov budú modernizovaná futbalové štadióny za 25,5 mil. Eur. V auguste 2015 bude otvorený multikomplex City Arena v Trnave (obchody, kancelárske priestory, hotel) spolu s rekonštruovaným futbalovým štadiónom. Stavba začala v roku 2013, investícia 70-80 mil. Eur. Národný futbalový štadión v Bratislave postaví štát, výstavba by mohla začať koncom roka 2015, termín ukončenia je do 22 mesiacov, cena do 45,0 mil. Eur.

V roku 2014 pokračoval program obnovy hradov (zrúcanín), ktorý je zameraný aj na vytváranie pracovných miest (v roku 2014 bolo na program pridelených 840 000,0 Eur), na rok 2015 je na rovnakú činnosť vyčlenených 700 000,0 Eur. V rekonštrukcii sú hrady, zámky a paláce (napr. Rosenfeldov palác v Žiline), poškodené požiarom alebo nedostatočnou údržbou. Okrem verejných prostriedkov budú využité aj financie z fondov EÚ a granty Nórskeho fondov (hrady, kláštory, mestské divadlo) spolu 4,6 mil. Eur. Na jar 2015 sa má rozhodnúť o rekonštrukcii Slovenskej národnej galérie. Pokračuje rekonštrukcia Bratislavského hradu, v rámci ktorej majú byť v areáli hradu vybudované podzemné garáže.

V krajskom meste Banská Bystrica bude postavená nová autobusová stanica, výška investície je 17-18 mil. Eur. V súvislosti s modernizáciou železničnej trate sa rekonštruujú niektoré staničné budovy. Nový autobusový a železničný terminál v meste Trenčín za 100 mil. Eur zo súkromných zdrojov by mal byť dokončený na prelome rokov 2015/2016.

V Bratislave je vo výstavbe nová nemocnica Ministerstva vnútra SR. Stavba začala v roku 2013, odhadované náklady sú vo výške 50 mil. Eur, polovica z toho je na technológiu. V príprave je výstavba a prevádzka novej Fakultnej nemocnice v Bratislave na Patrónka, je to prvý projekt PPP v oblasti zdravotníctva. Stavba bude stáť 200 až 250 mil. Eur, plánované začatie prevádzky od marca 2018.

Súkromná nemocnica bude postavená v Banskej Bystrici (zameraná predovšetkým pre športovcov) a nemocnica budúcej generácie v Michalovciach (náklady sú 34,0 mil. Eur, výstavba 2015-2018). Tiež sa rieši havarijný stav budov v niekoľkých nemocniciach, v iných sa realizuje rekonštrukcia nevyhovujúcich oddelení (rozšírenie a nové operačné oddelenia) a operačných traktov Detskej fakultnej nemocnice v Košiciach, Bratislave.

Vláda vyčlenila 10,0 mil. Eur na zvýšenie kapacity materských škôl, tiež sa zateplujú a čiastočne obnovujú základné školy (výmena okien, dverí, opravy fasády).

V Bratislave je vo výstavbe Pavilón lekárskeho vied Slovenskej akadémie vied, ktorý bude súčasťou Vedecko-technického parku pre biomedicínu (náklady 33,6 mil. Eur), dokončený má byť v roku 2015. Vo februári 2014 začala výstavba Vedecko-technického parku Univerzity Komenského v Bratislave pre oblasť medicíny, ktorý má byť dokončený v polovici roku 2015 a mala by stáť 20,0 mil. Eur.

Postupne sa bude rekonštruovať niekoľkých veľkých verejných budov kvôli zlému technickému stavu, alebo preto, že sú to energeticky neefektívne budovy: Justičný palác v Bratislave (budova súdov a väzenská budova), Stavebná fakulta Slovenskej technickej univerzity, spolu za 10,0 mil. Eur z fondov EÚ.

Na zlepšenie sociálnej situácie rómskej komunity sa v rokoch 2015-2017 využije 300 mil. Eur. Z prostriedkov z fondov EÚ sa bude realizovať výstavba školskej infraštruktúry (základné školy, materské školy) a rekonštrukcia škôl, výstavba bytov svojpomocou, komunitné centrá a terénne práce.

Objem **inžinierskych stavieb** (inžinierskej výstavby) vo výške 1 222,1 mil. Eur (b. c.) v roku 2014 tvoril 27,2 % zo stavebnej produkcie celkom (resp. 28,7 % z tuzemskej produkcie). V porovnaní s rokom 2013 objem prác na inžinierskej výstavbe klesol o -1,7 % (b. c.). Objem prác na novej výstavbe, modernizáciách a rekonštrukciách klesol o -1,0 % na 1 054,2 mil. Eur a na opravách a údržbe o -5,5 % na 167,9 mil. Eur. V roku 2015 a 2016 sa už predpokladá výraznejší rast výstavby inžinierskych stavieb.

Hlavnú časť inžinierskych stavieb predstavuje budovanie dopravnej infraštruktúry - cestnej infraštruktúry - diaľnice, rýchlostné cesty, cesty I. triedy a oprava cestnej siete a tiež modernizácia existujúcich železničných tratí. Objem skutočne realizovaného rozsahu prác a teda čerpania zdrojov závisí od pripravenosti stavieb (majetkovo-právne vysporiadanie s vlastníkmi, stavebné povolenie, príprava kvalitných projektov pre čerpanie prostriedkov z fondov EÚ), alokácie zdrojov, úspešného priebehu výberu dodávateľa (verejné obstarávanie) a priebehu výstavby (nie povodne, archeologické nálezy, vyvolané investície).

Budovanie cestnej infraštruktúry je potrebné pre hospodársky rozvoj regiónov a príchod investorov, pre ktorých je dobré napojenie na dopravnú sieť veľmi potrebné. Diaľničné prepojenie hlavného mesta Bratislavy s mestom Košice na východe je plánované do roku 2019/2020. V trase nie sú vo výstavbe dva úseky: Turany - Dubová (13,6 km, predpokladaný začiatok výstavby 2017 a ukončenie v roku 2019) a obchvat Prešov západ - juh (7,9 km, predpokladaný začiatok výstavby v roku 2015 a ukončenie v roku 2019).

V súčasnej dobe je vo výstavbe viac než 130 km diaľnic a rýchlostných ciest, výstavba niektorých úsekov je oneskorená. Oznámenia boli zverejnené na výstavbu 28 kilometrov diaľnic a rýchlostných ciest a na výber koncesionára pre výstavbu diaľnice D4 Bratislavský obchvat a rýchlostnej cesty R7 Bratislava Prievoz - Holice, spolu dĺžka 58 km (sekcie: D4 Bratislava, Jarovce - Ivanka pri Dunaji - sever 22,5 km; D4 Ivanka pri Dunaji - sever - Bratislava, Rača 4,4 km; úseky R7 Bratislava, Prievoz - Bratislava, Ketelec 6,5 km; R7 Bratislava, Ketelec - Dunajská Lužná 8,2 km; R7 Dunajská Lužná - Holice 17,3 km),

výstavba sa má uskutočniť v rokoch 2016 - 2020. Vo výstavbe na trasách je 8 tunelov, celková dĺžka 16,7 km a v príprave je 22 tunelov, spolu v dĺžke 48,9 km.

Ako súčasť diaľničnej siete boli tiež postavené protihlukové steny (Košice - Barca, Vlčkovce), nové križovatky (D1 Senec 0,7 km, D1 Triblavine 1,6 km), vstrekovač (D 1 Polhora 1,4 km) a ekodukt (D2 Moravský Svätý Ján 0,9 km). Konštrukcia na niektorých úsekoch bola rozšírená, aby sa zabezpečila stabilita horninového masívu. V roku 2015 NDS vymenila zvodidlá o celkovej dĺžke 167 km na prevádzkovaných diaľniciach.

Železničná infraštruktúra: V rámci Operačného programu Doprava sa modernizuje železničná trať na prepravnú rýchlosť 160 km/hod. V roku 2014 boli vykonávané práce na modernizácii trate v úseku Nové Mesto nad Váhom - Púchov (96,7 mil. Eur) - Eetapy: Zlatovce - Trenčianska Teplá, Trenčín - Ilava - Beluša, Beluša - Púchov a modernizácia trate Púchov - Žilina na rýchlosť 160 km/hod (31,3 mil. Eur) - úseky Púchov - Považská Teplá, Považská Teplá - Bytča. V roku 2014 bola odovzdaná do užívania sekcia Trenčianska Teplá - Beluša (20,4 km, náklady 289 mil. Eur). V úseku Zlatovce - Trenčianska Teplá, ktorý prechádza cez krajské mesto Trenčín (12 km, náklady 250 mil. Eur), v meste bude postavený nový železničný most ponad rieku Váh. Práce boli realizované tiež na intermodálnych dopravných termináloch (11,2 mil. Eur) a pre zavedenie ETCS koridoru VI: Žilina - Čadca - štátna hranica SR/ČR (10,5 mil. Eur). Investície boli tiež do súčastí železničnej infraštruktúry - železničné stanice, modernizuje sa trakčné vedenie, zabezpečovacie a oznamovacie zariadenie, boli vybudované alebo zmodernizované nástupištia pre bezbariérový prístup, oporné múry a pod.

Štruktúra výroby elektrickej energie na Slovensku: 53,8 % atómové elektrárne, 18,5 % tepelné elektrárne, 15,1 % vodné elektrárne, 2,0 % slnečná energia, 11 % ostatné druhy energie. Pri dostavbe 3. a 4. bloku jadrovej elektrárne v Mochovciach nastal sklz, narastajú náklady a odhad spustenia blokov do prevádzky sa posunul na roky 2016 a 2017 (pôvodne roky 2012 a 2013).

Vo výstavbe je osem projektov vodných stavieb a stavieb pre ochranu životného prostredia, spolu náklady 335,2 mil. Eur, ktoré budú dokončené v roku 2015, alebo niektoré budú pokračovať aj v nasledujúcich rokoch. Projekty sú spolufinancované z fondov EÚ prostredníctvom Operačného programu Životné prostredie, prijímatelia sú vodárenské spoločnosti (akciové spoločnosti) v rôznych častiach Slovenska. Predmetom stavieb je zásobovanie vodou, kanalizácia a čistenie odpadových vôd v regiónoch, rekonštrukcia čistiarní odpadových vôd.

Ministerstvo životného prostredia pokračuje v programe ochrany pred povodňami pre Slovensko do roku 2020. Ide o plánované opatrenia na ochranu pred povodňami, kritických je na Slovensku 559 lokalít. Finančné prostriedky EÚ budú v rokoch 2016 - 2017 smerovať na realizáciu obnovy odvodňovacích systémov, ktoré slúžia aj ako ochrana pred povodňami. V programovom období 2014 - 2020 sa uvažuje s čiastkou 400 mil. Eur. Požiadavka protipovodňových opatrení na investície je vo výške cca 1,1 mld. Eur. Sú vykonávané práce na hrádzach, úprava kapacity tokov, rekonštrukcia protipovodňových stien, výstavba poldrov. Investičný plán pre ochranu pred povodňami: 84,8 mil. Eur v roku 2014, 221,2 mil. Eur v roku 2015, 273,1 mil. Eur v roku 2016 a 227,0 mil. Eur v roku 2017. (Zdroj: Ministerstvo životného prostredia SR).

2.5 VÝSLEDKY STAVEBNÝCH PODNIKOV S 20, RESP. 100 A VIAC ZAMESTNANCIAMI

2.5.1 Produkcia, zamestnanosť, produktivita práce a mzdy

Podľa organizačnej štatistiky bolo k 31.12.2014 zapísaných v obchodnom registri 622 stavebných podnikov s počtom zamestnancov viac ako 20. V porovnaní s rovnakým obdobím roku 2013 (647 podnikov) je to o 25 podnikov menej.

Stavebné podniky s 20 a viac zamestnancami realizovali v roku 2014 vlastnými zamestnancami stavebné práce v bežných cenách v hodnote 2 068,5 mil. Eur. V porovnaní s rokom 2013 ide o rast objemu produkcie o 3,3 %.

Podľa jednotlivých veľkostných kategórií podnikov nad 20 zamestnancov medziročný rast stavebnej produkcie zaznamenali v roku 2014 (v b. c.) tri kategórie podnikov, stavebné podniky s počtom 20-49 zamestnancov (rast o 6,0 %), podniky s počtom 50-249 zamestnancov (rast o 9,7 %) a podniky s počtom zamestnancov 500 a viac (rast o 4,0 %). Podniky s počtom zamestnancov 250-499 zaznamenali pokles stavebnej produkcie o -40,5 %. Absolútne hodnoty o vývoji stavebnej produkcie v rokoch 2008 - 2014 sú uvedené v tabuľke č. 24.

Stavebná produkcia vykonaná vlastnými zamestnancami v podnikoch s 20 a viac zamestnancami podľa veľkostnej štruktúry v rokoch 2008 - 2014 (v mil. Eur, bežné ceny)

Tabuľka č. 24

Veľkostná skupina podľa počtu zamestnancov	2008	2009	2010	2011	2012	2013	2014 ¹⁾
Podniky s počtom zamestnancov 20-49	640,4	548,8	525,0	683,6	488,0	477,4	506,1
Podniky s počtom zamestnancov 50-249	1 142,1	1 014,1	994,6	902,2	849,3	693,7	760,7
Podniky s počtom zamestnancov 250-499	325,2	259,8	251,3	248,4	145,6	141,4	84,1
Podniky s počtom zamestnancov 500 a viac	1 106,7	1 074,2	983,2	860,9	835,8	690,1	717,6
Spolu	3 214,4	2 896,9	2 754,2	2 695,1	2 318,7	2 002,6	2 068,5

¹⁾ Rok 2014 podľa mesačného štatistického výkazníctva.

V roku 2014 klesla zamestnanosť vo všetkých kategóriách podnikov nad 20 zamestnancov, okrem podnikov s počtom zamestnancov 20-49, kde zamestnanosť vzrástla o 9,2 %, (produktivita práce klesla o -3,0 %). V podnikoch s počtom zamestnancov 50-249 bol zaznamenaný pokles zamestnanosti o -1,8 %, a to pri raste produktivity práce o 11,8 %. Zamestnanosť klesla v podnikoch s počtom zamestnancov 250-499 o -31,9 % (produktivita práce zo stavebnej produkcie klesla o -12,7 %). V podnikoch s počtom 500 a viac zamestnancov klesla zamestnanosť o -16,9 %, produktivita práce vzrástla v tejto kategórii podnikov o 25,1 %.

Priemerná nominálna mesačná mzda zamestnanca vzrástla celkovo v stavebných podnikoch s 20 a viac zamestnancami o 5,3 % na 1 104,00 Eur. Rast miezd zaznamenali všetky podniky, priemerné mesačné mzdy vzrástli v podnikoch s počtom zamestnancov 20-49 o 1,8 %, v podnikoch s počtom 50-249 zamestnancov o 1,1 %, v podnikoch s počtom 250-499 zamestnancov o 15,3 % a v podnikoch s 500 a viac zamestnancami o 0,4 %. Podrobnejšie údaje za rok 2014 o stavebných podnikoch s počtom zamestnancov 20 a viac obsahuje tabuľka č. 25.

Vybrané ukazovatele stavebných podnikov s 20 a viac zamestnancami za rok 2014 ¹⁾ (podľa veľkostnej štruktúry)

Tabuľka č. 25

Veľkostné skupiny podľa počtu zamestnancov	Stavebná produkcia mil. Eur (bežné ceny)		Priemerný evidenčný počet zamestnancov (fyzické osoby)		Priemerná mesačná mzda Eur		Produktivita práce zo stavebnej produkcie tis. Eur (b. c.)	
	2014	Index 2014/2013	2014	Index 2014/2013	2014	Index 2014/2013	2014	Index 2014/2013
20 - 49	506,1	106,0	11 914	109,2	750	101,8	42 479	97,0
50 - 249	760,7	109,7	14 792	98,2	927	101,1	51 426	111,8
250 - 499	84,1	59,5	1 897	68,1	1 503	115,3	44 333	87,3
500 a viac	717,6	104,0	6 056	83,1	1 234	100,4	118 494	125,1
Spolu	2 068,5	103,3	34 659	96,2	1 104	105,3	59 681	107,4

¹⁾ Rok 2014 podľa mesačného štatistického výkazníctva (indexy rok 2013 podľa ročného výkazníctva).

2.5.2 Hospodársky výsledok

ŠÚ SR začal od roku 2009 vykazovať v publikácii „Štatistická správa o základných vývojových tendenciách v hospodárstve SR“ hospodársky výsledok len za stratové a nestratové nefinančné korporácie (stavebné podniky) so 100 a viac zamestnancami. Z tohto dôvodu sa preto budú ďalej posudzovať len tieto podniky. Stavebné podniky s počtom 100 a viac zamestnancov v roku 2014 vyprodukovali **hospodársky výsledok** (zisk - strata) v hodnote 68,3 mil. Eur, čo je o -52,2 % menej ako tieto podniky vykázali v roku 2013 (143,0 mil. Eur).

Z celkového počtu (61) vykázaných podnikov s počtom 100 a viac zamestnancov 55,7 % podnikov (t.j. 34) dosiahlo v roku 2014 zisk v celkovej hodnote 170,2 mil. Eur a 44,3 % podnikov (t.j. 27) bolo stratových, pričom vyprodukovali stratu v objeme -101,9 mil. Eur. Celková ziskovosť podnikov sa v roku 2014 oproti roku 2013 znížila o -25,7 % a strata za rovnaké obdobie vzrástla o 18,2 %.

Podľa publikácie ŠÚ SR „Stav zákaziek a finančné ukazovatele stavebných podnikov SR za 4. štvrťrok 2014“ stavebné podniky s 20 a viac zamestnancami vyprodukovali v roku 2014 hospodársky výsledok pred zdanením vo výške 163,3 mil. Eur, čo je o -45,1 % menej ako v roku 2013 (298,2 mil. Eur). Ďalej sú uvedené ďalšie finančné ukazovatele stavebných podnikov s 20 a viac zamestnancami.

Základné finančné ukazovatele za stavebné podniky s 20 a viac zamestnancami

Tabuľka č. 26

Ukazovatele	k 31.12.2013 v mil. Eur	k 31.12.2014 v mil. Eur	Index 2014/2013
Výnosy	4 437,4	3 902,6	87,9
Náklady spolu	4 139,2	3 739,0	90,3
Výsledok hospodárenia pred zdanením	298,2	163,6	54,9
Pridaná hodnota	872,2	762,6	87,4
Mzdy a náhrady mzdy	418,8	361,0	86,2

Z celkového hospodárskeho výsledku vo výške 163,6 mil. Eur dosiahla výstavba bytových a nebytových budov v roku 2014 zisk pred zdanením vo výške 115,8 mil. Eur (o 92,4 % viac ako v roku 2013), inžinierske stavby mali zisk vo výške 1,1 mil. Eur (o -99,4 % menej ako v roku 2013), špecializované stavebné práce dosiahli zisk vo výške 46,7 mil. Eur (o -29,8 % menej ako v roku 2013).

2.6 VÝVOJ STAVEBNEJ PRODUKČIE V REGIÓNOCH

Medziročne poklesol objem stavebnej produkcie v stavebných podnikoch (podľa sídla podniku) v s. c. 2010 celkovo o -4,2 %. Pokles stavebnej produkcie bol v roku 2014 vykázaný vo všetkých krajoch okrem Bratislavského kraja, najvyšší v Žilinskom kraji o -16,1 % a najnižší v Prešovskom kraji o -1,6 %. V ostatných krajoch SR došlo v roku 2014 k poklesu objemu stavebnej produkcie, od -1,9 % v Banskobystrickom kraji do -9,9 % v Trenčianskom kraji. V Bratislavskom kraji vzrástol v roku 2014 objem stavebnej produkcie o 4,3 %.

Najväčší podiel 29,3 % vyprodukovali stavebné podniky Bratislavského kraja a najnižší podiel vo výške 7,5 % realizovali podniky Trenčianskeho kraja. V ostatných krajoch sa podiel na stavebnej produkcii pohyboval od 7,7 % v Banskobystrickom kraji do 14,7 % v Žilinskom kraji.

Vývoj stavebnej produkcie v SR v roku 2014 podľa krajov

Tabuľka č. 27

Kraj	Stavebná produkcia mil. Eur	Podiel na SR v %	Index 2014/2013
Bratislavský	1 307,9	29,3	104,3
Trnavský	377,5	8,5	92,9
Trenčiansky	335,1	7,5	90,1
Nitriansky	427,9	9,6	96,1
Žilinský	656,3	14,7	83,9
Banskobystrický	343,9	7,7	98,1
Prešovský	542,4	12,2	98,4
Košický	470,1	10,5	95,0
SR spolu	4 461,3	100,0	95,8

Poznámka: Podľa sídla podniku; bez nestavebných podnikov, absolútne hodnoty a podiely v bežných cenách, indexy v stálych cenách 2010.

Podiel jednotlivých krajov na stavebnej produkcii v roku 2014

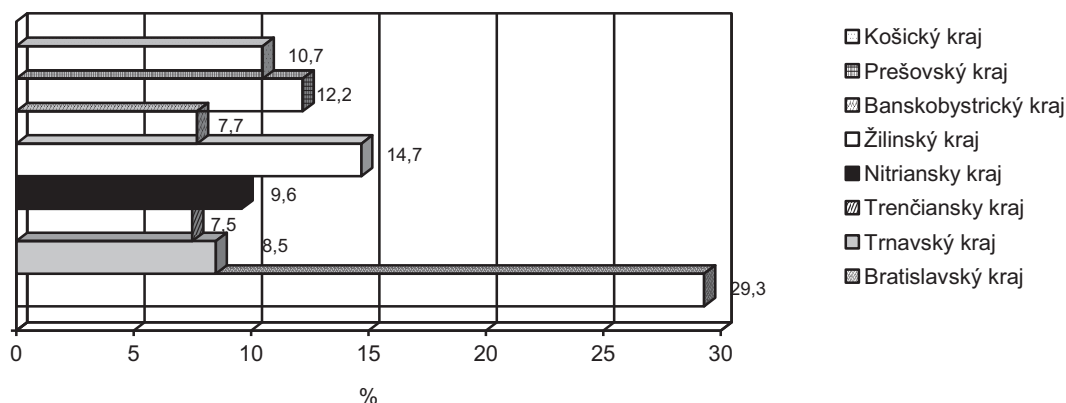

V tabuľke č. 28 je uvedená stavebná produkcia v krajoch SR v členení za podniky s 20 a viac zamestnancami a podniky s 0-19 zamestnancami a živnostníkov.

Stavebná produkcia v SR v roku 2014 podľa krajov za podniky s 20 a viac zamestnancami a za podniky s 0-19 zamestnancami a za živnostníkov, v mil. Eur - bežné ceny

Tabuľka č. 28

Kraj	Stavebná produkcia vykonaná vlastným zamestnancami					
	Podniky 20 a viac zamest.	podiel %	Podniky 0-19 zamest. a živnostníci	podiel %	Spolu	Podiel podnikov 20 a viac zamest. na SR v %
Bratislavský	980,9	47,4	327,0	13,7	1 307,9	75,0
Trnavský	86,7	4,2	290,8	12,2	377,5	23,0
Trenčiansky	97,7	4,7	237,4	9,9	335,1	29,2
Nitriansky	160,3	7,7	267,6	11,2	427,9	37,5
Žilinský	212,8	10,3	443,5	18,5	656,3	32,4
Banskobystrický	128,0	6,2	215,9	9,0	343,9	37,2
Prešovský	135,9	6,6	406,5	17,0	542,4	25,1
Košický	266,2	12,9	204,0	8,5	470,1	56,6
SR spolu	2 068,5	100,0	2392,7	100,0	4 461,3	46,4

Poznámka: Podľa sídla podniku; bez nestavebných podnikov; živnostníci odhad.

Zo stavebnej produkcie vyprodukovanej v roku 2014 podnikmi s 20 a viac zamestnancami (bez nestavebných podnikov) dosiahli najväčší podiel podniky so sídlom v Bratislavskom kraji (47,4 %) a najmenší podiel podniky so sídlom v Trnavskom kraji (4,2 %).

Zo stavebnej produkcie, ktorú realizovali podniky do 19 zamestnancov a živnostníci mali najväčší podiel podnikateľské subjekty zo Žilinského kraja (18,5 %) a najmenší podiel podnikateľské subjekty z Košického kraja (8,5 %). Podiel podnikov do 19 zamestnancov a živnostníkov z celkovej stavebnej produkcie vykonanej vlastnými zamestnancami na Slovensku predstavoval v roku 2014 - 53,6 %. V rámci sídla kapacít viac ako 70 % stavebnej

produkcie realizovali dané podnikateľské subjekty z Prešovského kraja (74,9 %), Trenčianskeho kraja (70,8 %), Trnavského kraja (77,0 %) a najmenší podiel podnikateľské subjekty z Bratislavského kraja 25,0 %.

Najvyšší priemerný evidenčný počet zamestnancov bol v roku 2014 zaznamenaný v Žilinskom kraji, ktorý sa na celkovom počte zamestnancov v stavebníctve podieľal 18,1 %. Potom nasleduje Prešovský kraj s 16,4 % a Bratislavský kraj so 15,7 %. Najvyšší podiel zamestnancov v podnikoch s 20 a viac zamestnancami bol v roku 2014 registrovaný v Bratislavskom kraji - 30,1 %, najnižší v Trnavskom kraji - 5,9 %. Najvyšší podiel zamestnancov v podnikoch s 0-19 zamestnancami a živnostníkov bol v roku 2014 evidovaný v Žilinskom kraji - 19,7 %, najnižší v Košickom kraji - 8,2 %. Zamestnanosť v podnikoch s 20 a viac zamestnancami dominovala v Bratislavskom kraji, keď jej podiel tvoril 42,3 %, najmenší podiel týchto zamestnancov bol v Trnavskom kraji - 11,9 %.

Počet zamestnancov v stavebníctve SR podľa krajov v roku 2014

Tabuľka č. 29

Kraj	Priemerný evidenčný počet zamestnancov				Spolu	Podiel podnikov 20 a viac zamest. na SR v %
	Podniky 20 a viac zamest.	podiel %	Podniky 0-19 zamest. a živnostníci	podiel %		
Bratislavský	10 430	30,1	14 246	11,7	24 676	42,3
Trnavský	2 042	5,9	15 141	12,4	17 183	11,9
Trenčiansky	2 442	7,0	12 634	10,3	15 075	16,2
Nitriansky	3 885	11,2	13 812	11,3	17 697	22,0
Žilinský	4 437	12,8	24 018	19,7	28 455	15,6
Banskobystrický	2 325	6,7	10 939	9,0	13 264	17,5
Prešovský	4 348	12,5	21 338	17,5	25 686	16,9
Košický	4 749	13,7	9 999	8,2	14 748	32,2
SR spolu	34 658	100,0	122 127	100,0	156 785	22,1

Poznámka: Podľa sídla podniku; bez nestavebných podnikov; živnostníci odhad.

Produktivita práce na zamestnanca v stavebníctve SR v roku 2014 podľa krajov v tis. Eur - bežné ceny

Tabuľka č. 30

Kraj	Produktivita práce na zamestnanca zo stavebnej produkcie		
	Podniky 20 a viac zamest.	Podniky 0-19 zamest. a živnostníci	Spolu
Bratislavský	94,0	23,0	53,0
Trnavský	42,4	19,2	22,0
Trenčiansky	40,0	18,8	22,2
Nitriansky	41,3	19,4	24,2
Žilinský	48,0	18,5	23,1
Banskobystrický	55,1	19,7	25,9
Prešovský	31,3	19,1	21,1
Košický	56,0	20,4	31,9
SR spolu	59,7	19,6	28,5

Poznámka: Podľa sídla podniku; bez nestavebných podnikov; živnostníci odhad.

Produktivita práce zo stavebnej produkcie na zamestnanca v roku 2014 dosiahla najväčšiu hodnotu v Bratislavskom kraji (53,0 tis. Eur). V ostatných krajoch SR sa pohybovala od 21,1 tis. Eur v Prešovskom kraji do 31,9 tis. Eur v Košickom kraji.

Poznámky:

- V Prílohe č. 5 je uvedený prehľad o stavebnej produkcii vykonanej vlastnými zamestnancami (A) a podľa dodávateľských zmlúv (B) v rokoch 2010 až 2013 podľa krajov a okresov Slovenska - v stavebných podnikoch s 20 a viac zamestnancami.
- V Prílohe č. 6 je uvedený prehľad o priemernom evidenčnom počte zamestnancov a priemernej mesačnej mzde zamestnanca v rokoch 2011 až 2013 podľa krajov a okresov Slovenska - v stavebných podnikoch s 20 a viac zamestnancami.
- V Prílohe č. 7 je uvedený prehľad o stavebnej produkcii vykonanej vlastnými zamestnancami a podľa dodávateľských zmlúv podľa Štatistickej klasifikácie ekonomických činností SK NACE v rokoch 2011 až 2013 - v stavebných podnikoch s 20 a viac zamestnancami.
- V Prílohe č. 8 je uvedená štruktúra stavebnej produkcie vykonanej vlastnými zamestnancami podľa Štatistickej klasifikácie produkcie (KP) v rokoch 2011 až 2013 - v stavebných podnikoch s 20 a viac zamestnancami.
- V Prílohe č. 9 je uvedená Štruktúra stavebnej produkcie podľa Klasifikácie stavieb (KS).
- V Prílohe č. 10 je uvedený Vývoj indexov cien stavebných prác (ročné priemery).
- V Prílohe č. 11 je uvedený rebríček najväčších stavebných firiem v SR podľa tržieb za rok 2014 (TREND, 28.5.2015, Trend TOP v stavebníctve a realitách - Máj 2015).
- V Prílohe č. 14 je uvedený rebríček inžiniersko-projektových a výskumných organizácií v SR podľa tržieb za rok 2014 (TREND, 28.5.2015, Trend TOP v stavebníctve a realitách - Máj 2015).
- V Prílohe č. 15 sú uvedené najväčšie pozemné a inžinierske stavby v SR podľa hodnoty stavebných prác v roku 2014 (TREND, 28.5.2015, Trend TOP v stavebníctve a realitách - Máj 2015).
- V Prílohe č. 16 je uvedený vývoj obyvateľstva, vývoj HDP, nezamestnanosti, cien stavebných prác, sektora stavebníctva, bytového fondu a počtu dokončených bytov v krajinách Euroconstruct zo 79. konferencie, ktorá sa uskutočnila vo Varšave v júni 2015.

3. PRIEMYSEL STAVEBNÝCH LÁTOK

Priemysel stavebných látok (PSL) je odvetvie, ktoré nemá významnejší podiel na tvorbe hrubého domáceho produktu, v rámci spracovateľského priemyslu ale i priemyslu celkom však má dobrú pozíciu.

Priemysel stavebných látok je podľa špeciálnych zoskupení priemyselných odvetví SK NACE od roku 2009 charakterizovaný nasledovne:

- B : ŤAŽBA A DOBÝVANIE
- 08 INÁ ŤAŽBA A DOBÝVANIE
 - 0811 Dobývanie dekoračného a stavebného kameňa, vápenca, sadrovca, kriedy a bridlice
 - 0812 Prevádzka štrkovísk a pieskovísk; ťažba ílu a kaolínu
- C : PRIEMYSELNÁ VÝROBA
- CG : VÝROBA VÝROBKOV Z GUMY A PLASTU A OSTATNÝCH NEKOVOVÝCH MINERÁLNYCH VÝROBKOV
- 23 VÝROBA OSTATNÝCH NEKOVOVÝCH MINERÁLNYCH VÝROBKOV
 - 2320 Výroba žiaruvzdorných výrobkov
 - 2331 Výroba keramických obkladačiek a dlaždíc
 - 2332 Výroba tehál, obkladačiek a stavebných výrobkov z pálenej hliny
 - 2341 Výroba domácich a dekoratívnych keramických predmetov
 - 2342 Výroba keramického sanitárneho vybavenia
 - 2344 Výroba ostatných technických keramických výrobkov
 - 2349 Výroba ostatných keramických výrobkov
 - 2351 Výroba cementu
 - 2352 Výroba vápna a sadry
 - 2361 Výroba betónových výrobkov na stavebné účely
 - 2362 Výroba sadrových výrobkov na stavebné účely
 - 2363 Výroba transportného betónu
 - 2364 Výroba malty
 - 2365 Výroba cementových vlákien
 - 2369 Výroba ostatných výrobkov z betónu, sadry a cementu
 - 2370 Rezanie, tvarovanie a konečná úprava kameňa
 - 2399 Výroba ostatných nekovových minerálnych výrobkov i. n.

Situáciu v odvetví priemyslu stavebných látok a aj v ťažbe nerudných a stavebných surovín, možno charakterizovať týmto všeobecným rámcom:

- Zásoby a ťažba nerudných a stavebných surovín, ako aj produkcia materiálov a výrobkov priemyslu stavebných látok sú v prevažnej miere dostatočné pre potreby slovenského trhu.
- Kvalita a množstvo surovinových zásob preyšuje domácu potrebu a je tu ambícia využiť a spracovať suroviny na výrobky a tieto následne exportovať.
- Do popredia sa stále viac dostáva využívanie druhotných surovín, ktoré nie sú len jednoduchou náhradou za základné suroviny, ale v mnohých prípadoch môžu viesť k zvýšeniu úžitkových vlastností konečných výrobkov.

V priemysle stavebných látok (hmôt) bol v roku 2014 zaznamenaný mierny rast produkcie, napriek negatívnemu vývoju v odvetví stavebníctva. Zároveň došlo k poklesu cien materiálov a výrobkov spotrebovávaných v stavebníctve, a to o -2,7 %. Celkovo je možné skonštatovať,

že väčšina spoločností priemyslu stavebných látok je už na úrovni alebo sa blíži k úrovni európskeho štandardu. PSL má ale pred sebou veľmi náročnú úlohu, a to okrem výrobných základne, strojov a technológií investovať viac hlavne do výskumu, vývoja a inovácií. Toto je dôležitou podmienkou pre udržanie konkurencieschopnosti a zvyšovanie technickej a ekonomickej úrovne slovenského stavebníctva ako celku v nasledujúcom období.

Vo všetkých ďalších charakteristikách je použité nasledovné **členenie priemyslu stavebných látok**:

- *kameňopriemysel* (ťažba a úprava kameňa; ťažba a úprava kameniva pre stavebníctvo; ťažba a úprava vápenca, sadrovca, kriedy a dolomitu, prevádzka štrkovísk a pieskovísk; ťažba a úprava kaolínu a podobných ílovitých zemín; ťažba a úprava prírodného kameňa),
- *keramická výroba* (výroba keramických výrobkov na sanitárne účely; výroba keramických obkladačiek a dlaždíc),
- *maltoviny a vlákno-cementová výroba* (výroba cementu; výroba vápna; výroba sadry; výroba malty; výroba výrobkov z vlákien aglomerovaných cementom; asfaltové zmesi na podklade z prírodného asfaltu, ropného asfaltu, atď. - výroba iných nekovových minerálnych výrobkov),
- *silikátová a iná prefabrikácia* (výroba stavebných prvkov z betónu; výroba a transport betónu; výroba prefabrikátov; výroba iných výrobkov z betónu sadry a cementu),
- *tehliarska výroba* (výroba tehál, pálenej krytiny a kameniny pre stavebníctvo),
- *žiaruvzdorné výrobky* (výroba žiaruvzdorných výrobkov).

V tabuľke č. 31 je uvedený vývoj vybraných ukazovateľov za priemysel stavebných látok (PSL) ako celok v rokoch 2010 až 2014.

Vývoj vybraných ukazovateľov za PSL v rokoch 2010 - 2014

Tabuľka č. 31

Ukazovateľ	2010	2011	2012	2013	2014
Počet podnikov	98	105	104	96	101
Práca					
Priemerný evidenčný počet zamestnancov - FO	10 453	10 421	9 700	8 704	8 714
Priemerná mzda zamestnancov v Eur	922	971	1 007	1 034	1 068
Produktivita práce zamestnanca v tis. Eur (z produkcie)	100,74	105,28	99,13	103,51	110,44
Výroba a predaj					
Tržby za vlastné výkony a tovar v mil. Eur	1 079,52	1 148,41	1 013,05	959,75	1 017,92
Tržby za vlastné výrobky a z predaja služieb v mil. Eur	1 001,79	1 042,91	917,31	868,56	913,24
Tržby za tovar v mil. Eur	77,73	105,50	95,74	91,19	104,68
Financie					
Produkcía v mil. Eur	1 037,59	1 097,14	961,65	900,93	962,26
Výnosy v mil. Eur	1 240,98	1 335,84	1 171,02	1 028,22	1 106,77
Náklady v mil. Eur	1 156,56	1 257,52	1 132,59	1 010,12	1 048,21
Pridaná hodnota v mil. Eur	344,28	340,79	287,80	277,52	317,09
Hospodársky výsledok v mil. Eur	84,42	78,31	38,43	18,10	58,50
Investície					
Obstaranie hmotných a nehmotných investícií v mil. Eur	58,25	63,91	66,05	67,50	57,03

Počet firiem (podnikov) v priemysle stavebných látok nie je možné presne identifikovať. Podľa poskytnutých informácií ŠÚ SR pôsobilo v roku 2014 v PSL 101 spoločností, čo je o 5 firiem viac ako v roku 2013. Väčšinou išlo o súkromné podnikateľské subjekty zapísané v obchodnom registri.

Počet zamestnancov sa v priemysle stavebných látok v roku 2014 oproti roku 2013 zvýšil celkovo o 0,1 %, t.j. o 10 osôb. Rast počtu zamestnancov bol zaznamenaný v silikátovej a inej prefabrikácii (o 5,1 %) a v tehliarskej výrobe (o 25,1 %). Pokles počtu zamestnancov bol zaznamenaný v odbore kameňopriemyslu (o -2,2 %), v maltovinách a vlákno-cementovej výrobe (o -5,0 %) a u žiaruvzdorných výrobkov (o -0,1 %).

Priemerná mesačná mzda zamestnancov v priemysle stavebných látok sa v roku 2014 oproti roku 2013 zvýšila o 34 Eur, tzn. o 3,3 %. K rastu priemernej mesačnej mzdy zamestnancov došlo vo všetkých výrobných odboroch PSL. Najvyšší rast priemernej mesačnej mzdy zamestnancov bol pritom zaznamenaný v tehliarskej výrobe o 14,5 %.

Produktivita práce z produkcie na zamestnanca sa v hodnotenom období vyvíjala pozitívne. V období rokov 2013 - 2014 vzrástla o 6,7 %.

Tržby za vlastné výkony a tovar sa v PSL v porovnaní rokov 2014 a 2013 celkovo zvýšili o 6,1 % (o 58,17 mil. Eur), pričom tržby vzrástli vo všetkých odboroch PSL. **Objem tržieb za vlastné výkony a tovar na zamestnanca** za celý PSL činil v roku 2010 - 103,27 tis. Eur, v roku 2011 - 110,20 tis. Eur, v roku 2012 - 104,44 tis. Eur, v roku 2013 - 110,27 tis. Eur a v roku 2014 - 116,81 tis. Eur.

Produkcia v PSL v roku 2014 vzrástla celkovo oproti roku 2013 o 6,8 % (o 61,34 mil. Eur). Produkcia vzrástla vo všetkých odboroch PSL, najviac však v tehliarskej výrobe o 48,9 %.

Výnosy v PSL v období 2014/2013 celkovo vzrástli o 7,6 % (o 78,55 mil. Eur). Z výrobných odborov bol najvyšší rast výnosov evidovaný za tehliarsku výrobu (o 27,8 %) a v kameňopriemysle (o 12,2 %). **Náklady** v PSL ako celku vzrástli v roku 2014 oproti roku 2013 o 5,6 % (o 6,12 mil. Eur).

Objem pridanej hodnoty za priemysel stavebných látok ako celok bol v roku 2014 oproti roku 2013 o 14,2 % vyšší (o 39,57 mil. Eur). Objem pridanej hodnoty vzrástol v roku 2014 vo všetkých výrobných odboroch PSL.

Hospodársky výsledok za PSL bol v roku 2014 o 40,40 mil. Eur vyšší ako v roku 2013; celkovo rast predstavoval 323,2 %. Odbor tehliarskej výroby pritom dosiahol v roku 2014 stratu, a to vo výške -3,11 mil. Eur.

Investície (obstaranie hmotných a nehmotných investícií) sa v priemysle stavebných látok v roku 2014 oproti roku 2013 znížili o -10,47 mil. Eur.

V ďalej nasledujúcich tabuľkách č. 32 až 35 sú uvedené vybrané ukazovatele vývoja priemyslu stavebných látok v rokoch 2008 až 2014 (konkrétne ide o vývoj výnosov, produkcie, produktivity práce z produkcie na zamestnanca, priemerného evidenčného počtu zamestnancov) podľa jednotlivých výrobných odborov.

Určujúcim v **odbore maltovín a vlákno-cementových výrobkov** je cementársky priemysel. Výroba cementu (pododbor 2351) predstavovala v roku 2014 z celkovej produkcie daného odboru 48,9 %, zvyšok tvorila výroba vápna, vlákno-cementových výrobkov a iných nekovových minerálnych výrobkov. V roku 2014 vzrástli výnosy v celom odbore oproti roku 2013 o 4,3 %. Počet zamestnancov sa v rovnakom období znížil o -5,0 % a produktivita práce z produkcie na zamestnanca vzrástla o 5,9 %. Hospodársky výsledok dosiahol v roku 2014 úroveň 25,24 mil. Eur, v roku 2013 bola vykázaná strata vo výške -0,26 mil. Eur.

Odbor keramiky zahŕňa všeobecne dva druhy výrob - stavebnú a sanitárnu keramiku. Podľa štatistických údajov zaznamenal tento odbor (za výrobu keramických obkladačiek a dlaždíc - pododbor 2331) od roku 2003 najvýraznejší prepád. Výnosy v roku 2011 v tomto odbore v porovnaní s rokom 2010 klesli o -62,1 %. Na celkových výnosoch PSL sa odbor keramiky v roku 2011 podieľal iba 0,3 % (o 0,7 p. b. menej ako v roku 2010). Počet zamestnancov sa v období 2011/2010 znížil o -76,9 %, čo predstavuje 103 osôb. Produkcia pritom klesla o -78,8 % a tiež produktivita práce na zamestnanca z produkcie zaznamenala pokles o -11,6 %. Výrobný odbor ako celok dosiahol v roku 2011 stratu vo výške -5,06 mil. Eur. **Za roky 2012 - 2014 už nebol evidovaný v odbore keramiky ani jeden podnik.**

Odbor tehliarstva je podielovo považovaný za jeden z menších (v roku 2014 cca 2,9 %), čo sa týka podielu jeho výnosov na celkových výnosoch priemyslu stavebných látok. Jeho produkcia je však pre potreby výstavby na Slovensku jedna z najdôležitejších. Vo vývoji sledovaných ukazovateľov bola situácia v roku 2014 nasledovná: výnosy vzrástli medziročne 2014/2013 o 27,8 %, produktivita práce z produkcie na zamestnanca vzrástla o 19,1 %, produkcia vzrástla o 48,9 % a počet zamestnancov sa zvýšil o 25,1 % (o 65 osôb). Obstarané investície v odbore tehliarskej výroby predstavovali v roku 2014 cca 0,723 mil. Eur, čo je o 5,58 mil. Eur menej ako v roku 2013. Hospodársky výsledok - v roku 2014 dosiahol tento odbor stratu vo výške -3,11 mil. Eur.

Situácia v **odbore kameňopriemyslu** je vyjadrená v ukazovateľoch - výnosy vzrástli v roku 2014 oproti roku 2012 o 12,2 %, produkcia vzrástla o 7,2 %, produktivita práce na zamestnanca z produkcie vzrástla o 9,5 % a počet zamestnancov za rovnaké obdobie klesol o -0,1 %. Hospodársky výsledok dosiahol úroveň 10,82 mil. Eur.

Prefabrikácia zahŕňa niekoľko druhov výroby: silikátové dielce, betonársky tovar, betónová krytina a nepálené murivové materiály. Výnosy vzrástli v odbore v roku 2014 o 11,6 %. Zamestnanosť v roku 2014 dosiahla úroveň 2 471 osôb, čo predstavuje rast oproti predchádzajúcemu roku o 5,1 %. Produkcia v danom období vzrástla o 17,6 % a produktivita práce na zamestnanca o 11,9 %. Hospodársky výsledok bol za rok 2014 vo výške 19,06 mil. Eur, čo je o 44,3 % viac ako v roku 2013.

Odbor žiaruvzdorných výrobkov dosiahol v roku 2014 v porovnaní s rokom 2013 nasledovné výsledky: výnosy vzrástli o 2,6 %, produkcia vzrástla za rovnaké obdobie o 0,1 %, počet zamestnancov klesol o -0,1 % a produktivita práce na zamestnanca z produkcie sa zvýšila o 0,2 %. Hospodársky výsledok bol v roku 2014 v úrovni 10,82 mil. Eur, čo je o 1,59 mil. Eur menej ako v roku 2013.

Vývoj výnosov v priemysle stavebných látok (PSL)

Tabuľka č. 32

Údaj - ukazovateľ	M. j.	2008	2009	2010	2011	2012	2013	2 014
PSL spolu, z toho:	mil. Eur	1 866,72	1 317,81	1 240,98	1 335,84	1 171,02	1 028,22	1 106,77
- kameňopriemysel	mil. Eur	206,09	180,14	143,89	143,14	111,50	108,74	122,02
- keramická výroba	mil. Eur	45,23	22,81	12,05	4,57	0,00	0,00	0,00
- maltoviny a vlákno-cementová výroba	mil. Eur	819,86	589,64	569,64	605,86	568,08	471,29	491,64
- silikátová prefabrikácia	mil. Eur	483,83	345,62	307,13	346,98	299,38	299,48	334,19
- tehliarska výroba	mil. Eur	107,63	52,90	43,06	44,91	33,44	24,85	31,77
- žiaruvzdorné výrobky	mil. Eur	204,08	126,70	165,21	190,38	158,62	123,86	127,09

Produkcia v priemysle stavebných látok (PSL)

Tabuľka č. 33

Údaj - ukazovateľ	M. j.	2008	2009	2010	2011	2012	2013	2014
PSL spolu, z toho:	mil. Eur	1 556,73	1 092,56	1 037,59	1 097,15	961,65	900,93	962,26
- kameňopriemysel	mil. Eur	176,84	134,77	129,47	121,13	94,99	99,11	106,27
- keramická výroba	mil. Eur	31,60	16,67	3,72	0,79	0,00	0,00	0,00
- maltoviny a vlákno-cementová výroba	mil. Eur	665,69	499,51	472,06	508,35	467,51	426,01	428,67
- silikátová prefabrikácia	mil. Eur	433,02	306,47	268,84	281,88	239,51	242,15	284,68
- tehliarska výroba	mil. Eur	75,33	32,92	24,24	25,60	20,84	18,19	27,08
- žiaruvzdorné výrobky	mil. Eur	174,25	102,22	139,26	159,40	138,80	115,46	115,56

Produktivita práce v priemysle stavebných látok (PSL)

(z produkcie na zamestnanca)

Tabuľka č. 34

Údaj - ukazovateľ	M. j.	2008	2009	2010	2011	2012	2013	2014
PSL spolu, z toho:	tis. Eur/zam.	111,95	98,98	100,74	105,28	99,13	103,51	110,43
- kameňopriemysel	tis. Eur/zam.	78,70	66,55	70,17	69,86	59,60	69,03	75,62
- keramická výroba	tis. Eur/zam.	49,16	30,66	27,88	24,65	0,00	0,00	0,00
- maltoviny a vlákno-cementová výroba	tis. Eur/zam.	182,22	189,55	149,63	157,13	152,08	149,01	157,76
- silikátová prefabrikácia	tis. Eur/zam.	119,15	99,87	95,92	98,05	90,08	103,00	115,22
- tehliarska výroba	tis. Eur/zam.	107,96	59,86	59,68	70,22	65,77	70,24	83,66
- žiaruvzdorné výrobky	tis. Eur/zam.	57,21	46,15	66,01	73,10	67,50	64,18	64,31

Vývoj priemerného evidenčného počtu zamestnancov v priemysle stavebných látok (PSL)

Tabuľka č. 35

Údaj - ukazovateľ	M. j.	2008	2009	2010	2011	2012	2013	2014
PSL spolu, z toho:	osoby	13 921	11 038	10 453	10 421	9 700	8 704	8 714
- kameňopriemysel	osoby	2 247	2 025	1 845	1 734	1 594	1 436	1 405
- keramická výroba	osoby	643	544	134	31	0	0	0
- maltoviny a vlákno-cementová výroba	osoby	3 653	2 635	3 155	3 235	3 074	2 859	2 717
- silikátová prefabrikácia	osoby	3 634	3 069	2 803	2 875	2 659	2 351	2 471
- tehliarska výroba	osoby	698	550	406	365	317	259	324
- žiaruvzdorné výrobky	osoby	3 046	2 215	2 110	2 181	2 056	1 799	1 797

V **naturálnych jednotkách** sa produkcia vybraných komodít jednotlivých odborov výroby priemyslu stavebných látok v rokoch 2012 až 2014 vyvíjala nasledovne (tak ako ju zaznamenal ŠÚ SR):

Tabuľka č. 36

Ťažba a úprava kameňa - v tis. ton				
	2012	2013	2014	Index 2014/2013
Vápenec a iný vápenatý kameň (okrem rozdrveného vápenca)	4 548,0	4 217,9	4 406,3	104,5
Dolomit surový, hrubo opracovaný alebo rezaný	1 046,8	923,6	878,1	95,1

Tabuľka č. 37

Ťažba a úprava kameniva, piesku, štrkopiesku, kaolínu a podobných ílovitých zemín - v tis. ton				
	2012	2013	2014	Index 2014/2013
Štrk, okruhliaky, obliakový štrk a pazúrik používaný na betónové zmesi	3 969,9	3 977,3	3 892,7	97,9
Lámaný kameň	7 953,5	8 370,0	9 260,0	110,6
Stavebné piesky také ako hlinité piesky, kaolínnové piesky	D	D	D	.
Bentonit	135,9	129,7	134,7	103,9
Spracovanie prírodného kameňa - v tis ton				
Opracované pamätníkové/stavebné kamene a výrobky z nich, z mramoru, travertínu a alabastru s výnimkou dlaždíc, kocky/podobné výrobky, veľkosti povrchu < 7cm ² , dlažobné kocky, obrubníky, dlažobné kamene	1,8	1,3	1,8	138,5
Opracované pamätníkové/stavebné kamene a výrobky z nich, zo žuly s výnimkou dlaždíc, kociek a podobných výrobkov, kocky/podobné výrobky, veľkosti povrchu < 49 cm ² , dlažobné kocky, obrubníky, dlažobné kamene	1,0	0,9	2,1	233,3

V odbore kameňopriemyslu vzrástli tržby za vlastné výrobky a z predaja služieb v roku 2014 oproti roku 2013 o 10,3 %, tento rast je podložený rastom fyzického objemu produkcie lámavého kameňa. Z roky 2012 až 2014 neboli ŠÚ SR zverejnené údaje o ťažbe stavebných pieskov, pretože ide o dôverné údaje.

Tabuľka č. 38

Výroba žiaruvzdorných keramických výrobkov - v tis. ton				
	2012	2013	2014	Index 2014/2013
Žiaruvzdorné cementy, malty, betóny a podobné zmesi	59,2	61,4	76,8	125,1

Vo výrobe žiaruvzdorných výrobkov vzrástli tržby za vlastné výrobky a z predaja služieb v roku 2014 oproti roku 2013 o 2,0 %. Zaznamenaný bol aj rast fyzického objemu žiaruvzdorných keramických výrobkov, keď produkcia žiaruvzdorných cementov, malty, betónu a podobných zmesí vzrástla celkovo o 15,4 tis. ton.

Tabuľka č. 39

Tehliarska výroba, pálená krytina a kamenina pre stavebníctvo - v tis. m³				
	2012	2013	2014	Index 2014/2013
Nežiaruvzdorné pálené ílové stavebné tehly	324,5	388,6	358,5	92,3
Keramické tehly a tvarovky pre bežné múry: tvarované prvky s/bez otvoru, na steny s omietkou alebo obkladom (prefabrikovaného domu)	D	D	D	.

Tržby za vlastné výrobky a z predaja služieb v tehliarskej výrobe vzrástli v roku 2014 oproti roku 2013 o 32,9 %. V naturálnych jednotkách pri výrobe nežiaruvzdorných pálených ílových stavebných tehál (keramických tehál a tvaroviek pre bežné múry) bol zaznamenaný pokles o -7,7 %, t.j. o 30,1 tis. m³.

Tabuľka č. 40

Výroba cementu, vápna a sadry - v tis. ton				
	2012	2013	2014	Index 2014/2013
Cement (sivý portlandský cement, vrátane bieleho cementu)	2 996,2	2 703,6	3 318,6	122,7
Cementové slinky	1 403,1	D	D	.
Nehasené vápno	728,6	634,3	652,6	102,9
Hasené vápno	176,0	178,1	174,1	97,8
Výroba iných nekovových minerálnych výrobkov - v tis. ton				
Asfaltové zmesi na podklade z prírodného asfaltu, ropného asfaltu	734,8	661,0	494,9	74,9

Napriek poklesu tržieb v maltovinách a vlákno-cementovej výrobe v roku 2014 o -0,3 %, bol zaznamenaný rast fyzického objemu produkcie cementu o 22,7 %, t.j. o 615,0 tis. ton. Vzrástla tiež výroba nehaseného vápna o 2,9 %.

Tabuľka č. 41

Výroba betónových, sadrových a cementových výrobkov				
	2012	2013	2014	Index 2014/2013
Nepálené stavebné tehly a tvarovky (z cementu, betónu alebo umelého kameňa) - v tis. ton	625,8	625,8	691,4	110,5
Dlaždice, dlažobné kamene a podobné výrobky z cementu, betónu alebo umelého kameňa - v tis. ton	354,7	356,4	413,3	116,0
Prefabrikované stavebné dielce pre stavby - v tis. ton	288,5	284,9	300,0	105,3
Rúrky z cementu, betónu alebo umelého kameňa - v tis. ton	D	D	D	.
Betón pripravený na liatie - v tis. ton	3 087,8	3 012,1	3 162,8	105,0
Továrensky vyrobené malty - v tis. ton	364,5	319,8	329,5	103,0

V odbore silikátovej a inej prefabrikácie vzrástli tržby za vlastné výrobky a z predaja služieb v roku 2014 oproti roku 2013 o 12,5 %. Výroba nepálených stavebných tehál a tvaroviek v roku 2014 vzrástla o 10,5 %, t.j. 65,6 tis. ton. Výroba betónu pripraveného na liatie vzrástla v rovnakom období o 150,7 tis. ton (o 5,0 %). Tovársky vyrobené malty zaznamenali rast o 9,7 tis. ton.

Poznámka:

V *Prílohe č. 12* je uvedený rebríček najväčších výrobcov stavebných materiálov v SR za rok 2014 a v *Prílohe č. 13* rebríček ťažby stavebných surovín podľa tržieb za rok 2014 tak, ako ich zostavila TREND Analyses na základe údajov poskytnutých spoločnosťami (TREND, 28.5.2015, Trend TOP v stavebníctve a realitách - Máj 2015).

4. VÝVOZ A DOVOZ V STAVEBNÍCTVE

4.1 VÝVOZ - DOVOZ V PRIEMYSLE STAVEBNÝCH LÁTOK

S činnosťou a ekonomickými výsledkami priemyslu stavebných látok úzko súvisí situácia v **zahraničnom obchode** so stavebnými materiálmi a výrobkami. Predovšetkým je potrebné skonštatovať, že saldo zahraničného obchodu so stavebnými materiálmi a výrobkami bolo na Slovensku od druhej polovice 90-tych rokov až do roku 2006 aktívne - na rozdiel od salda vývozu a dovozu v celej slovenskej ekonomike. V roku 2007 došlo k určitému zvratu, keď saldo vývozu a dovozu dosiahlo zápornú hodnotu a to -18,3 mil. Eur. V roku 2008 sa táto situácia zopakovala, keď saldo bolo záporné vo výške -28,1 mil. Eur a rovnako aj v roku 2009, keď dosiahlo hodnotu až -42,5 mil. Eur. V roku 2010 bolo saldo opäť záporné, a to vo výške -42,3 mil. Eur. V roku 2011 bolo saldo kladné - vo výške 8,4 mil. Eur, v roku 2012 - vo výške 141,8 mil. Eur, v roku 2013 - vo výške 25,0 mil. Eur. V roku 2014 bolo saldo záporné - vo výške -66,9 mil. Eur.

V roku 2014 v porovnaní s rokom 2013 zaznamenal obrat zahraničného obchodu pokles o -3,5 %. Na tomto poklese sa podieľal hlavne vývoz. Vývoz v roku 2014 oproti predchádzajúcemu roku klesol o -17,8 %, dovoz vzrástol o 12,1 %.

Vývoz, dovoz a obrat zahraničného obchodu v priemysle stavebných látok (PSL)

Tabuľka č. 42

Rok	Vývoz		Dovoz		Obrat	
	mil. Eur (FOB)	index	mil. Eur (FOB)	index	mil. Eur	index
2008	341,2	1,165	369,3	1,187	729,8	1,208
2009	287,3	0,842	329,8	0,893	617,1	0,846
2010	266,6	0,928	308,9	0,945	575,5	0,933
2011	361,4	1,356	353,0	1,143	714,4	1,241
2012	460,1	1,273	318,3	0,902	778,4	1,090
2013	317,2	0,689	292,2	0,918	609,4	0,783
2014	260,6	0,822	327,5	1,121	588,1	0,965

Graf 15

Vývoz a dovoz v PSL v rokoch 2008 - 2014

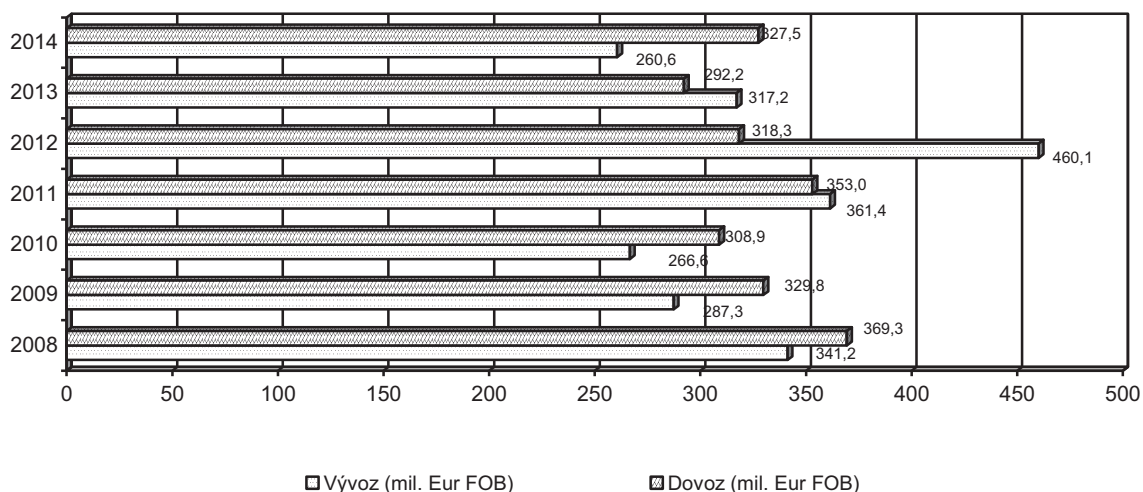

Vývoz a dovoz stavebných materiálov a výrobkov

Tabuľka č. 43

Oblasť komodít	Vývoz v mil. Eur (FOB)						Dovoz v mil. Eur (FOB)					
	2009	2010	2011	2012	2013	2014	2009	2010	2011	2012	2013	2014
Maltoviny a vlákno-cementové výrobky	116,5	108,6	132,7	114,3	122,6	128,1	57,6	45,2	49,8	47,1	41,6	43,2
Tehliarsky priemysel	3,5	5,9	3,9	4,0	3,5	0,7	22,7	17,3	18,3	19,9	21,0	17,8
Stavebná keramika	13,4	7,5	16,6	8,6	1,4	0,9	55,7	60,5	71,3	56,3	54,5	55,3
Sanitárna keramika	1,9	2,4	2,6	2,2	0,9	0,6	18,8	19,9	17,9	17,5	18,3	19,1
Žiaruvzdorné výrobky	28,3	37,4	42,6	36,8	32,6	35,1	29,6	32,6	36,1	39,9	34,5	38,7
Kameňopriemysel	88,4	63,7	110,8	244,6	106,7	28,5	48,9	47,2	58,2	59,3	49,9	49,1
Silikátová prefabrikácia	35,3	41,1	52,2	49,6	49,6	66,7	96,6	86,2	101,4	78,3	72,4	104,4
Stavebné materiály celkom	287,3	266,6	361,4	460,1	317,2	260,6	329,8	308,9	353,0	318,3	292,2	327,5
Rozhodujúce komodity												
z toho:												
Cementy	106,3	97,5	118,8	101,3	108,8	114,4	48,2	35,1	38,9	32,4	28,5	30,7
Žiaruvzdorné výrobky	28,3	37,4	42,6	36,8	32,6	35,1	29,6	32,6	36,1	39,9	34,5	38,7
Výrobky z cementu a betónu alebo umelého kameňa	18,3	22,0	25,5	30,1	26,0	42,1	45,5	34,6	40,1	37,5	33,0	60,5
Keramické obkladačky a dlažby	13,4	7,5	16,6	8,6	1,4	0,9	55,7	60,5	71,3	56,3	54,5	55,3
Sanitárna keramika	1,9	2,4	2,6	2,2	0,9	0,6	18,8	19,9	17,9	17,5	18,3	19,1

a) Vývoz

Celkový vývoz v priemysle stavebných látok za rok 2014 tvoril 260,6 mil. Eur, je to pokles o 56,6 mil. Eur oproti roku 2013, čo predstavuje 0,40 % z celkového vývozu Slovenskej republiky. V roku 2013 bol tento podiel 0,49 %. Vývoz cementov vzrástol o 5,1 % (o 5,6 mil. Eur), vývoz žiaruvzdorných výrobkov vzrástol o 7,7 % (o 2,5 mil. Eur), vývoz výrobkov z cementu a betónu alebo umelého kameňa vzrástol o 61,9 % (o 16,1 mil. Eur), vývoz keramických obkladačiek a dlažieb sa v roku 2014 znížil o -35,7 % (o 0,5 mil. Eur) a vývoz sanitárnej keramiky o -33,3 % (o 0,3 mil. Eur). Do celkového vývozu stavebných materiálov a výrobkov nebol pritom zaradený vývoz ostatných nekovových minerálnych výrobkov (inde neuvedených), ktorý bol v roku 2014 vo výške 103,1 mil. Eur.

Čo sa týka jednotlivých odborov priemyslu stavebných látok, bol v roku 2014 vývoj vývozu vykazovaný nerovnomerne. V maltovinách a vlákno-cementovej výrobe bol vykázaný v roku 2014 rast vývozu o 4,4 %, v odbore žiaruvzdorných výrobkov o 7,7 % a v silikátovej prefabrikácii o 34,5 %. V stavebnej keramike ide o pokles vývozu o -35,7 %, v odbore sanitárnej keramiky o -33,3 %, v kameňopriemysle o -73,2 % a v tehliarskom priemysle o -80,7 %.

b) Dovoz

Celkový dovoz v priemysle stavebných látok za rok 2014 tvoril 327,5 mil. Eur, je to rast o 35,3 mil. Eur oproti roku 2013, čo predstavuje 0,54 % z celkového dovozu Slovenskej republiky. V roku 2013 bol tento podiel 0,49 %. Dovoz cementov vzrástol v roku 2014 o 7,7 % (o 2,2 mil. Eur). Dovoz žiaruvzdorných výrobkov vzrástol v roku 2014 o 12,2 % (o 4,2 mil. Eur) a dovoz výrobkov z cementu a betónu alebo umelého kameňa o 83,3 % (o 27,5 mil. Eur). Dovoz keramických obkladačiek a dlažieb sa zvýšil o 1,5 % (o 0,8 mil. Eur) a dovoz sanitárnej keramiky o 4,4 % (o 0,8 mil. Eur). Do celkového dovozu stavebných materiálov a výrobkov nebol zaradený dovoz ostatných nekovových minerálnych výrobkov (inde neuvedených), ktorý bol v roku 2014 vo výške 70,9 mil. Eur.

V roku 2014 oproti roku 2013 vzrástol dovoz v odbore maltovín a vlákno-cementových výrobkov o 3,8 %, v stavebnej keramike o 1,5 %, v sanitárnej keramike o 4,4 %, v silikátovej prefabrikácii o 44,2 % a v odbore žiaruvzdorných výrobkov o 12,1 %. V kameňopriemysle sa v roku 2014 dovoz znížil o -1,6 % a v tehliarskom priemysle o -15,2 %.

4.2 VÝVOZ STAVEBNÝCH PRÁC

Vývoz stavebných prác do zahraničia dosiahol v roku 2014 podľa štatistických výsledkov v b. c. úroveň 227,5 mil. Eur, v s. c. 2010 to je 218,9 mil. Eur. Podiel vývozu z celkového objemu stavebnej produkcie predstavoval v roku 2014 - 5,1 % (b. c.).

Stavebná produkcia realizovaná v zahraničí (bežné ceny)

Tabuľka č. 44

Ukazovateľ	2010	2011	2012	2013	2014	Index			
						2011/ 2010	2012/ 2011	2013/ 2012	2014/ 2013
Objem stavebnej produkcie (mil. Eur)	5 534,6	5 499,8	4 845,3	4 624,3	4 489,1	99,4	88,1	95,4	97,1
z toho: objem vývozu (mil. Eur)	146,1	202,8	250,3	242,6	227,5	138,8	123,4	96,9	93,8
% vývozu z celkového objemu	2,6	3,7	5,2	5,2	5,1	142,3	140,5	100,0	98,1

Poznámka: V tabuľke č. 44 sú uvedené údaje tak, ako sú zisťované v periodickom mesačnom štatistickom výkazníctve.

Podiel objemu stavebnej produkcie v zahraničí na celkovej stavebnej produkcii do roku 2008 postupne rástol. V roku 2009 tento podiel síce klesol o 0,2 p. b. na 3,9 %, ale stále mal vyššiu hodnotu ako v roku 2006. V roku 2010 stavebná produkcia v zahraničí oproti predchádzajúcemu roku poklesla o 34,2 % (b. c.) na 2,6 %. V roku 2011 stavebná produkcia v zahraničí opäť vzrástla, a to o 42,3 % na 3,7 p. b.. V roku 2012 stavebná produkcia v zahraničí vzrástla

o 23,4 % na 5,2 p. b. a v roku 2013 dosiahla rovnakú hodnotu ako v predchádzajúcom roku, t.j. 5,2 p. b.. V roku 2014 stavebná produkcia v zahraničí opäť klesla, a to o 1,9 % na 5,1 p. b..

Na vývoze stavebných prác, resp. realizácii stavebnej produkcie vykonanej vlastnými zamestnancami v zahraničí sa v roku 2014 (na základe údajov vykázaných z dát mesačného výkazu Stav P 1-12 - ŠÚ SR) najväčšou mierou podieľali stavebné podniky (s 20 a viac zamestnancami): Skanska SK, a.s., Bratislava; Doprastav Export, s.r.o., Bratislava; Ingsteel, s.r.o., Bratislava, Chemkostav, a.s., Michalovce. Produkcia bola realizovaná na inžinierskych stavbách (diaľnice, mosty, tunely, železničné trate), hlavne vo Švédsku, Poľsku, Česku a Nórsku, na nebytových budovách v Macedónsku a Rakúsku.

V roku 2015 budú pokračovať práce na výstavbe diaľničného mosta vo Švédsku; modernizácii trate Skarzysko Kamienna - Kielce v Poľsku; na stavbe Čistá rieka Bečva II-A v Česku; na stavbe tunela Norsborg vo Švédsku; na rekonštrukcii železničnej trate, úsek Paczyna Toszek v Poľsku; na stavbe tunela (UHN 03,04,06) Holmestrand v Nórsku; na stavbe nemocnice Kaiser-Franz-Jozef v Rakúsku; na výstavbe a rekonštrukcii budov v areáli Väznice Idrizovo Skopje v Macedónsku; na stavbe autobusovej stanice Fredriksdal Stockholm vo Švédsku.

(Prameň: TREND, 28.5.2015, Trend TOP v stavebníctve a realitách - Máj 2015).

PRÍLOHY

OBSAH

	STR.	
TABUĽKOVÉ PRÍLOHY		
I. BYTY A BÝVANIE		
Príloha č. 1	Bytová výstavba v SR v roku 2014	60
Príloha č. 2	Základné charakteristiky bytovej výstavby v roku 2015 podľa krajov	62
Príloha č. 3	Počet začatých, dokončených a rozostavaných bytov podľa druhu vlastníctva v rokoch 2008 až 2014	64
II. STAVEBNÍCTVO		
Príloha č. 4	Organizačný vývoj podnikateľského prostredia v stavebníctve v rokoch 2008 až 2014	65
Príloha č. 5	Stavebná produkcia vykonaná vlastnými zamestnancami (A) a podľa dodávateľských zmlúv (B) v rokoch 2010 až 2013 podľa krajov a okresov Slovenska - v stavebných podnikoch s 20 a viac zamestnancami	67
Príloha č. 6	Priemerný evidenčný počet zamestnancov a priemerná mesačná mzda zamestnanca v rokoch 2011 až 2013 podľa krajov a okresov Slovenska - v stavebných podnikoch s 20 a viac zamestnancami	69
Príloha č. 7	Stavebná produkcia (SP) vykonaná vlastnými zamestnancami a podľa dodávateľských zmlúv podľa Štatistickej klasifikácie ekonomických činností SK NACE v rokoch 2011 až 2013 - v stavebných podnikoch s 20 a viac zamestnancami	71
Príloha č. 8	Stavebná produkcia vykonaná vlastnými zamestnancami podľa Štatistickej klasifikácie produkcie (KP) v rokoch 2010 - 2013, v stavebných podnikoch s 20 a viac zamestnancami	72
Príloha č. 9	Štruktúra stavebnej produkcie podľa Klasifikácie stavieb (KS)	73
Príloha č. 10	Vývoj indexov cien stavebných prác (ročné priemery)	73
III. VÝROBCOVIA V STAVEBNÍCTVE A V PSL		
Príloha č. 11	Najväčšie stavebné firmy v SR podľa výroby za rok 2014	74
Príloha č. 12	Najväčší výrobcovia stavebných materiálov v SR podľa tržieb za rok 2014	75
Príloha č. 13	Ťažba stavebných surovín podľa tržieb za rok 2014	75
Príloha č. 14	Inžiniersko-projektové a výskumné organizácie v SR podľa tržieb za rok 2014	76
Príloha č. 15	Najväčšie pozemné a inžinierske stavby v SR podľa hodnoty stavebných prác v roku 2014	76
IV. MEDZINÁRODNÉ POROVNANIE		
Príloha č. 16	Obyvateľstvo, - hrubý domáci produkt, - medziročné tempo rastu HDP, - vývoj nezamestnanosti, - vývoj cien stavebných prác, - vývoj sektora stavebníctva, - medziročné tempo rastu sektora stavebníctva (bytové budovy, nebytové budovy, inžinierske stavby), - stav bytového fondu, - počet dokončených bytov v krajinách Euroconstructu; stavebný sektor krajín Euroconstructu v rokoch 2011 - 2015	77

TABUĽKOVÉ PRÍLOHY

I. BYTY A BÝVANIE

Príloha č. 1

Bytová výstavba v SR v roku 2014

Okres kraj	2014		
	Dokončené byty spolu	Dokončené byty v rodinných domoch	Počet dokončených bytov na tis. obyvateľov
SR spolu	14 985	10 041	2,8
Bratislava I	147	16	3,8
Bratislava II	354	100	3,2
Bratislava III	536	91	8,5
Bratislava IV	320	138	3,4
Bratislava V	329	111	3,0
Malacky	537	423	7,7
Pezinok	486	311	8,1
Senec	882	747	12,0
Bratislavský kraj spolu	3 591	1 934	5,8
Dunajská Streda	816	529	6,9
Galanta	315	243	3,4
Hlohovec	116	96	2,5
Piešťany	250	149	4,0
Senica	161	139	2,7
Skalica	122	89	2,6
Trnava	554	435	4,3
Trnavský kraj spolu	2 334	1 680	4,2
Bánovce nad Bebravou	146	80	4,0
Ilava	158	82	2,6
Myjava	33	30	1,2
Nové Mesto nad Váhom	269	123	4,3
Partizánske	64	64	1,4
Považská Bystrica	150	107	2,4
Prievidza	299	147	2,2
Púchov	102	77	2,3
Trenčín	422	297	3,7
Trenčiansky kraj spolu	1 643	1 007	2,8
Komárno	99	80	1,0
Levice	199	111	1,8
Nitra	644	561	4,0
Nové Zámky	251	156	1,8
Šaľa	119	94	2,2
Topoľčany	208	115	2,9
Zlaté Moravce	127	85	3,1
Nitriansky kraj spolu	1 647	1 201	2,4
Bytča	93	77	3,0
Čadca	197	178	2,2
Dolný Kubín	115	89	2,9
Kysucké Nové Mesto	83	68	2,5
Liptovský Mikuláš	215	135	3,0
Martin	354	204	3,6
Námestovo	205	197	3,4
Ružomberok	109	75	1,9
Turčianske Teplice	22	22	1,4
Tvrdošín	67	67	1,9
Žilina	494	385	3,2
Žilinský kraj spolu	1 954	1 497	2,8

Okres kraj	2014		
	Dokončené byty spolu	Dokončené byty v rodinných domoch	Počet dokončených bytov na tis. obyvateľov
Banská Bystrica	246	167	2,2
Banská Štiavnica	22	18	1,3
Brezno	53	51	0,8
Detva	83	54	2,5
Krupina	45	18	2,0
Lučenec	68	32	0,9
Poltár	15	14	0,7
Revúca	23	5	0,6
Rimavská Sobota	34	27	0,4
Veľký Krtíš	38	13	0,8
Zvolen	89	88	1,3
Žarnovica	125	44	4,7
Žiar nad Hronom	102	42	2,1
Banskobystrický kraj spolu	943	573	1,4
Bardejov	134	71	1,7
Humenné	122	73	1,9
Kežmarok	173	143	2,4
Levoča	78	53	2,3
Medzilaborce	28	4	2,3
Poprad	219	161	2,1
Prešov	473	428	2,8
Sabinov	100	100	1,7
Snina	87	38	2,3
Stará Ľubovňa	70	50	1,3
Stropkov	68	17	3,3
Svidník	31	30	0,9
Vranov nad Topľou	76	70	0,9
Prešovský kraj spolu	1 659	1 659	2,0
Gelnica	19	17	0,6
Košice I	103	21	1,5
Košice II	153	89	1,9
Košice III	6	6	0,2
Košice IV	148	91	2,5
Košice - okolie	426	426	3,5
Michalovce	128	81	1,2
Rožňava	50	25	0,8
Sobrance	17	17	0,7
Spišská Nová Ves	111	91	1,1
Trebišov	53	47	0,5
Košický kraj spolu	1 214	911	1,5

Prameň: Údaje sú čerpané z podkladov Štatistického úradu SR - zo zisťovaní štvrtročného výkazu o začatých, rozostavaných a dokončených bytoch (Inv 3 - 04)
Stav a pohyb obyvateľstva v SR 2014, ŠÚ SR, 2015

Základné charakteristiky výstavby bytov v roku 2014 podľa krajov

Kraj	Byty	Obdobie				
		1Q 2014	2Q 2014	3Q 2014	4Q 2015	Rok 2014
Bratislavský kraj	Jednoizbové byty	17	98	107	125	347
	Dvojizbové byty	101	295	167	205	768
	Trojizbové byty	217	248	249	334	1 048
	Štvorizbové byty	194	190	220	323	927
	Päť a viac izbové byty	112	116	96	177	501
	Obytná plocha - jednoizbové	522	2 860	2 539	2 528	8 449
	Obytná plocha - dvojizbové	3 881	12 004	6 507	8 601	30 993
	Obytná plocha - trojizbové	15 531	17 249	15 815	22 448	71 043
	Obytná plocha - štvorizbové	16 686	16 194	17 076	26 717	76 673
	Obytná plocha - päť a viac izbové	12 824	13 443	11 845	20 933	59 045
	Úžitková plocha	80 401	92 012	89 002	134 686	396 101
Trnavský kraj	Jednoizbové byty	14	6	43	32	95
	Dvojizbové byty	128	69	42	142	381
	Trojizbové byty	160	131	132	271	694
	Štvorizbové byty	164	192	201	295	852
	Päť a viac izbové byty	81	53	73	105	312
	Obytná plocha - jednoizbové	383	143	1 003	805	2 334
	Obytná plocha - dvojizbové	4 682	2 888	1 536	5 021	14 127
	Obytná plocha - trojizbové	9 869	8 043	8 741	16 760	43 413
	Obytná plocha - štvorizbové	13 297	15 602	16 298	24 099	69 296
	Obytná plocha - päť a viac izbové	8 595	5 374	7 576	11 676	33 221
	Úžitková plocha	59 664	53 293	58 572	92 910	264 439
Trenčiansky kraj	Jednoizbové byty	39	4	31	80	154
	Dvojizbové byty	48	58	61	185	352
	Trojizbové byty	50	106	69	138	363
	Štvorizbové byty	117	98	92	181	488
	Päť a viac izbové byty	67	68	57	94	286
	Obytná plocha - jednoizbové	852	101	1 073	2 296	4 322
	Obytná plocha - dvojizbové	1 812	2 627	2 681	7 475	14 595
	Obytná plocha - trojizbové	3 163	7 773	4 584	8 505	24 025
	Obytná plocha - štvorizbové	9 667	7 651	7 381	13 713	38 412
	Obytná plocha - päť a viac izbové	6 985	7 357	5 982	9 902	30 226
	Úžitková plocha	38 110	39 371	36 331	74 396	188 208
Nitriansky kraj	Jednoizbové byty	26	28	14	75	143
	Dvojizbové byty	53	37	7	108	205
	Trojizbové byty	86	74	55	173	388
	Štvorizbové byty	171	139	187	257	754
	Päť a viac izbové byty	32	38	47	40	157
	Obytná plocha - jednoizbové	640	545	394	2 098	3 677
	Obytná plocha - dvojizbové	1 922	1 134	342	4 901	8 299
	Obytná plocha - trojizbové	5 375	4 435	4 138	12 264	26 212
	Obytná plocha - štvorizbové	13 200	11 445	15 425	22 778	62 848
	Obytná plocha - päť a viac izbové	4 060	4 013	5 534	4 590	18 197
	Úžitková plocha	41 192	34 860	42 914	70 469	189 435
	Jednoizbové byty	10	21	8	24	63
	Dvojizbové byty	58	90	17	124	289
	Trojizbové byty	97	93	58	151	399

Žilinský kraj	Štvorizbové byty	150	147	128	230	655
	Päť a viac izbové byty	118	112	121	197	548
	Obytná plocha - jednoizbové	241	541	199	619	1 600
	Obytná plocha - dvojizbové	2 853	4 298	694	4 763	12 608
	Obytná plocha - trojizbové	6 621	6 458	4 060	9 249	26 388
	Obytná plocha - štvorizbové	12 603	12 227	10 868	19 473	55 171
	Obytná plocha - päť a viac izbové	12 525	11 723	12 915	20 028	57 191
	Úžitková plocha	57 161	57 932	47 967	90 329	253 389
Banskobystrický kraj	Jednoizbové byty	37	8	14	18	77
	Dvojizbové byty	78	13	42	94	227
	Trojizbové byty	47	32	32	108	219
	Štvorizbové byty	58	62	74	88	282
	Päť a viac izbové byty	24	25	32	57	138
	Obytná plocha - jednoizbové	814	228	442	425	1 909
	Obytná plocha - dvojizbové	2 613	768	1 594	3 519	8 494
	Obytná plocha - trojizbové	3 001	2 312	2 205	6 190	13 708
	Obytná plocha - štvorizbové	4 915	5 986	7 496	7 880	26 277
	Obytná plocha - päť a viac izbové	2 997	2 743	3 347	7 217	16 304
	Úžitková plocha	23 196	19 197	22 651	39 536	104 580
Prešovský kraj	Jednoizbové byty	18	15	33	14	80
	Dvojizbové byty	46	13	89	69	217
	Trojizbové byty	70	62	71	144	347
	Štvorizbové byty	104	117	131	195	547
	Päť a viac izbové byty	131	95	95	147	468
	Obytná plocha - jednoizbové	521	385	989	233	2 128
	Obytná plocha - dvojizbové	1 877	621	5 005	2 474	9 977
	Obytná plocha - trojizbové	4 468	4 106	5 358	7 785	21 717
	Obytná plocha - štvorizbové	8 885	9 826	10 795	16 840	46 346
	Obytná plocha - päť a viac izbové	14 006	10 619	9 920	15 679	50 224
	Úžitková plocha	51 285	43 231	51 957	72 684	219 157
Košický kraj	Jednoizbové byty	11	7	19	6	43
	Dvojizbové byty	25	50	32	25	132
	Trojizbové byty	102	106	90	40	338
	Štvorizbové byty	68	97	119	114	398
	Päť a viac izbové byty	63	65	66	109	303
	Obytná plocha - jednoizbové	398	246	676	227	1 547
	Obytná plocha - dvojizbové	1 222	2 171	1 267	1 336	5 996
	Obytná plocha - trojizbové	5 979	7 054	5 905	2 861	21 799
	Obytná plocha - štvorizbové	5 720	8 823	10 216	9 920	34 679
	Obytná plocha - päť a viac izbové	7 263	7 790	7 271	11 819	34 143
	Úžitková plocha	34 336	41 661	43 381	45 123	164 501
SR spolu	Jednoizbové byty	172	187	269	374	1 002
	Dvojizbové byty	537	625	457	952	2 571
	Trojizbové byty	829	852	756	1 359	3 796
	Štvorizbové byty	1 026	1 042	1 152	1 683	4 903
	Päť a viac izbové byty	628	572	587	926	2 713
	Obytná plocha - jednoizbové	4 371	5 049	7 315	9 231	25 966
	Obytná plocha - dvojizbové	20 862	26 511	19 626	38 090	105 089
	Obytná plocha - trojizbové	54 007	57 430	50 806	86 062	248 305
	Obytná plocha - štvorizbové	84 973	87 754	95 555	141 420	409 702
	Obytná plocha - päť a viac izbové	69 255	63 062	64 390	101 844	298 551
	Úžitková plocha	385 345	381 557	392 775	620 133	1 779 810

Prameň: Údaje sú čerpané z podkladov Štatistického úradu SR - zo zisťovaní štvrtročného výkazu o začatých, rozostavaných a dokončených bytoch (Inv 3 - 04)

Počet začatých, dokončených a rozostavaných bytov podľa druhu vlastníctva v rokoch 2008 až 2014

Ukazovateľ	2008	2009	2010	2011	2012	2013	2014
Začaté byty ¹⁾ celkom:	28 321	20 325	16 211	12 740	13 090	14 758	15 836
Verejný sektor spolu a v tom:	3 399	2 719	1 754	1 166	812	575	299
» medzinárodné	0	0	0	0	0	0	0
» štátne	1	0	4	1	1	0	0
» obecné	3 398	2 719	1 750	1 165	811	575	299
Súkromný sektor spolu a v tom:	24 922	17 606	14 457	11 574	12 278	14 183	15 537
» medzinárodné	0	0	0	0	0	0	0
» tuzemské	24 809	17 604	14 417	11 570	12 260	14 16	15 516
» družstevné	52	1	5	0	0	14	20
» združení, politických strán a cirkví	60	1	32	4	0	3	1
» zahraničné	1	0	3	0	18	5	0
Dokončené byty ²⁾ celkom:	17 184	18 834	17 076	14 608	15 255	15 100	14 985
Verejný sektor spolu a v tom:	2 632	2 356	2 519	1 568	1 545	1 065	680
» medzinárodné	0	0	0	0	0	0	0
» štátne	1	51	38	24	1	1	0
» obecné	2 631	2 305	2 481	1 544	1 544	1 064	680
Súkromný sektor spolu a v tom:	14 552	16 478	14 557	13 040	13 710	14 035	14 305
» medzinárodné	0	0	0	0	0	0	0
» tuzemské	14 527	16 477	14 548	13 033	13 710	14 028	14 285
» družstevné	20	0	0	0	0	0	20
» združení, politických strán a cirkví	4	1	4	7	0	1	0
» zahraničné	1	0	5	0	0	6	0
Rozostavané byty ³⁾ k 31.12. celkom:	66 122	67 597	66 596	64 734	62 783	61 382	62 042
Verejný sektor spolu a v tom:	6 081	6 254	5 133	4 421	3 396	2 759	2 273
» medzinárodné	0	0	0	0	0	0	0
» štátne	114	63	29	2	2	1	1
» obecné	5 967	6 191	5 104	4 419	3 394	2 758	2 272
Súkromný sektor spolu a v tom:	60 041	61 343	61 463	60 313	59 387	58 623	59 769
» medzinárodné	49	49	48	48	14	14	14
» tuzemské	59 521	60 927	61 016	59 875	58 998	58 219	59 364
» družstevné	177	128	133	127	106	120	120
» združení, politických strán a cirkví	170	115	144	141	129	131	132
» zahraničné	124	124	122	122	140	139	139

¹⁾ Začaté byty sú tie, na ktoré boli vydané stavebné povolenia.

²⁾ Dokončené byty sú tie, na ktoré boli vydané kolaudačné rozhodnutia, potvrdzujúce ich užívateľnosť.

³⁾ Rozostavané byty ku koncu sledovaného obdobia - rozdiel začatých a dokončených bytov podľa údajov ŠÚ SR.

Prameň: Údaje sú čerpané z podkladov Štatistického úradu SR - zo zisťovania štvrtročného výkazu o začatých, rozostavaných a dokončených bytoch (Inv 3 - 04).

II. STAVEBNÍCTVO

Príloha č. 4

Organizačný vývoj podnikateľského prostredia v stavebníctve v rokoch 2008 až 2014

Názov ukazovateľa	2008	2009	2010	2011	2012	2013	2014 ^{*)}
Stavebné podniky podľa veľkostnej štruktúry - počet							
Malé podniky	8 070	8 751	9 980	10 730	11 128	12 231	12 697
0-9	5 746	6 432	8 852	9 139	9 891	10 835	11 402
10-19	1 914	1 911	731	1 133	844	962	874
20-49	410	408	397	458	393	434	421
Stredné podniky	273	279	257	235	214	197	189
50-249	273	279	257	235	214	197	189
Veľké podniky	25	25	22	20	19	16	12
250-499	17	16	14	12	11	8	5
500 a viac	8	9	8	8	8	8	7
Živnostníci	82 492	88 442	88 260	86 384	81 270	79 891	76 797
SR spolu	91 288^x	98 190^x	99 716^x	98 882^x	94 635^x	94 415^x	92 478^x
Stavebná produkcia vykonaná vlastnými zamestnancami podľa veľkostnej štruktúry podnikov, bežné ceny (bez stavebných závodov nestavebných podnikov) - v mil. Eur							
Malé podniky	1 745,04	1 475,62	1 417,60	1 619,04	1 358,39	1 417,11	1 310,4
0-9	542,20	348,34	753,16	527,37	664,58	620,26	804,3
10-19	562,40	578,46	139,41	408,06	205,82	319,44	
20-49	640,43	548,82	525,03	683,61	487,99	477,41	
Stredné podniky	1 142,12	1 014,06	994,59	902,22	849,30	693,76	760,7
50-99	568,99	464,89	503,34	405,74	370,54	385,72	760,7
100-249	573,13	549,18	491,25	496,48	478,76	308,04	
Veľké podniky	1 431,83	1 334,01	1 234,53	1 109,27	981,37	831,52	801,7
250-499	325,17	259,79	251,33	248,41	145,60	141,43	84,1
500 a viac	1 106,66	1 074,22	983,20	860,86	835,78	690,09	717,6
Živnostníci	2 111,80	1 927,53	1 869,53	1 875,41	1 766,88	1 668,9	1 587,2
SR spolu	6 430,78	5 751,22	5 516,25	5 505,95	4 955,94	4 611,29	4 460,0
Podiel veľkostnej skupiny podnikov na celkovom objeme stavebnej produkcie - v %							
Malé podniky	27,1	25,7	25,7	29,4	27,4	30,7	29,4
Stredné podniky	17,8	17,6	18,0	16,4	17,1	15,1	17,0
Veľké podniky	22,3	23,2	22,4	20,1	19,8	18,0	18,0
Živnostníci	32,8	33,5	33,9	34,1	35,7	36,2	35,6
SR spolu	100,0	100,0	100,0	100,0	100,0	100,0	100,0
Priemerný evidenčný počet zamestnancov podľa veľkostnej štruktúry podnikov - fyzické osoby							
Malé podniky	38 387	37 279	32 823	33 628	33 152	34 453	38 306
0-9	12 488	10 881	18 236	12 938	17 089	15 585	26 392
10-19	12 910	15 086	4 288	8 573	5 914	7 962	
20-49	12 989	11 312	10 299	12 117	10 149	10 906	
Stredné podniky	23 561	22 868	21 255	19 017	16 703	15 060	14 792
50-99	12 107	11 063	10 303	8 732	7 881	8 246	14 792
100-249	11 454	11 805	10 952	10 285	8 822	6 814	
Veľké podniky	14 631	14 593	14 651	11 890	11 130	10 076	7 952
250-499	4 892	4 912	4 537	4 006	3 574	2 785	1 897
500 a viac	9 739	9 681	10 114	7 884	7 556	7 291	6 055
Živnostníci	105 560	109 977	110 066	107 742	103 572	98 629	95 735
SR spolu	182 139	184 717	178 795	172 277	164 557	158 218	156 785

Názov ukazovateľa	2008	2009	2010	2011	2012	2013	2014 ^{*)}
Podiel veľkostnej skupiny podnikov na zamestnanosti v stavebníctve - v %							
Malé podniky	21,1	20,2	18,4	19,5	20,1	21,9	24,4
Stredné podniky	12,9	12,4	11,9	11,1	10,2	9,6	9,4
Veľké podniky	8,0	7,9	8,2	6,9	6,8	6,3	5,1
Živnostníci	58,0	59,5	61,5	62,5	62,9	62,2	61,1
SR spolu	100,0	100,0	100,0	100,0	100,0	100,0	100,0
Produktivita práce zo stavebnej produkcie podľa veľkostnej štruktúry podnikov (bez stavebných závodov nestavebných podnikov), bežné ceny - v tis. Eur							
Malé podniky	45,459	39,583	43,190	48,146	40,974	41,232	34,209
0-9	43,419	32,013	41,301	40,763	38,889	39,799	30,475
10-19	43,562	38,344	32,512	47,599	34,801	40,121	
20-49	49,306	48,517	50,979	56,417	48,081	43,775	
Stredné podniky	48,475	44,344	46,774	47,443	50,848	45,992	51,426
50-99	46,997	42,022	48,854	46,466	47,017	46,777	51,426
100-249	50,037	46,521	44,855	48,272	54,270	45,207	
Veľké podniky	97,863	91,414	84,262	93,294	88,176	82,525	100,817
250-499	66,470	52,888	55,395	62,010	40,736	50,784	44,333
500 a viac	113,632	110,962	97,212	109,190	110,618	94,649	118,514
Živnostníci	20,006	17,527	16,986	17,407	17,059	16,921	16,579
SR spolu	35,307	31,135	30,852	31,960	30,117	29,145	28,447
Priemerná nominálna mesačná mzda zamestnanca podľa veľkostnej štruktúry podnikov (bez stavebných závodov nestavebných podnikov) - v Eur							
Malé podniky	564,90	568,42	591,44	619,96	600,50	607,34	630,00
0-9	486,13	443,03	531,55	523,98	501,72	477,58	510,00
10-19	539,00	566,70	544,44	574,40	592,37	607,60	
20-49	666,37	691,33	698,34	754,67	771,55	736,83	
Stredné podniky	763,81	767,27	815,77	852,22	924,87	916,78	927,00
50-99	741,57	731,83	819,24	849,21	943,08	888,27	927,00
100-249	787,31	800,49	812,29	854,77	908,60	945,24	
Veľké podniky	976,83	1 008,93	1 050,01	1 158,63	1 216,74	1 249,42	1 369,00
250-499	947,78	983,16	924,20	1 150,02	1 176,69	1 303,7	1 503,00
500 a viac	991,43	1 022,01	1 106,45	1 163,01	1 235,68	1 228,68	1 234,00
Živnostníci	341,68	349,25	361,41	385,64	387,40	394,21	396,00
SR spolu	556,64	560,13	580,39	604,74	611,50	607,07	601,00

^x V tomto počte sú zahrnuté aj podniky s nezisteným počtom zamestnancov (rok 2008 - 428, rok 2009 - 693, rok 2010 - 1 197, rok 2011 - 1 513, rok 2012 - 2 004, rok 2013 - 2 080, rok 2014 - 2 783 podnikov).

^{*)} Predbežné údaje

Pramene:

- [1] Ročenka stavebníctva 2012, 2013, 2014 ŠÚ SR, Bratislava 2012, 2013, 20
- [2] Stavebná produkcia, zamestnanci a mzdy v stavebných podnikoch SR 12/2014, ŠÚ SR, Bratislava 2015
- [3] Štatistická správa o základných vývojových tendenciách v hospodárstve SR v 4. štvrtroku 2014, ŠÚ SR, Bratislava 2015

Príloha č. 5

Stavebná produkcia vykonaná vlastnými zamestnancami (A) a podľa dodávateľských zmlúv (B) v rokoch 2010 až 2013 podľa krajov a okresov Slovenska - v stavebných podnikoch s 20 a viac zamestnancami v mil. Eur

Okres Kraj	(A)				(B)			
	2010	2011	2012	2013	2010	2011	2012	2013
SR spolu	2 850	2 695	2 319	2 003	4 336	4 555	3 714	3 119
Bratislava I	91	69	70	88	98	80	90	105
Bratislava II	997	846	891	701	1 376	1 510	1 372	1 107
Bratislava III	97	116	102	74	177	203	155	120
Bratislava IV	105	51	40	34	138	92	90	89
Bratislava V	24	22	19	20	50	42	34	36
Malacky	D	3	1	3	2	3	1	3
Pezinok	6	5	8	4	4	4	7	3
Senec	11	5	5	7	16	7	8	11
Bratislavský kraj spolu	1 333	1 115	1 136	931	1 862	1 940	1 756	1 475
Dunajská Streda	34	36	25	21	56	53	39	27
Galanta	10	9	9	13	16	19	16	21
Hlohovec	6	6	5	6	11	7	7	6
Piešťany	27	17	19	13	38	33	32	17
Senica	13	9	6	7	70	66	19	16
Skalica	4	D	D	D	D	D	D	D
Trnava	60	59	17	17	109	108	29	35
Trnavský kraj spolu	154	139	82	77	315	291	145	123
Bánovce nad Bebravou	7	7	6	4	7	5	6	3
Ilava	15	17	D	10	24	25	D	12
Myjava	D	D	D	D	D	D	D	D
Nové Mesto nad Váhom	5	8	D	4	24	26	D	10
Partizánske	D	-	D	D	2	-	D	D
Považská Bystrica	21	19	17	19	42	46	46	46
Prievidza	49	55	39	30	58	56	47	38
Púchov	D	3	2	1	5	5	3	1
Trenčín	39	26	29	23	76	65	56	43
Trenčiansky kraj spolu	143	137	114	92	239	230	190	155
Komárno	10	8	7	10	13	10	9	14
Levice	17	15	13	12	19	97	59	32
Nitra	93	88	82	67	170	202	122	133
Nové Zámky	15	12	9	5	30	22	23	8
Šaľa	20	32	22	21	33	58	39	38
Topoľčany	11	12	11	11	14	14	12	13
Zlaté Moravce	21	22	18	17	40	42	40	24
Nitriansky kraj spolu	186	188	162	143	320	445	305	262
Bytča	D	D	D	D	D	D	D	D
Čadca	7	10	8	11	12	13	45	15
Dolný Kubín	8	9	12	10	21	9	15	16
Kysucké Nové Mesto	9	13	7	8	27	30	11	11
Liptovský Mikuláš	34	28	20	15	46	37	25	19
Martin	9	8	5	4	21	20	6	4
Námestovo	22	21	12	11	23	34	18	13
Ružomberok	5	4	5	4	7	8	7	5
Turčianske Teplice	-	-	-	D	-	-	-	D
Tvrdošín	D	D	D	D	D	D	D	D
Žilina	251	231	191	203	416	402	347	320
Žilinský kraj spolu	356	333	265	271	593	569	486	411

Okres Kraj	(A)				(B)			
	2010	2011	2012	2013	2010	2011	2012	2013
Banská Bystrica	93	84	35	49	173	201	106	52
Banská Štiavnica	16	15	15	12	31	33	34	44
Brezno	5	6	4	4	10	10	5	5
Detva	-	D	D	8	-	-	D	9
Krupina	D	D	D	D	D	D	D	D
Lučenec	13	22	14	10	14	22	15	10
Poltár	-	-	D	D	-	-	D	D
Revúca	-	-	-	D	-	-	-	D
Rimavská Sobota	D	D	D	D	D	D	D	D
Veľký Krtíš	7	3	3	2	10	9	9	2
Zvolen	35	30	27	18	37	34	29	20
Žarnovica	D	D	-	D	D	D	-	D
Žiar nad Hronom	10	11	10	8	20	25	13	12
Banskobystr. kraj spolu	183	172	112	113	300	335	215	158
Bardejov	14	16	13	17	19	21	18	20
Humenné	10	9	12	13	14	12	13	13
Kežmarok	3	2	D	D	3	3	D	D
Levoča	D	D	D	D	D	D	D	D
Medzilaborce	-	-	-	D	-	-	-	D
Poprad	26	33	26	22	37	46	51	32
Prešov	50	53	41	39	92	79	66	74
Sabinov	8	7	7	4	13	14	15	9
Snina	12	7	7	6	10	4	3	3
Stará Ľubovňa	9	9	11	15	12	11	13	18
Stropkov	D	D	D	2	D	D	D	5
Svidník	6	6	7	4	6	10	7	4
Vranov nad Topľou	9	10	7	7	15	21	13	16
Prešovský kraj spolu	147	152	135	129	224	221	201	194
Gelnica	-	-	-	D	-	-	-	D
Košice I	104	78	85	81	158	114	115	98
Košice II	20	29	18	12	26	41	24	174
Košice III	-	-	-	D	-	-	-	D
Košice IV	143	279	158	105	163	233	174	146
Košice - okolie	D	D	D	D	3	4	D	D
Michalovce	36	31	23	25	75	86	65	55
Rožňava	D	D	D	D	D	D	D	D
Sobrance	D	D	D	D	D	D	D	D
Spišská Nová Ves	21	24	19	16	35	32	28	23
Trebišov	7	3	1	0,8	9	3	1	0,8
Košický kraj spolu	346	459	312	247	483	524	415	342

Poznámka: D - údaje nie sú uvedené z dôvodu ochrany dôverných dát.

Prameň: <http://www.statistics.sk> - RegDat

Priemerný evidenčný počet zamestnancov a priemerná mesačná mzda zamestnanca (Eur) v rokoch 2011 až 2013 podľa krajov a okresov Slovenska - v stavebných podnikoch s 20 a viac zamestnancami

Okres kraj	Zamestnanci			Priemerná mesačná mzda (Eur)		
	2011	2012	2013	2011	2012	2013
SR spolu	43 024	37 982	36 042	909	969	954
Bratislava I	1 439	1 403	1 685	1 347	1 400	1 476
Bratislava II	8 143	7 638	7 170	1 280	1 386	1 352
Bratislava III	1 947	1 882	1 559	944	985	1 030
Bratislava IV	561	525	502	1 158	1 317	1 279
Bratislava V	365	337	297	1 201	866	914
Malacky	88	56	79	532	616	564
Pezinok	154	141	121	735	785	847
Senec	156	91	148	798	814	507
Bratislavský kraj spolu	12 853	12 073	11 561	1 211	1 293	1 291
Dunajská Streda	577	444	396	639	706	663
Galanta	224	211	298	605	695	539
Hlohovec	184	161	193	888	940	913
Piešťany	570	513	327	746	754	796
Senica	295	231	237	914	948	922
Skalica	D	D	D	D	D	D
Trnava	845	544	550	1128	877	866
Trnavský kraj spolu	2 755	2 135	2 002	858	807	777
Bánovce nad Bebravou	181	161	136	738	848	702
Ilava	326	D	278	699	D	774
Myjava	D	D	D	D	D	D
Nové Mesto nad Váhom	220	D	180	729	D	713
Partizánske	-	D	D	-	D	D
Považská Bystrica	475	406	425	811	766	785
Prievidza	1 228	1 002	795	746	854	837
Púchov	121	88	68	519	482	711
Trenčín	581	469	452	891	934	951
Trenčiansky kraj spolu	3 192	2 642	2 384	763	814	815
Komárno	226	187	231	476	476	383
Levice	465	438	441	556	599	589
Nitra	2 215	1 760	1 516	716	817	805
Nové Zámky	337	245	229	555	520	475
Šaľa	591	587	519	915	900	904
Topoľčany	376	313	304	560	553	619
Zlaté Moravce	557	515	429	544	495	580
Nitriansky kraj spolu	4 767	4 045	3 669	670	710	704
Bytča	D	D	D	D	D	D
Čadca	245	181	160	582	536	779
Dolný Kubín	192	146	154	711	790	708
Kysucké Nové Mesto	220	192	162	617	594	570
Liptovský Mikuláš	745	602	450	715	746	741
Martin	149	137	99	745	792	713
Námestovo	789	598	603	415	408	425
Ružomberok	181	185	158	571	585	453
Turčianske Teplice	-	-	D	-	-	D
Tvrdošín	D	D	D	D	D	D
Žilina	4 177	3 952	3 614	1015	1073	1 087
Žilinský kraj spolu	6 910	6 178	5 556	845	902	918

Okres kraj	Zamestnanci			Priemerná mesačná mzda (Eur)		
	2011	2012	2013	2011	2012	2013
Banská Bystrica	825	587	560	1 039	1 086	756
Banská Štiavnica	400	358	312	881	927	971
Brezno	151	146	120	522	477	490
Detva	D	D	124	D	D	689
Krupina	D	D	D	D	D	D
Lučenec	402	336	294	390	420	513
Poltár	-	-	D	-	-	D
Revúca	-	-	D	-	-	D
Rimavská Sobota	D	D	D	D	D	D
Veľký Krtíš	187	186	112	370	366	419
Zvolen	605	516	477	749	837	764
Žarnovica	D	-	D	D	-	D
Žiar nad Hronom	228	184	187	692	735	652
Banskobystrický kraj spolu	2 918	2 416	2 287	749	776	700
Bardejov	642	550	770	443	441	407
Humenné	297	265	376	584	794	548
Kežmarok	66	D	D	488	D	D
Levoča	D	D	D	D	D	D
Medzilaborce	-	-	D	-	-	D
Poprad	567	546	483	1 137	1 415	961
Prešov	1 371	1 121	1 230	697	649	666
Sabinov	245	215	165	481	449	453
Snina	202	177	176	518	553	569
Stará Ľubovňa	269	304	364	567	599	583
Stropkov	D	D	150	D	D	417
Svidník	226	164	146	458	461	403
Vranov nad Topľou	241	149	186	707	619	735
Prešovský kraj spolu	4 182	3 603	4 092	661	707	604
Gelnica	-	-	D	-	-	D
Košice I	1 775	1 677	1 665	886	939	977
Košice II	562	521	403	696	731	769
Košice III	-	-	D	-	-	D
Košice IV	1 523	1 383	1 249	1 159	1 163	1 213
Košice - okolie	D	D	D	843	D	D
Michalovce	666	532	600	700	770	684
Rožňava	D	D	D	D	D	D
Sobrance	D	D	D	D	D	D
Spišská Nová Ves	569	501	364	711	742	693
Trebišov	99	51	39	629	456	546
Košický kraj spolu	5 447	4 890	4 492	877	913	938

Poznámka: D - údaje nie sú uvedené z dôvodu ochrany dôverných dát.

Prameň: <http://www.statistics.sk> - RegDat

Stavebná produkcia (SP) vykonaná vlastnými zamestnancami a podľa dodávateľských zmlúv podľa Štatistickej klasifikácie ekonomických činností SK NACE v rokoch 2011 až 2013 - v stavebných podnikoch s 20 a viac zamestnancami, v mil. Eur

Ukazovateľ	SP vykonaná vlastnými zamestnancami *)			SP podľa dodávateľských zmlúv *)		
	2011	2012	2013	2011	2012	2013
Výstavba budov	813,45	731,43	565,62	1 532,95	1 354,97	1 001,48
Vypracovanie stavebných projektov	0,00	1,34	D	0,00	1,94	D
Výstavba obytných a neobytných budov	813,45	730,10	569,01	1 532,95	1 353,03	999,84
- Výstavba obytných budov	148,48	106,96	94,62	311,70	241,33	194,66
- Výstavba neobytných budov	631,30	606,50	429,23	1 116,04	1 059,46	742,57
- Výstavba obytných a neobytných budov i. n.	33,67	16,64	45,16	105,20	52,24	62,61
Inžinierske stavby	1 344,78	1 092,91	987,36	2 104,24	1 623,65	1 469,72
Výstavby ciest a železníc	883,71	787,20	698,62	1 485,20	1 171,19	1 026,66
- Výstavba ciest a diaľnic	676,22	637,45	531,75	1 236,46	993,65	796,91
- Výstavba železníc a podzemných železníc	84,86	61,02	52,90	125,51	87,45	118,34
- Výstavba mostov a tunelov	122,63	88,72	113,97	123,23	90,09	111,42
Výstavba verejných sietí	226,96	211,94	195,28	388,03	336,36	301,99
- Výstavba rozvodov pre plyn a kvapaliny	105,14	87,76	77,94	145,09	127,97	126,55
- Výstavba elektrických a telekomunikačných sietí	121,82	124,19	117,33	242,94	208,40	175,44
Výstavba ostatných inžinierskych stavieb	234,11	93,77	93,47	231,01	116,10	141,07
- Výstavba vodných diel	D	D	D	D	D	D
- Výstavba ostatných inž. stavieb i. n.	229,56	89,95	91,36	225,29	112,19	138,78
Špecializované stavebné práce	536,87	494,31	463,03	918,05	7355,44	648,27
Demolačné a zemné práce	23,19	19,04	20,94	28,79	26,95	28,01
- Demolácia	5,93	8,29	6,27	6,88	8,76	7,51
- Zemné práce	10,90	7,80	13,51	13,98	14,93	19,35
- Prieskumné vrty a vrtné práce	D	D	D	D	D	D
Elektrické, inštalčné a iné stavebno-montážne práce	268,32	277,76	236,97	546,01	424,55	375,27
- Elektrická inštalácia	104,64	87,26	83,18	200,08	108,41	131,81
- Inštalácia kanalizačných, výhrevných a klimatizačných zariadení	89,23	92,13	87,51	232,28	187,90	160,39
- Ostatná stavebná inštalácia	74,44	98,36	66,28	113,66	128,24	83,07
Kompletizačné a dokončovacie práce	73,82	57,38	53,30	109,97	83,39	72,12
- Omietkarské práce	10,51	4,68	8,30	17,98	10,89	13,02
- Stolárske práce	10,51	4,73	3,50	9,26	4,46	5,39
- Obkladanie stien a kladenie dlážkových krytín	13,48	15,65	13,25	16,26	18,65	15,62
- Maľovanie a zasklievanie	5,75	3,69	3,03	9,13	9,15	3,10
- Ostatné stavebné kompl. a dokonč. práce	33,56	28,63	25,22	57,34	40,23	34,99
Ostatné špecializované stavebné práce	171,55	140,13	134,50	233,28	200,55	172,87
- Pokrývačské práce	4,71	6,49	6,45	11,35	10,71	5,74
- Ostatné špecializované stav. práce i. n.	166,84	133,64	128,06	221,93	189,84	167,13
Spolu	2 695,11	2 318,66	2 002,69	4 555,23	3 714,06	3 119,47

Poznámka: D - údaje nie sú uvedené z dôvodu ochrany dôverných dát.

*) - zaradená podľa prevažujúcej činnosti

Prameň: Ročenka stavebníctva 2014, ŠÚ SR, november 2014

Stavebná produkcia vykonaná vlastnými zamestnancami podľa Štatistickej klasifikácie produkcie (KP) v rokoch 2010 - 2013, v stavebných podnikoch s 20 a viac zamestnancami, v mil. Eur

Ukazovateľ	2010	2011	2012	2013
Budovy a výstavba budov	617	556	507	466
Stavby a práce na stavbe inžinierskych stavieb	1 400	1 396	1 146	990
<i>Cesty a železnice; práce na stavbe ciest a železníc</i>	975	978	753	619
Cesty a diaľnice; práce na stavbe ciest a diaľnic	633	678	530	427
Železnice a podzemné železnice; práce na stavbe železníc a podzemných železníc	183	134	100	84
Mosty a tunely; práce na stavbe mostov a tunelov	159	166	123	108
<i>Výstavba a práce na stavbe inžinierskych sietí</i>	252	244	233	230
Výstavba a práce na stavbe potrubných vedení pre kvapaliny	71	78	86	83
Výstavba a práce na stavbe elektrických a telekomunikačných sietí	181	166	146	147
<i>Ostatné projekty inžinierskych stavieb a práce na stavbe ostatných projektov inžinierskych stavieb</i>	173	173	161	141
Vodné diela a práce na stavbe vodných diel	37	40	35	20
Ostatné projekty inžinierskych stavieb i.n. a práce na stavbe ostatných inžinierskych stavieb i.n.	136	133	126	121
Špecializované stavebné práce	833	743	666	546
<i>Demolačné práce a príprava staveniska</i>	61	44	38	36
Demolačné práce	16	11	9	10
Príprava staveniska	44	28	24	24
Prieskumné vrty a vrtné práce	1	5	5	1
<i>Elektrické, inštaláčn e a iné stavebnomontážne práce</i>	283	249	240	215
Elektroinštaláčn e práce	92	93	86	79
Inštalatérsk e práce, inštalácie výhrevných a klimatizačných zariadení	99	81	73	65
Ostatné stavebno-inštaláčn e práce	92	76	81	72
<i>Kompletizačné a dokončovacie práce</i>	154	146	112	106
Omietacie práce	32	24	17	17
Stolársk e a inštaláčn e práce	8	8	6	15
Obkladanie stien a kladenie dlážkových krytín	33	29	28	26
Maliarsk e, natieračsk e a sklenársk e práce	16	16	14	11
Ostatné stavebné kompletizačné a dokončovacie práce	66	69	47	37
<i>Ostatné špecializované stavebné práce</i>	334	304	275	189
Pokryvačsk e práce	9	13	7	6
Ostatné špecializované stavebné práce i.n.	325	291	268	183
Spolu	2 850	2 695	2 319	2 003

Prameň: Ročenka stavebníctva 2013, 2014, ŠÚ SR, november 2013, 2014

Štruktúra stavebnej produkcie podľa Klasifikácie stavieb (KS)

Stavebná produkcia podľa dodávateľských zmlúv na novej výstavbe a rekonštrukciách podľa KS *) - (bežné ceny)	2010		2011		2012		2013	
	mil. Eur	%	mil. Eur	%	mil. Eur	%	mil. Eur	%
Budovy a v tom:	2 001	52,4	1 874	47,5	1 645	52,8	1 247	49,4
- Bytové budovy	359	9,4	338	8,6	282	9,1	262	10,4
- Nebytové budovy	1 642	43,0	1 536	38,9	1 363	43,7	985	39,0
Inžinierske stavby a v tom:	1 818	47,6	2 073	52,5	1 473	47,2	1 276	50,6
Dopravná infraštruktúra	1 129	29,6	1 264	32,0	835	26,8	681	27,0
Potrúbné rozvody, telekomunikačné a elektrické rozvody a vedenia	395	10,3	461	11,7	358	11,5	400	15,9
Komplexné priemyselné stavby	41	1,1	35	0,9	51	1,6	20	0,8
Ostatné inžinierske stavby	252	6,6	313	7,9	229	7,3	175	6,9
Spolu	3 819	100,0	3 946	100,0	3 118	100,0	2 523	100,0

*) V stavebných podnikoch s 20 a viac zamestnancami.

Prameň: Ročenka stavebníctva 2013, 2014, ŠÚ SR, november 2013, 2014

Vývoj indexov cien stavebných prác (ročné priemery)

Názov ukazovateľa	2008	2009	2010	2011	2012	2013 ^{*)}	2014 ^{*)}
<i>Ceny stavebných prác spolu, 2005 = 100</i>	113,9	117,0	118,1	119,4	120,2	102,6	104,0
medziročné indexy (predchádzajúci rok = 100)	105,6	102,7	101,0	101,2	100,6	100,7	101,3
<i>Ceny stavebných prác pre novú výstavbu, modernizácie a rekonštrukcie, 2005 = 100</i>	113,4	117,1	118,2	119,5	120,3	102,6	103,9
medziročné indexy (predchádzajúci rok = 100)	105,3	102,7	101,0	101,2	100,6	100,7	101,3
<i>Ceny pre budovy, 2005 = 100</i>	114,5	116,8	117,2	118,3	118,6	102,2	103,4
medziročné indexy (predchádzajúci rok = 100)	105,7	102,0	100,3	101,0	100,3	100,5	101,2
<i>Ceny bytových budov, 2005 = 100</i>	114,5	117,0	117,1	118,0	118,1	101,9	102,9
medziročné indexy (predchádzajúci rok = 100)	105,7	102,2	100,1	100,8	100,1	100,6	101,0
<i>Ceny nebytových budov, 2005 = 100</i>	114,5	116,8	117,2	118,4	118,8	102,5	103,7
medziročné indexy (predchádzajúci rok = 100)	105,7	102,0	100,3	101,1	100,3	100,6	101,3
<i>Ceny pre inžinierske stavby, 2005 = 100</i>	113,5	117,3	119,3	121,0	122,3	103,1	104,5
medziročné indexy (predchádzajúci rok = 100)	105,6	103,4	101,7	101,4	101,1	100,9	101,3
<i>Ceny pre opravy a údržbu stavebnej povahy, 2005 = 100</i>	113,4	116,6	117,8	119,0	120,0	102,8	104,3
medziročné indexy (predchádzajúci rok = 100)	105,3	102,8	101,0	101,0	100,8	100,8	101,5
<i>Ceny materiálov a výrobkov spotrebovávaných v stavebníctve, 2005 = 100 (výrobné ceny)</i>	110,4	104,1	100,6	102,3	103,9	103,7	100,8
medziročné indexy (predchádzajúci rok = 100)	103,3	94,3	96,7	101,8	101,5	99,2	97,3

*) Za roky 2013, 2014 - 2010 = 100

Pramene:

- [1] Indexy stavebných prác, materiálov a výrobkov spotrebovávaných v stavebníctve 4. štvrťrok 2008, 4. štvrťrok 2009, 4. štvrťrok 2010, 4. štvrťrok 2011, 4. štvrťrok 2012, 4. štvrťrok 2013, 4. štvrťrok 2014, ŠÚ SR 2009, 2010, 2011, 2012, 2013, 2014, 2015

III. VÝROBCOVIA V STAVEBNÍCTVE A V PRIEMYSE STAVEBNÝCH LÁTOK

V nasledujúcich prílohách č. 11 až 15 sú uvedené rebríčky najväčších stavebných firiem, výrobcov stavebných materiálov, ťažby stavebných surovín a inžiniersko-projektových a výskumných organizácií v SR a prehľad najväčších stavieb v SR v roku 2014 tak, ako ich zostavila TREND Analyses na základe údajov poskytnutých spoločnosťami (TREND, 28.5.2015, Trend TOP v stavebníctve a realitách - Máj 2015).

Príloha č. 11

Najväčšie stavebné firmy v SR podľa tržieb za rok 2014 (tis. Eur)

P. č.	Organizácia	Tržby ¹⁾		Zmena (%)	Ø počet pracovníkov		Zmena %
		2014	2013	2014/13	2014	2013	2014/13
1.	Strabag Pozemné a inžinierske staviteľstvo, s.r.o., Bratislava ²⁾	234 739	204 593	14,7	706	719	-1,8
2.	Strabag, s.r.o., Bratislava	169 863	109 291	55,4	588	555	5,9
3.	Doprastav, a.s., Bratislava ³⁾	167 229	208 493	-19,8	1 215	1 317	-7,7
4.	Inžinierske stavby, a.s., Košice	124 836	75 938	64,4	1 095	1 026	6,7
5.	Váhostav - SK, a.s., Žilina	114 467	140 824	-18,7	1 291	1 277	1,1
6.	SAG Elektrovod, a.s., Bratislava	83 948	60 607	38,5	507	504	0,6
7.	Eurovia Sk, a.s., Košice	82 495	70 642	16,8	493	506	-2,6
8.	Skanska SK, a.s., Bratislava	66 700	64 516	3,4	673	625	7,7
9.	Tubau, a.s., Bratislava ⁴⁾	62 339	50 474	23,5	760	700	8,6
10.	Ingsteel, s.r.o., Bratislava ⁴⁾	53 093	46 856	13,3	n	n	-
11.	Chemkostav, a.s., Michalovce	45 914	37 846	21,3	194	230	-15,7
12.	Vodohospodárske stavby, a.s., Bratislava	44 391	24 909	78,2	147	137	7,3
13.	Alter Energo, a.s., Kolíňany	40 333	42 429	-4,9	n	n	-
14.	In Vest, s.r.o., Šaľa	40 330	34 110	18,2	441	434	1,6
15.	Combin Banská Štiavnica, s.r.o., Banská Štiavnica	38 137	44 271	-13,9	212	214	-0,9
16.	Keraming, a.s., Trenčín	36 152	20 970	72,4	137	137	0,0
17.	ViOn, a.s., Zlaté Moravce	30 053	31 140	-3,5	365	371	-1,6
18.	Hastra, s.r.o., Žilina	27 909	18 725	49,0	n	n	-
19.	Infra Services, a.s., Bratislava	27 172	32 205	-15,6	355	368	-3,5
20.	Metrostav Slovakia, a.s., Bratislava ⁵⁾	26 920	17 842	50,9	128	124	3,2
21.	Stavby mostov Slovakia, a.s., Banská Bystrica	25 706	21 169	21,4	87	80	8,7
22.	PSJ Hydrotranzit, a.s., Bratislava	25 090	12 743	96,9	92	102	-9,8
23.	Dynamik Holding, a.s., Nitra	24 629	18 834	30,8	92	81	13,6
24.	Marcus Industry, a.s., Košice	23 406	12 126	93,0	n	n	-
25.	Cesty Nitra, a.s., Nitra	22 622	26 494	-14,6	219	223	-1,8
26.	Inpek, s.r.o., Nitra	19 494	6 730	189,7	73	68	7,4
27.	Stabil, a.s., Žilina	16 389	11 672	40,4	n	n	-
28.	OHL ŽS SK, a.s., Bratislava ⁶⁾	14 888	9 413	58,2	62	39	59,0
29.	Vodohospodárske stavby - ekolog. podnik, a.s., Bratislava	14 453	11 799	22,5	69	68	1,5
30.	Ingos, a.s., Poprad	14 178	5 677	149,7	n	n	-

Prameň: TREND, 28.5.2015, Trend TOP v stavebníctve a realitách - Máj 2015

¹⁾ Tržby za predaj vlastných výrobkov, služieb a tovaru

²⁾ Do 31. decembra 2014 ZIPP, s.r.o., Bratislava

³⁾ Údaje za rok 2014 sú predbežné

⁴⁾ Uvedené sú konsolidované údaje

⁵⁾ Spoločnosť vznikla 1. mája 2013, údaje za rok 2013 sú len za osem mesiacov

⁶⁾ Do 24. Januára 2014 OHL Pozemné stavby, a.s., Bratislava

n - nedostupný údaj

Príloha č. 12

Najväčší výrobcovia stavebných materiálov v SR podľa tržieb za rok 2014 (tis. Eur)

P. č.	Výrobcovia	Tržby ¹⁾		Zmena (%)	Podiel exportu na tržbách (%)	Ø počet pracovníkov
		2014	2013	2014/13	2014	2014
1.	Holcim (Slovensko), a.s., Rohožník	128 722	122 908	4,7	56,3	666
2.	Saint - Gobain Construction Products, s.r.o., Bratislava	63 204	46 400	36,2	n	359
3.	Carmeuse Slovakia, s.r.o., Slavec	60 737	64 516	-5,9	5,3	252
4.	Slovenské magnezitové závody, a.s., Jelšava	59 168	62 393	-5,2	91,2	865
5.	Považská cementáreň, a.s., Ladce	56 322	50 673	11,1	51,2	359
6.	K&J&G, a.s., Čachtice	46 256	42 874	7,9	46,8	311
7.	Knauf Insulation, s.r.o., Nová Baňa	45 951	46 640	-1,5	64,0	277
8.	Baumit, s.r.o., Bratislava	40 942	39 605	3,4	2,5	134
9.	GU Slovensko, s.r.o., Lužianky	38 775	33 238	16,7	87,4	225
10.	Cemmac, a.s., Horné Srnie	32 926	31 824	3,5	n	186
11.	Slovmag, a.s., Lubeník	26 418	22 702	16,4	90,9	581
12.	Xella Slovensko, s.r.o., Šaštín - Stráže	21 609	19 969	8,2	0,6	102
13.	Profix - pórobeton, a.s., Zemianske Kostolany	20 211	19 162	5,5	32,5	222
14.	MAcCaferri Central Europe, s.r.o., Brezová pod Bradlom	19 072	12 705	50,1	66,0	103
15.	PRP, s.r.o., Veľký Krtíš	18 214	16 728	8,9	n	44
16.	Calmit, s.r.o., Bratislava	17 792	16 615	7,1	7,3	128
17.	Zapa beton SK, s.r.o., Bratislava	17 564	19 056	-7,8	0,0	110
18.	Premac, s.r.o., Bratislava	16 743	15 714	6,5	2,0	115
19.	Dolvap, s.r.o., Varín	15 652	14 159	10,6	n	283
20.	Specialty Minerals Slovakia, s.r.o., Ružomberok	14 729	14 755	-0,2	0,5	10

Prameň: TREND, 28.5.2015, Trend TOP v stavebníctve a realitách - Máj 2015

¹⁾ Tržby za predaj vlastných výrobkov, služieb a tovaru
n - nedostupný údaj

Príloha č. 13

Ťažba stavebných surovín podľa tržieb za rok 2014 (tis. Eur)

P. č.	Organizácia	Tržby ¹⁾		Zmena %	Ø počet pracovníkov
		2014	2013	2014/13	2014
1.	Alas Slovakia, s.r.o., Bratislava	23 768	21 264	11,8	191
2.	Eurovia - Kameňolomy, s.r.o., Košice	10 264	9 415	9,0	103
3.	VSK Mineral, s.r.o., Košice	7 809	6 085	28,3	89
4.	PK Doprastav, a.s., Žilina	6 657	5 002	33,1	n
5.	KSR - Kameňolomy SR, s.r.o., Zvolen	6 511	7 022	-7,3	62
6.	Kameňolomy, s.r.o., Nové Mesto nad Váhom	5 488	4 175	31,4	44
7.	LB Minerals, a.s., Košice	3 368	2 720	23,8	40
8.	Lhodol, s.r.o., Rajec	3 348	3 539	-5,4	12
9.	Dolkam Šuja, a.s., Rajec	2 367	2 667	-11,2	30
10.	IS-Lom Maglovec, s.r.o., Košice	2 252	2 144	5,0	22

Prameň: TREND, 28.5.2015, Trend TOP v stavebníctve a realitách - Máj 2015

¹⁾ Tržby za predaj vlastných výrobkov, služieb a tovaru
n - nedostupný údaj

Inžiniersko-projektové a výskumné organizácie v SR podľa tržieb za rok 2014 (tis. Eur)

P. č.	Organizácia	Tržby ¹⁾		Zmena %	Ø počet zamestnancov		Zmena %
		2014	2013	2014/13	2014	2013	2014/13
1.	Dopravoprojekt, a.s., Bratislava	17 755	13 534	31,2	176	183	-3,8
2.	Reming Consult, a.s., Bratislava	9 989	10 332	-3,3	85	86	-1,2
3.	Proma, s.r.o., Žilina	9 180	3 883	136,4	31	27	14,8
4.	Amberg Engineering Slovakia, s.r.o., Bratislava	3 343	3 194	4,7	64	51	25,5
5.	Geofos, s.r.o., Žilina	2 991	1 778	68,2	28	26	7,7
6.	Alfa 04, a.s., Bratislava	2 492	2 041	22,1	34	43	-20,9
7.	Geoconsult, s.r.o., Bratislava	1 905	1 513	25,9	30	39	-23,1
8.	PIO Keramoprojekt, a.s., Trenčín	1 903	1 952	-2,5	n	51	
9.	De Bondt, s.r.o., Trenčín	1 204	806	49,3	21	17	23,5
10.	Terraprojekt, a.s., Bratislava	1 192	789	51,0	18	18	0,0
11.	Sudop Košice, a.s., Košice	1 145	1 048	9,3	23	30	-23,3
12.	Hescon, s.r.o., Trenčín	907	504	80,0	20	20	0,0
13.	Hydrocoop, s.r.o., Bratislava	594	663	-10,4	17	18	-5,6
14.	ENG2, v.o.s., Bratislava	459	315	45,8	n	n	
15.	Elhyco, s.r.o., Bratislava	284	263	8,0	8	9	-11,1

Prameň: TREND, 28.5.2015, Trend TOP v stavebníctve a realitách - Máj 2015

¹⁾ Tržby za predaj vlastných výrobkov, služieb a tovaru
n - nedostupný údaj

Najväčšie pozemné a inžinierske stavby v SR podľa hodnoty stavebných prác v roku 2014

Generálny dodávateľ, príp. vedúci združenia	Stavba, resp. jej časť	Stavebné náklady v tis. Eur bez DPH realizované v roku 2014
Eurovia SK + Stavby mostov Slovakia	Diaľnica D1 Jánovce - Jablonov II. úsek	31 667
Strabag Pozemné a inžinierske staviteľstvo, s.r.o., Bratislava	City Arena Shopping, Trnava	18 892
Strabag PaIS, s.r.o., Bratislava	ČOV a kanalizácia Trenčianskeho regiónu	16 500
Chemkostav, a.s., Michalovce	Polyfunkčný súbor Panorama City, Bratislava	11 089
Ingsteel, s.r.o., Bratislava	Aqua Aréna, Šamorín	10 968
Eurovia SK, a.s., Košice	Cesty KSK, 7, 8 a 9	10 430
Strabag PaIS, s.r.o., Bratislava	JE Mochovce	9 316
Strabag PaIS, s.r.o., Bratislava	Zásobovanie pitnou vodou a odkanaliz. v mikroreg. Bodva	8 631
Eurovia SK + Stavby mostov Slovakia	Diaľnica D3 Žilina Strážov - Brodno	5 967
Keraming, a.s., Trenčín	Prístavba výrobnéj haly Accentis Námestovo	5 700
Eurovia SK, a.s., Košice	Výstavba a obnova MK vo vlastníctve NR	5 049
Strabag PaIS, s.r.o., Bratislava	Zásobovanie vodou, odkanalizovanie a ČOV v okrese Bytča	4 920
Chemkostav, a.s., Michalovce	Zvýšenie kapacity ČOV, Snina	4 918
Keraming, a.s., Trenčín	OC Kaufland Bratislava	4 680
Ingsteel, s.r.o., Bratislava	HPP Krompachy	4 554
Ingsteel, s.r.o., Bratislava	OC Vajnoria, Vajnory - Svätý Jur	3 987
Betpres, s.r.o., Vranov nad Topľou	Areal Linak, Župčany	3 695
Dynamik Holding, a.s., Nitra	Južné mesto - zóna C2, 1. etapa, bytový dom SO	3 553
Chemkostav, a.s., Michalovce	Odkanalizovanie ulíc a rozšírenie kapacity ČOV, Trebišov	3 134
Dynamik Holding, a.s., Nitra	Cehip part II, Pall	3 311
HSF System SK, s.r.o. Žilina	Priemyselný park Immopark, Žilina	2 950
Betpres, s.r.o., Vranov nad Topľou	Výstavba rodinných domov Košice	2 705

Prameň: TREND, 28.5.2015, Trend TOP v stavebníctve a realitách - Máj 2015

IV. MEDZINÁRODNÉ POROVNANIE

Príloha č. 16

V tejto prílohe sú uvedené vybrané údaje za roky 2011 - 2015 za krajiny Euroconstructu*, a to:
 - obyvateľstvo; - hrubý domáci produkt, - medziročné tempo rastu HDP, - vývoj nezamestnanosti, - vývoj cien stavebných prác, - vývoj sektora stavebníctva (bytové budovy, nebytové budovy, inžinierske stavby); - medziročné tempo rastu sektora stavebníctva; - stav bytového fondu, - počet dokončených bytov. Osobitne je uvedený stavebný sektor krajín združenia Euroconstructu v roku 2014.

Obyvateľstvo v rokoch 2011 - 2015 (v tis. osôb)

Krajina	2011	2012	2013	2014	2015 ^P
Rakúsko	8 375	8 408	8 452	8 508	8 566
Belgicko	10 951	11 036	11 100	11 151	11 201
Česká republika	10 496	10 505	10 515	10 512	10 538
Dánsko	5 561	5 581	5 603	5 627	5 649
Fínsko	5 401	5 427	5 451	5 472	5 490
Francúzsko	65 093	65 397	65 682	65 933	66 184
Nemecko	81 752	81 844	82 040	82 280	82 570
Maďarsko	9 986	9 932	9 909	9 877	9 849
Írsko	4 575	4 585	4 593	4 610	4 619
Taliansko	60 663	60 723	60 783	60 790	60 839
Holandsko	16 656	16 730	16 780	16 829	16 899
Nórsko	4 920	4 986	5 051	5 109	5 166
Poľsko	38 538	38 533	38 535	38 496	38 467
Portugalsko	10 647	10 600	10 449	10 387	10 335
Slovenská republika	5 435	5 404	5 411	5 416	5 421
Španielsko	46 667	46 818	46 728	46 512	46 435
Švédsko	9 416	9 483	9 556	9 645	9 747
Švajčiarsko	7 912	7 997	8 089	8 190	8 277
Spojené kráľovstvo	63 285	63 705	64 106	64 531	64 959
Krajiny Euroconstruct-u spolu	466 329	467 694	468 833	469 874	471 212

^P prognóza

Prameň: Euroconstruct Varšava, jún 2015

* **Euroconstruct** je skupina, resp. sieť, ktorá bola založená v roku 1975 niekoľkými výskumnými organizáciami ako študijná skupina pre výskum a prognózovanie v stavebníctve. Odvtedy sa rozšírila a zahŕňa väčšinu západoeurópskych krajín (15 krajín - Rakúsko, Belgicko, Dánsko, Fínsko, Francúzsko, Nemecko, Írsko, Taliansko, Holandsko, Nórsko, Portugalsko, Španielsko, Švédsko, Švajčiarsko, Spojené Kráľovstvo) ako aj niektoré krajiny strednej a východnej Európy (4 krajiny - Česká republika, Maďarsko, Poľsko, Slovenská republika). Jej cieľom je poskytovanie informácií, analýz a prognóz v oblasti stavebníctva a s ním súvisiacich trhov pre orgány a inštitúcie, prijímajúce rozhodnutia v tejto oblasti, za účelom zvýšenia efektívnosti ich činnosti. Sieť Euroconstruct-u je rozšírená aj na pobaltské štáty (prostredníctvom fínskeho partnera) a na Japonsko.

Výskum Euroconstruct-u sa zameriava na: - krátkodobé a strednodobé prognózy a trendy vývoja stavebníctva v Európe; - analýzy štrukturálnych zmien, podnikateľské stratégie a konkurencieschopnosť v stavebnom priemysle; - marketingové štúdie pre priemyselné materiály a tovary a služby využívané v odboroch výstavby. Výskum a prognózy Euroconstruct-u sú určené pre potreby mnohých druhov podnikania, resp. činností, vrátane: - stavebných kontraktorov; - výrobcov a predajcov, dodávajúcich stavebné materiály, výrobky a zariadenia; - bánk, finančných a úverových inštitúcií; - vládnych orgánov; - Európskej komisie.

Za každú krajinu môže byť členom Euroconstruct-u len jedna inštitúcia (organizácia). Za Slovenskú republiku je stálym členom **ÚEOS - Komercia, a.s.**, Ružová dolina 27, 824 69 Bratislava (spracovateľ publikácie Ročenka slovenského stavebníctva). ÚEOS - Komercia, a.s. (predtým Ústav ekonomiky a organizácie stavebníctva) je stálym členom Euroconstruct-u od roku 1991.

Hrubý domácí produkt v letech 2011 - 2015 v mld. Eur (ceny roka 2014)

Krajina	2011	2012	2013	2014	2015 ^P
Rakúsko	324	327	328	329	331
Belgicko	397	397	398	402	407
Česká republika	154	153	152	155	159
Dánsko	257	256	255	257	262
Fínsko	209	206	204	204	206
Francúzsko	2 117	2 126	2 134	2 143	2 169
Nemecko	2 844	2 855	2 858	2 904	2 965
Maďarsko	100	98	100	103	107
Írsko	177	177	177	185	193
Taliansko	1 698	1 651	1 623	1 616	1 628
Holandsko	665	654	650	655	667
Nórsko	345	354	357	365	368
Poľsko	386	393	400	413	427
Portugalsko	181	175	173	174	177
Slovenská republika	71	72	73	75	78
Španielsko	1 080	1 057	1 044	1 058	1 088
Švédsko	403	402	407	416	429
Švajčiarsko	508	513	523	534	535
Spojené kráľovstvo	2 113	2 127	2 162	2 223	2 277
Krajiny Euroconstruct-u spolu	14 031	13 995	14 017	14 213	14 468

^P prognóza

Prameň: Euroconstruct Varšava, jún 2015

Medziročné tempo rastu HDP % (ceny roka 2014)

Krajina	2011	2012	2013	2014	2015 ^P
Rakúsko	3,1	0,9	0,2	0,3	0,5
Belgicko	1,8	-0,1	0,2	1,1	1,2
Česká republika	1,7	-0,8	-0,7	2,0	2,5
Dánsko	1,2	-0,7	-0,5	1,1	1,6
Fínsko	2,6	-1,4	-1,3	0,1	0,8
Francúzsko	2,1	0,4	0,4	0,4	1,2
Nemecko	3,6	0,4	0,1	1,6	2,1
Maďarsko	1,8	-1,5	1,5	3,6	3,1
Írsko	2,8	-0,3	0,2	4,8	4,1
Taliansko	0,6	-2,8	-1,7	-0,4	0,7
Holandsko	1,7	-1,6	-0,7	0,9	1,7
Nórsko	1,0	2,7	0,7	2,2	0,9
Poľsko	4,8	1,8	1,7	3,4	3,4
Portugalsko	-1,8	-3,3	-1,4	0,9	1,7
Slovenská republika	2,7	1,6	1,4	2,4	3,2
Španielsko	-0,6	-2,1	-1,2	1,4	2,8
Švédsko	2,7	-0,3	1,3	2,1	3,1
Švajčiarsko	1,8	1,1	1,9	2,0	0,2
Spojené kráľovstvo	1,6	0,7	1,7	2,8	2,4
Krajiny Euroconstruct-u spolu	1,9	-0,3	0,2	1,4	1,8

^P prognóza

Prameň: Euroconstruct Varšava, jún 2015

Vývoj nezamestnanosti^{*)} v rokoch 2011 - 2015 v %

Krajina	2011	2012	2013	2014	2015 ^P
Rakúsko	4,2	4,3	4,9	5,0	5,3
Belgicko	7,2	7,6	8,4	8,5	8,4
Česká republika	6,7	7,0	7,1	6,2	5,9
Dánsko	6,0	6,1	5,8	5,1	4,8
Fínsko	7,8	7,7	8,2	8,7	8,8
Francúzsko	9,1	9,5	10,3	10,1	10,6
Nemecko	7,1	6,8	6,9	6,7	6,3
Maďarsko	11,0	11,0	10,2	7,7	6,9
Írsko	14,6	14,7	13,1	11,9	9,9
Taliansko	8,4	10,7	12,1	12,7	12,5
Holandsko	5,0	5,8	7,3	7,4	7,2
Nórsko	3,3	3,2	3,5	3,5	4,2
Poľsko	9,8	10,2	10,3	9,0	8,2
Portugalsko	12,7	15,7	16,2	13,9	13,3
Slovenská republika	13,6	14,0	14,2	13,2	12,0
Španielsko	21,4	24,8	26,1	24,4	22,6
Švédsko	7,8	8,0	8,0	7,9	7,8
Švajčiarsko	4,0	4,2	4,4	4,5	4,5
Spojené kráľovstvo	8,1	8,0	7,6	6,2	5,5

^P prognóza

^{*)} Poznámka: v percentách z aktívneho obyvateľstva

Prameň: Euroconstruct Varšava, jún 2015

Vývoj cien stavebných prác v rokoch 2011 - 2015 (medziročné % zmeny)

Krajina	2011	2012	2013	2014	2015 ^P
Rakúsko	3,2	2,6	1,3	1,5	1,5
Belgicko	2,6	2,9	2,1	1,3	-1,3
Česká republika	-0,5	-0,7	-1,1	0,1	0,2
Dánsko	3,6	2,6	1,4	1,6	1,0
Fínsko	3,3	2,4	1,0	1,0	1,0
Francúzsko	5,4	2,5	-0,9	0,2	0,5
Nemecko	2,7	2,6	2,0	1,7	1,5
Maďarsko	2,2	1,9	1,9	2,2	2,5
Írsko	0,6	2,0	2,9	5,7	5,7
Taliansko	4,3	0,9	0,8	-0,3	-0,3
Holandsko	0,3	0,3	-0,5	-0,5	1,0
Nórsko	5,2	3,6	1,0	1,0	2,6
Poľsko	1,0	-0,2	-2,8	-1,2	0,5
Portugalsko	3,9	1,8	-0,4	-0,9	0,0
Slovenská republika	1,2	0,6	0,7	1,3	1,8
Španielsko	4,1	0,5	-0,7	-0,2	-0,5
Švédsko	3,5	1,9	1,1	1,8	2,6
Švajčiarsko	2,2	0,4	0,6	0,2	-0,9
Spojené kráľovstvo	1,1	3,3	3,5	4,4	6,9

^P prognóza

Prameň: Euroconstruct Varšava, jún 2015

Sektor stavebníctva v rokoch 2011 - 2015 v mil. Eur (ceny roka 2014)

Krajina	2011	2012	2013	2014	2015 ^P
Rakúsko	32 332	33 139	32 409	32 539	32 699
Belgicko	39 096	39 054	38 540	39 059	39 078
Česká republika	17 916	16 530	15 377	16 037	16 724
Dánsko	26 652	25 304	25 532	26 159	26 482
Fínsko	30 600	29 489	28 752	28 630	28 644
Francúzsko	219 013	217 404	214 481	205 516	203 685
Nemecko	288 750	285 517	284 521	292 439	295 136
Maďarsko	7 657	7 405	7 859	8 520	8 888
Írsko	11 351	9 748	9 996	10 990	11 907
Taliansko	181 432	169 933	164 056	160 480	160 895
Holandsko	71 633	65 450	62 785	64 086	65 956
Nórsko	40 756	43 173	43 395	44 227	45 356
Poľsko	44 340	43 526	40 985	43 102	47 284
Portugalsko	20 990	17 733	15 156	14 998	15 442
Slovenská republika	5 435	4 681	4 437	4 262	4 351
Španielsko	130 519	89 895	72 942	71 655	73 440
Švédsko	30 675	29 905	30 256	32 299	33 918
Švajčiarsko	51 102	52 540	53 192	53 288	52 945
Spojené kráľovstvo	193 726	178 817	179 833	192 517	203 435
Krajiny Euroconstruct-u spolu	1 443 976	1 359 242	1 324 504	1 340 803	1 366 264

^P prognóza

Prameň: Euroconstruct Varšava, jún 2015

Medziročné tempo rastu sektora stavebníctva % (ceny roka 2014)

Krajina	2011	2012	2013	2014	2015 ^P
Rakúsko	2,6	2,5	-2,2	0,4	0,5
Belgicko	4,6	-0,1	-1,3	1,3	0,0
Česká republika	-3,8	-7,7	-7,0	4,3	4,3
Dánsko	4,2	-5,1	0,9	2,5	1,2
Fínsko	2,7	-3,6	-2,5	-0,4	0,0
Francúzsko	4,5	-0,7	-1,3	-4,2	-0,9
Nemecko	5,2	-1,1	-0,3	2,8	0,9
Maďarsko	-10,6	-3,3	6,1	8,4	4,3
Írsko	-14,6	-14,1	2,5	9,9	8,3
Taliansko	-2,2	-6,3	-3,5	-2,2	0,3
Holandsko	1,9	-8,6	-4,1	2,1	2,9
Nórsko	5,7	5,9	0,5	1,9	2,6
Poľsko	12,2	-1,8	-5,8	5,2	9,7
Portugalsko	-10,0	-15,5	-14,5	-1,0	3,0
Slovenská republika	-2,8	-13,9	-5,2	-3,9	2,1
Španielsko	-20,4	-31,1	-18,9	-1,8	2,5
Švédsko	3,1	-2,5	1,2	6,8	5,0
Švajčiarsko	2,7	2,8	1,2	0,2	-0,6
Spojené kráľovstvo	2,2	-7,7	0,6	7,1	5,7
Krajiny Euroconstruct-u spolu	0,0	-5,9	-2,6	1,2	1,9

^P prognóza

Prameň: Euroconstruct Varšava, jún 2015

Bytové budovy (bytová výstavba) v letech 2011 - 2015 v mil. Eur (ceny roka 2014)

Krajina	2011	2012	2013	2014	2015 ^P
Rakúsko	15 569	16 168	15 886	15 960	16 099
Belgicko	18 167	17 487	17 187	18 068	18 816
Česká republika	4 426	3 575	3 110	3 258	3 430
Dánsko	13 238	12 702	12 565	13 207	13 299
Fínsko	13 510	13 037	12 664	12 145	12 169
Francúzsko	107 167	105 231	104 535	98 165	97 767
Nemecko	155 300	157 371	157 831	162 535	164 671
Maďarsko	1 771	1 796	1 525	1 500	1 557
Írsko	5 442	4 551	4 509	5 083	5 612
Taliansko	90 593	84 894	83 252	81 948	80 741
Holandsko	26 094	24 201	22 988	23 261	24 436
Nórsko	15 942	16 917	17 295	16 754	16 920
Poľsko	10 168	10 645	10 478	10 738	11 149
Portugalsko	8 367	6 978	6 179	5 997	6 165
Slovenská republika	1 179	1 096	1 103	1 045	1 062
Španielsko	51 479	36 298	29 964	28 605	29 562
Švédsko	11 376	10 377	10 958	12 099	13 354
Švajčiarsko	24 423	24 765	25 311	25 343	25 121
Spojené kráľovstvo	69 188	65 967	68 443	78 730	82 826
Krajiny Euroconstruct-u spolu	643 401	614 056	605 783	614 439	624 755

^P prognóza

Prameň: Euroconstruct Varšava, jún 2015

Medziročné tempo rastu bytových budov (bytovej výstavby) % (ceny roka 2014)

Krajina	2011	2012	2013	2014	2015 ^P
Rakúsko	2,9	3,8	-1,7	0,5	0,9
Belgicko	5,7	-3,7	-1,7	5,1	4,1
Česká republika	1,2	-19,2	-13,0	4,7	5,3
Dánsko	9,8	-4,1	-1,1	5,1	0,7
Fínsko	4,3	-3,5	-2,9	-4,1	0,2
Francúzsko	7,0	-1,8	-0,7	-6,1	-0,4
Nemecko	6,1	1,3	0,3	3,0	1,3
Maďarsko	-19,8	1,4	-15,1	-1,7	3,8
Írsko	-7,8	-16,4	-0,9	12,7	10,4
Taliansko	-1,6	-6,3	-1,9	-1,6	-1,5
Holandsko	-3,9	-7,3	-5,0	1,2	5,1
Nórsko	10,8	6,1	2,2	-3,1	1,0
Poľsko	6,7	4,7	-1,6	2,5	3,8
Portugalsko	-8,5	-16,6	-11,4	-2,9	2,8
Slovenská republika	-12,0	-7,0	0,7	-5,3	1,6
Španielsko	-15,7	-29,5	-17,4	-4,5	3,3
Švédsko	2,3	-8,8	5,6	10,4	10,4
Švajčiarsko	3,0	1,4	2,2	0,1	-0,9
Spojené kráľovstvo	2,4	-4,7	3,8	15,0	5,2
Krajiny Euroconstruct-u spolu	1,6	-4,6	-1,3	1,4	1,7

^P prognóza

Prameň: Euroconstruct Varšava, jún 2015

Nebytové budovy (nebytová výstavba) v rokoch 2011 - 2015 v mil. Eur (ceny roka 2014)

Krajina	2011	2012	2013	2014	2015 ^P
Rakúsko	9 885	10 024	9 792	9 747	9 758
Belgicko	14 484	15 004	15 176	14 740	14 207
Česká republika	8 167	8 154	7 917	8 151	8 433
Dánsko	6 534	5 974	5 822	5 905	6 118
Fínsko	10 975	10 415	9 899	10 224	10 238
Francúzsko	62 762	63 306	61 602	60 211	60 282
Nemecko	81 964	78 555	77 397	78 707	79 737
Maďarsko	3 014	2 898	2 987	3 150	3 213
Írsko	2 355	2 196	2 577	2 738	2 997
Taliansko	51 744	48 341	46 333	45 159	45 914
Holandsko	23 134	20 819	20 355	20 733	21 154
Nórsko	15 314	15 754	15 117	15 675	16 057
Poľsko	16 974	17 323	17 099	18 086	19 044
Portugalsko	5 506	4 802	3 999	3 973	4 058
Slovenská republika	2 624	2 369	2 074	1 994	1 980
Španielsko	35 157	28 133	24 829	24 335	23 998
Švédsko	9 509	9 548	9 495	10 055	10 532
Švajčiarsko	15 856	16 272	16 484	16 581	16 786
Spojené kráľovstvo	87 228	78 944	77 557	79 057	82 743
Krajiny Euroconstruct-u spolu	463 186	438 832	426 510	429 223	437 249

^P prognóza

Prameň: Euroconstruct Varšava, jún 2015

Medziročné tempo rastu nebytových budov (nebytovej výstavby) % (ceny roka 2014)

Krajina	2011	2012	2013	2014	2015 ^P
Rakúsko	3,8	1,4	-2,3	-0,5	0,1
Belgicko	2,8	3,6	1,1	-2,9	-3,6
Česká republika	-1,9	-0,2	-2,9	3,0	3,5
Dánsko	-2,3	-8,6	-2,5	1,4	3,6
Fínsko	4,6	-5,1	-4,9	3,3	0,1
Francúzsko	2,3	0,9	-2,7	-2,3	0,1
Nemecko	3,4	-4,2	-1,5	1,7	1,3
Maďarsko	-7,3	-3,8	3,0	5,5	2,0
Írsko	-8,6	-6,8	17,4	6,3	9,5
Taliansko	-3,2	-6,6	-4,2	-2,5	1,7
Holandsko	1,9	-10,0	-2,2	1,9	2,0
Nórsko	2,2	2,9	-4,0	3,7	2,4
Poľsko	8,5	2,1	-1,3	5,8	5,3
Portugalsko	-14,4	-12,8	-16,7	-0,6	2,1
Slovenská republika	1,4	-9,7	-12,5	-3,9	-0,7
Španielsko	-11,9	-20,0	-11,7	-2,0	-1,4
Švédsko	4,7	0,4	-0,6	5,9	4,7
Švajčiarsko	2,7	2,6	1,3	0,6	1,2
Spojené kráľovstvo	-0,7	-9,5	-1,8	1,9	4,7
Krajiny Euroconstruct-u spolu	-0,1	-5,3	-2,8	0,6	1,9

^P prognóza

Prameň: Euroconstruct Varšava, jún 2015

Inžinierske stavby v rokoch 2011 - 2015 v mil. Eur (ceny roka 2014)

Krajina	2011	2012	2013	2014	2015 ^P
Rakúsko	6 878	6 947	6 731	6 832	6 843
Belgicko	6 445	6 563	6 177	6 251	6 055
Česká republika	5 323	4 802	4 350	4 628	4 861
Dánsko	6 880	6 628	7 145	7 047	7 065
Fínsko	6 115	6 038	6 189	6 261	6 237
Francúzsko	49 084	48 867	48 344	47 140	45 636
Nemecko	51 486	49 591	49 293	51 197	50 728
Maďarsko	2 872	2 710	3 347	3 870	4 118
Írsko	3 554	3 001	2 911	3 169	3 297
Taliansko	39 094	36 698	34 472	33 373	34 240
Holandsko	22 404	20 430	19 442	20 092	20 366
Nórsko	9 500	10 501	10 983	11 799	12 378
Poľsko	17 198	15 558	13 408	14 278	17 091
Portugalsko	7 118	5 953	4 978	5 028	5 219
Slovenská republika	1 632	1 216	1 259	1 222	1 309
Španielsko	43 883	25 464	18 148	18 715	19 880
Švédsko	9 790	9 980	9 803	10 145	10 033
Švajčiarsko	10 823	11 503	11 397	11 365	11 038
Spojené kráľovstvo	37 310	33 905	33 833	34 731	37 866
Krajiny Euroconstruct-u spolu	337 389	306 354	292 211	297 142	304 259

^P prognóza

Prameň: Euroconstruct Varšava, jún 2015

Medziročné tempo rastu inžinierskych stavieb % (ceny roka 2014)

Krajina	2011	2012	2013	2014	2015 ^P
Rakúsko	0,4	1,0	-3,1	1,5	0,2
Belgicko	5,5	1,8	-5,9	1,2	-3,1
Česká republika	-10,1	-9,8	-9,4	6,4	5,0
Dánsko	0,6	-3,7	7,8	-1,4	0,2
Fínsko	-3,6	-1,3	2,5	1,2	-0,4
Francúzsko	1,9	-0,4	-1,1	-2,5	-3,2
Nemecko	5,5	-3,7	-0,6	3,9	-0,9
Maďarsko	-7,6	-5,6	23,5	15,6	6,4
Írsko	-26,0	-15,6	-3,0	8,9	4,0
Taliansko	-2,1	-6,1	-6,1	-3,2	2,6
Holandsko	9,7	-8,8	-4,8	3,3	1,4
Nórsko	3,5	10,5	4,6	7,4	4,9
Poľsko	19,8	-9,5	-13,8	6,5	19,7
Portugalsko	-8,2	-16,4	-16,4	1,0	3,8
Slovenská republika	-1,7	-25,5	3,6	-2,9	7,1
Španielsko	-30,4	-42,0	-28,7	3,1	6,2
Švédsko	2,4	1,9	-1,8	3,5	-1,1
Švajčiarsko	2,0	6,3	-0,9	-0,3	-2,9
Spojené kráľovstvo	9,4	-9,1	-0,2	2,7	9,0
Krajiny Euroconstruct-u spolu	-2,9	-9,2	-4,6	1,7	2,4

^P prognóza

Prameň: Euroconstruct Varšava, jún 2015

Bytový fond v rokoch 2011 - 2015 (v tis. bytov)

Krajina	2011	2012	2013	2014	2015 ^P
Rakúsko	4 441	4 480	4 520	4 561	4 604
Belgicko	5 110	5 153	5 195	5 239	5 285
Česká republika	4 359	4 388	4 413	4 437	4 461
Dánsko	2 969	2 981	2 996	3 010	3 020
Fínsko	2 835	2 866	2 906	2 920	2 942
Francúzsko	33 837	34 195	34 564	34 933	35 303
Nemecko	37 970	38 140	38 320	38 530	38 750
Maďarsko	4 390	4 394	4 402	4 408	4 415
Írsko	1 995	1 997	1 997	1 997	2 000
Taliansko	30 046	30 215	30 368	30 496	30 606
Holandsko	7 266	7 308	7 349	7 384	7 420
Nórsko	2 781	2 865	2 895	2 916	2 936
Poľsko	13 665	13 810	13 940	14 100	14 232
Portugalsko	5 860	5 884	5 902	5 909	5 912
Slovenská republika	2 005	2 019	2 033	2 047	2 061
Španielsko	25 249	25 382	25 441	25 505	25 550
Švédsko	5 151	5 173	5 191	5 218	5 251
Švajčiarsko	4 105	4 150	4 201	4 253	4 306
Spojené kráľovstvo	27 614	27 767	27 914	28 051	28 201
Krajiny Euroconstruct-u spolu	221 648	223 167	224 547	225 914	227 255

^P prognóza

Prameň: Euroconstruct Varšava, jún 2015

Počet dokončených bytov v rokoch 2011 - 2015 v tis.

Krajina	2011	2012	2013	2014	2015 ^P
Rakúsko	38,0	40,8	41,2	42,9	45,1
Belgicko	46,5	42,4	44,4	45,7	45,5
Česká republika	28,6	29,4	25,2	23,9	23,9
Dánsko	12,7	16,9	15,0	13,6	12,3
Fínsko	31,7	31,4	30,3	28,0	25,5
Francúzsko	395,0	414,2	434,9	393,6	374,4
Nemecko	161,2	176,6	188,4	215,0	225,0
Maďarsko	12,7	10,6	7,3	8,4	9,5
Írsko	8,4	6,8	6,6	8,8	10,0
Taliansko	158,8	133,9	118,6	103,6	85,6
Holandsko	57,7	52,0	51,2	45,0	46,0
Nórsko	20,0	26,3	28,5	28,1	28,1
Poľsko	131,1	152,9	145,1	143,4	145,0
Portugalsko	26,1	27,7	20,7	9,5	6,2
Slovenská republika	14,6	15,3	15,1	15,0	15,5
Španielsko	157,4	115,0	64,8	46,8	36,0
Švédsko	31,6	27,7	26,0	36,0	43,1
Švajčiarsko	46,6	45,2	46,4	46,8	46,5
Spojené kráľovstvo	134,4	135,7	130,0	140,0	153,0
Krajiny Euroconstruct-u spolu	1 513,3	1 500,8	1 439,7	1 394,1	1 376,3

^P prognóza

Prameň: Euroconstruct Varšava, jún 2015

Stavebný sektor krajín združenia Euroconstructu v roku 2014 zoradený podľa výšky podielu stavebnej produkcie na celkovom objeme (ceny roka 2014)

Krajina	Stavebná produkcia stavebného sektora v mil. Eur	Vývoj stavebnej produkcie 2014/2013 v %	Počet obyvateľov v tis.	Stavebná produkcia na obyvateľa Eur/obyv.	Podiel stavebnej produkcie z celku v %
Nemecko	292 439	2,8	82 280	3 554	21,81
Francúzsko	205 516	-4,2	65 933	3 117	15,33
Spojené kráľovstvo	192 517	7,1	64 531	2 983	14,36
Taliansko	160 480	-2,2	60 790	2 640	11,97
Španielsko	71 655	-1,8	46 512	1 541	5,34
Holandsko	64 086	2,1	16 829	3 808	4,78
Švajčiarsko	53 288	0,2	8 190	6 506	3,97
Nórsko	44 227	1,9	5 109	8 657	3,30
Poľsko	43 102	5,2	38 496	1 120	3,21
Belgicko	39 059	1,3	11 151	3 503	2,91
Rakúsko	32 539	0,4	8 508	3 825	2,43
Švédsko	32 299	6,8	9 645	3 349	2,41
Fínsko	28 630	-0,4	5 472	5 232	2,14
Dánsko	26 159	2,5	5 627	4 649	1,95
Česká republika	16 037	4,3	10 512	1 526	1,20
Portugalsko	14 998	-1	10 387	1 444	1,12
Írsko	10 990	9,9	4 610	2 384	0,82
Maďarsko	8 520	8,4	9 877	863	0,64
Slovenská republika	4 262	-3,9	5 416	787	0,32
Euroconstruct spolu	1 340 803	1,2	469 874	2 854	100,00

Poznámka: Za Slovensko je uvedená stavebná produkcia v tuzemsku (bez prác v zahraničí)

Štruktúra stavebnej produkcie v % podľa smerov výstavby za jednotlivé krajiny v roku 2014

Krajina	Stavebná produkcia stavebného sektora v mil. Eur	Bytové budovy v % zo stavebnej produkcie	Nebytové budovy v % zo stavebnej produkcie	Inžinierske stavby v % zo stavebnej produkcie
Nemecko	292 439	55,6	26,9	17,5
Francúzsko	205 516	47,8	29,3	22,9
Spojené kráľovstvo	192 517	40,9	41,1	18,0
Taliansko	160 480	51,1	28,1	20,8
Španielsko	71 655	39,9	34,0	26,1
Holandsko	64 086	36,3	32,4	31,4
Švajčiarsko	53 288	47,6	31,1	21,3
Nórsko	44 227	37,9	35,4	26,7
Poľsko	43 102	24,9	42,0	33,1
Belgicko	39 059	46,3	37,7	16,0
Rakúsko	32 539	49,0	30,0	21,0
Švédsko	32 299	37,5	31,1	31,4
Fínsko	28 630	42,4	35,7	21,9
Dánsko	26 159	50,5	22,6	26,9
Česká republika	16 037	20,3	50,8	28,9
Portugalsko	14 998	40,0	26,5	33,5
Írsko	10 990	46,3	24,9	28,8
Maďarsko	8 520	17,6	37,0	45,4
Slovenská republika	4 262	24,5	46,8	28,7
Euroconstruct spolu	1 340 803	45,8	32,0	22,2

Prameň: Euroconstruct Varšava, jún 2015

POUŽITÉ PODKLADY

1. Štatistická správa o základných vývojových tendenciách v hospodárstve SR v 4. štvrťroku 2014, ŠÚ SR, marec 2015 - tabuľky č. 1-5, 9, 11, 13-15, 17, 20, 27, komentáre
2. Štatistická ročenka Slovenskej republiky 2014, ŠÚ SR, Bratislava 2015
3. Stavebná produkcia, zamestnanci a mzdy v stavebných podnikoch SR 12/2014, ŠÚ SR, marec 2015 - tabuľky č. 16, 18-19, 20 -21, 24-25, 44-45, Príloha č. 4
4. Stav zákaziek a finančné ukazovatele stavebných podnikov SR za 4. štvrťrok 2014 ŠÚ SR, február 2015 - tabuľka č. 26
5. Podklady ŠÚ SR zo zisťovaní Štvrťročného výkazu o začatých, rozostavaných a dokončených bytoch 4. štvrťrok - 2014 (Inv 3 - 04) - tabuľka 10, Prílohy 1-3
6. Ročenka stavebníctva 2014, ŠÚ SR, november 2014 - tabuľky 16, 19, 24-26, Prílohy č. 4-9
7. Správa z Eroconstructu-u, Varšava, jún 2015 - Príloha č. 16
8. Indexy cien stavebných prác, materiálov a výrobkov spotrebovávaných v stavebníctve SR za 4. štvrťrok 2014, ŠÚ SR, február 2015 - tabuľky č. 11-12, Príloha č. 10
9. Zahraničný obchod Slovenskej republiky 12/2014, ŠÚ SR, marec 2015 - tabuľky č. 42-43
10. TREND, 28.5.2015, Trend TOP v stavebníctve a realitách - Máj 2015 - Prílohy č. 11-15
11. Podklady pre tabuľky č. 27-30, 31-35 poskytol na vyžiadanie ŠÚ SR
12. Ročenka slovenského stavebníctva 2014, publikácia MDVRR SR, Bratislava 2014
13. <http://www.finance.gov.sk>
14. <http://www.statistics.sk> (Slovstat, Regstat) - tabuľky č. 1-7, 15-16, 22-23, 36-41
15. <http://www.nbs.sk> - tabuľka č. 8
16. <http://www.etrend.sk>
17. <http://www.nadsme.sk>

POZNÁMKY: