



**Ministerstvo dopravy a výstavby
Slovenskej republiky**

Ročenka slovenského stavebníctva 2018



Bratislava, jún 2018

P u b l i k á c i a

**ROČENKA SLOVENSKEHO STAVEBNÍCTVA
2018**

SPRACOVATEĽ PUBLIKÁCIE

ÚEOS - Komerčia, a.s.
Ružová dolina 27
824 69 Bratislava 2

tel. 02/58100531, 58100522
E-mail: prelovska@ueos.sk

VYDAVATEĽ PUBLIKÁCIE

**Ministerstvo dopravy a výstavby
Slovenskej republiky**
Námestie slobody 6
810 05 Bratislava

E-mail: info@mindop.sk

Bratislava, jún 2018

ÚVOD

Cieľom publikácie „**Ročenka slovenského stavebníctva**“ je poskytnúť základné informácie o makroekonomickom vývoji, o investičnej výstavbe, stavebníctve a priemysle stavebných látok na Slovensku, a to osobám, ktoré pôsobia v odvetví stavebníctva a vo výrobe stavebných výrobkov a materiálov, ale i laickej verejnosti, ktorá sa zaujíma o túto problematiku, rovnako tiež zahraničným záujemcom, ktorí sa chcú uplatniť na slovenskom stavebnom trhu. Okrem toho môže byť táto ročenka vo všeobecnosti zdrojom informácií aj pre iné odvetvia a odbory, inštitúcie, školy a samosprávne orgány a pod.

Ročenka vznikla na základe iniciatívy odboru stavebníctva Ministerstva výstavby a regionálneho rozvoja SR (predtým Ministerstva výstavby a verejných prác SR) v roku 1994. V ďalšom období sa k tejto iniciatíve ministerstva pridal aj Zväz stavebných podnikateľov Slovenska. Ročenku stavebníctva od jej vzniku spracováva spoločnosť ÚEOS - Komercia, a.s., Bratislava, ktorá sa dlhodobo venuje problematike stavebníctva a priemyslu stavebných látok, pričom využíva podklady rôznych inštitúcií.

V súčasnosti vychádza 25. aktualizované vydanie ročenky (vydáva ho Ministerstvo dopravy a výstavby Slovenskej republiky), ktoré nadväzuje na predchádzajúce vydanie, aktualizuje pôvodné a dopĺňa nové údaje a informácie. Číselné a iné údaje sa vzťahujú spravidla ku koncu roka 2017, ale v niektorých prípadoch sú i novšie podklady.

Ročenku slovenského stavebníctva tvoria nasledujúce časti a prílohy:

1. Makroekonomická situácia v SR (vývoj HDP a jeho štruktúra, investície, cenový vývoj, zamestnanosť a mzdy, organizačná štruktúra hospodárstva)
2. Vývoj stavebnej produkcie v SR (postavenie stavebníctva v národnom hospodárstve, organizačný vývoj stavebníctva, vývoj objemu stavebnej produkcie, vývoj štruktúry stavebnej produkcie, ekonomické výsledky stavebných podnikov nad 20, resp. 100 zamestnancov, vývoj stavebnej produkcie v regiónoch)
3. Priemysel stavebných látok (postavenie priemyslu stavebných látok, ekonomické výsledky, vývoj produkcie, zamestnanosť, produktivita práce)
4. Vývoz a dovoz v stavebníctve (vývoz a dovoz v priemysle stavebných látok, vývoz stavebných prác)

Rôzne tabuľkové prílohy

Bratislava, jún 2018

ROČENKA SLOVENSKEHO STAVEBNÍCTVA 2018

O B S A H

	STR.
1. MAKROEKONOMICKÁ SITUÁCIA V SR	1
1.1 Vývoj HDP a jeho štruktúra	1
1.2 Investície	5
- Tvorba hrubého fixného kapitálu	5
- Prílev priamych zahraničných investícií	10
- Odlev priamych zahraničných investícií	12
- Výstavba bytov	12
1.3 Cenový vývoj	15
1.4 Zamestnanosť a mzdy	17
1.5 Organizačná štruktúra hospodárstva	20
2. VÝVOJ STAVEBNEJ PRODUKCIE V SR	21
2.1 Postavenie stavebníctva v hospodárstve SR	21
2.2 Organizačný vývoj stavebníctva	25
2.3 Vývoj objemu stavebnej produkcie	28
2.3.1 Negatívne javy prejavujúce sa v stavebníctve	30
2.4 Vývoj štruktúry stavebnej produkcie	32
2.5 Výsledky stavebných podnikov s 20, resp. 100 a viac zamestnancami	42
2.5.1 Produkcia, zamestnanosť, produktivita práce a mzdy	42
2.5.2 Hospodársky výsledok	43
2.6 Vývoj stavebnej produkcie v regiónoch	44
3. PRIEMYSEL STAVEBNÝCH LÁTOK	48
4. VÝVOZ A DOVOZ V STAVEBNÍCTVE	55
4.1 Vývoz - dovoz v priemysle stavebných látok	55
4.2 Vývoz stavebných prác	57
PRÍLOHY	59
POUŽITÉ PODKLADY	86

ZOZNAM TABULIEK

	STR.
1. Hrubý domáci produkt podľa zložiek výdavkov v mld. Eur - bežné ceny	2
2. Hrubý domáci produkt podľa zložiek výdavkov v mld. Eur - stále ceny 2010	3
3. Podiel vybraných odvetví na tvorbe HDP v % (bežné ceny)	4
4. Vývoj miery investovania v Slovenskej republike	6
5. Tvorba hrubého fixného kapitálu podľa klasifikácie produkcie (KP) (bežné ceny)	7
6. Štruktúra tvorby hrubého fixného kapitálu podľa klasifikácie produkcie (KP) v % (b. c.)	8
7. Tvorba hrubého fixného kapitálu podľa ekonomických činností (OKEČ), (bežné ceny)	9
8. Prílev a stav priamych zahraničných investícií (majetková účasť a reinvestovaný zisk) do SR v rokoch 2011 - 2017 (podľa Národnej banky Slovenska)	11
9. Podiel jednotlivých krajov na počte dokončených bytov v SR v rokoch 2014 až 2017	13
10. Počet a štruktúra začatých, dokončených a rozostavaných bytov v roku 2017 podľa druhu vlastníctva	14
11. Miera inflácie a medziročný rast cien priemyselných výrobcov a stavebných prác v rokoch 2011 - 2017 (v %; predchádzajúce obdobie = 100)	15
12. Porovnanie vývoja nákupných a výrobných cien stavebných materiálov s cenami stavebných prác v rokoch 2011 - 2017	16
13. Základné charakteristiky zamestnanosti a mzdového vývoja v SR v rokoch 2011 - 2017	18
14. Vývoj zamestnanosti vo vybraných odvetviach hospodárstva SR v rokoch 2013 - 2017	19
15. Vývoj podielu odvetvia stavebníctva na tvorbe HDP a celkovej zamestnanosti v hospodárstve SR v rokoch 2011 - 2017 v %	24
16. Vývoj objemu a štruktúry stavebnej produkcie podľa sektorov vlastníctva v rokoch 2011 - 2017	25
17. Organizačný vývoj v odvetví stavebníctva v rokoch 2013 až 2017 (podľa organizačnej štatistiky; registra organizácií ŠÚ SR)	26
18. Produkcia a zamestnanosť v odvetví stavebníctva podľa podnikateľských subjektov rok 2017	28
19. Vývoj základných ukazovateľov v odvetví stavebníctva SR ako celku v rokoch 2011 až 2017	29
20. Porovnanie vývoja stavebných investícií s vývojom stavebnej produkcie v rokoch 2011 - 2017	31
21. Objem a štruktúra stavebnej produkcie (vykonanej vlastnými zamestnancami) v tuzemsku a zahraničí v roku 2017	33
22. Vývoj štruktúry stavebnej produkcie podľa smerov výstavby (2011 - 2017) v %	34
23. Vývoj stavebnej produkcie podľa smerov výstavby v rokoch 2011 - 2017 (bežné ceny)	34
24. Stavebná produkcia vykonaná vlastnými zamestnancami v podnikoch s 20 a viac zamestnancami podľa veľkostnej štruktúry v rokoch 2011 - 2017 (v mil. Eur, bežné ceny)	42
25. Vybrané ukazovatele stavebných podnikov s 20 a viac zamestnancami za rok 2017 (podľa veľkostnej štruktúry)	43
26. Základné finančné ukazovatele za stavebné podniky s 20 a viac zamestnancami	44
27. Vývoj stavebnej produkcie v SR v roku 2017 podľa krajov	44
28. Stavebná produkcia v SR v roku 2017 podľa krajov za podniky s 20 a viac zamestnancami a za podniky s 0-19 zamestnancami a za živnostníkov, v mil. Eur - bežné ceny	45
29. Počet zamestnancov v stavebníctve SR podľa krajov v roku 2017	46

30.	Produktivita práce na zamestnanca v stavebníctve SR v roku 2017 podľa krajov v tis. Eur - bežné ceny	46
31.	Vývoj vybraných ukazovateľov za PSL v rokoch 2013 - 2017	49
32.	Vývoj výnosov v priemysle stavebných látok (PSL)	52
33.	Produkcija v priemysle stavebných látok (PSL)	52
34.	Produktivita práce v priemysle stavebných látok (PSL) - (z produkcie na zamestnanca)	52
35.	Vývoj priemerného evidenčného počtu zamestnancov v priemysle stavebných látok (PSL)	53
36.-41.	Vývoj produkcie vybraných komodít jednotlivých odborov výroby priemyslu stavebných látok v naturálnych jednotkách v rokoch 2015 - 2017	53-54
42.	Vývoz, dovoz a obrat zahraničného obchodu v priemysle stavebných látok (PSL)	55
43.	Vývoz a dovoz stavebných materiálov a výrobkov	56
44.	Stavebná produkcia realizovaná v zahraničí (bežné ceny)	57

ZOZNAM GRAFOV

	STR.	
1.	Vývoj hrubého domáceho produktu podľa zložiek výdavkov v rokoch 2011 - 2017 stále ceny 2010	3
2.	Podiel vybraných odvetví na tvorbe HDP (b. c.) v % za roky 2011 - 2017	4
3.	Vývoj miery investovania v SR v rokoch 2011 - 2017 v %	6
4.	Medziročný vývoj investícií do stavieb (b. c.), predchádzajúci rok = 100	8
5.	Štruktúra investícií v roku 2017 podľa smerovania do odvetví (b. c.)	9
6.	Podiel jednotlivých krajov na počte dokončených bytov v SR v roku 2017	13
7.	Miera inflácie a medziročný rast cien priemyselných výrobcov a stavebných prác - roky 2011 - 2017 v %	15
8.	Porovnanie vývoja nákupných a výrobných cien stavebných materiálov s cenami stavebných prác za roky 2011 - 2017 (porovnanie s predchádzajúcim rokom)	17
9.	Vývoj podielu zamestnanosti vo vybraných odvetviach na zamestnanosti v hospodárstve SR spolu v % - roky 2013 - 2017	19
10.	Podiel stavebníctva na tvorbe HDP a na celkovej zamestnanosti v hospodárstve SR v rokoch 2011 - 2017 (%)	25
11.	Štruktúra stavebnej produkcie podľa podnikateľských subjektov - rok 2017	27
12.	Vývoj vybraných ukazovateľov v odvetví stavebníctva - roky 2011 - 2017 (predchádzajúce obdobie = 100; %)	30
13.	Vývoj stavebnej produkcie v tuzemsku podľa smerov výstavby za roky 2011 - 2017	35
14.	Podiel jednotlivých krajov na stavebnej produkcii v roku 2017	45
15.	Vývoz a dovoz v PSL v rokoch 2011 - 2017	55

1. MAKROEKONOMICKÁ SITUÁCIA V SR

V roku 2017 medziročne narástol **HDP** o 4,7 %. Od roku 2009, kedy bola vo vývoji HDP recesia vo výške -6,5 %, ekonomika vykazuje každoročne rast nad 2,0 % (od 2,0 % po 5,6 %). Medziročný rast HDP v roku 2017 podporili všetky jeho výdavkové zložky. Spotreba verejnej správy bola vyššia o 3,5 % a konečná spotreba domácností o 5,1 %. Vývoz vzrástol o 6,2 % a dovoz o 6,7 %. Po roku poklesu sa tvorba hrubého fixného kapitálu medziročne zvýšila o 4,8 %. Z tvorby hrubého fixného kapitálu 18,0 mld. Eur tvorili stavby podiel 40,7 % (7,3 mld. Eur, medziročné zvýšenie o 5,0 %), z toho investície do ostatných stavieb tvorili 5,2 mld. Eur (rast o 4,6 %). V priemere za rok 2017 vzrástla zamestnanosť o 1,5 % na 2 530,7 tis. osôb.

Priemerná miera inflácie v roku 2017 bola na úrovni 1,3 % (v roku 2016 dosiahla -0,5 %). Ku kladnej dynamike vývoja spotrebiteľských cien prispel predovšetkým rast cien potravín. Rastúci trend mali aj ceny priemyselných výrobcov, poľnohospodárskych výrobcov, ceny stavebných prác a ceny stavebných materiálov a výrobkov.

Počet nezamestnaných sa v priemere za rok 2017 medziročne znížil o 15,8 % na 224,0 tis. osôb. Súčasne klesla aj priemerná miera nezamestnanosti o 1,6 p. b. na 8,1 %.

1.1 VÝVOJ HDP A JEHO ŠTRUKTÚRA

V roku 2017 bol vytvorený **hrubý domáci produkt** (HDP) v objeme 84 985,2 mil. Eur (bežné ceny), resp. 81 724,8 mil. Eur (stále ceny 2010). V porovnaní s rokom 2016 vzrástol v bežných cenách HDP o 4,7 %, v stálych cenách bol vyšší o 3,4%.

Z vytvoreného HDP v roku 2017 tvorila pridaná hodnota v b. c. 76 625,8 mil. Eur, čo predstavuje reálny rast oproti roku 2016 o 4,4 %. Z pohľadu produkčných odvetví súviselo jej medziročné zvýšenie s rastom pridanej hodnoty v pôdohospodárstve, lesníctve a rybolove o 2,5 %, v priemysle o 3,3 %, **v stavebníctve o 2,8 %**, v obchode, doprave a skladovaní o 6,3 %, v informáciách a komunikácii o 5,7 %, vo finančných a poisťovacích činnostiach o 4,4 %, v činnostiach v oblasti nehnuteľností o 6,0 %, vo verejnej správe, obrane, vzdelávaní a zdravotníctve o 4,5 %, v odborných, vedeckých a technických činnostiach, administratívnych službách o 4,6 % a v umení, zábave a rekreáciách o 3,3 %. Objem HDP v roku 2017 ovplyvnil rast hrubej produkcie reálne o 4,8 % na 203 529,6 mil. Eur (b. c.) a rast medzispotreby o 5,0 % na 126 903,8 mil. Eur (b. c.). Podiel medzispotreby na hrubej produkcii medziročne vzrástol o 0,2 p. b. a dosiahol 62,4 %, podiel pridanej hodnoty na hrubej produkcii klesol o 0,2 p. b. na 37,6 %.

Na celkovom objeme pridanej hodnoty mal rozhodujúci podiel priemysel s 26,6 %, obchod, doprava a skladovanie, ubytovacie a stravovacie služby s 20,6 %. Verejná správa, obrana, vzdelávanie, zdravotníctvo a sociálna pomoc sa podieľali 14,7 %, odborné, vedecké a technické činnosti, administratívne služby 8,9 % a **stavebníctvo 7,7 %**.

Medziročný rast HDP v roku 2017 ovplyvnili všetky jeho výdavkové zložky. Výdavky domácností na konečnú spotrebu medziročne vzrástli v b. c. o 5,1 % na 45 688,1 mil. Eur. Na celkovej konečnej spotrebe domácností sa najviac podieľali výdavky na bývanie (22,9 %) a výdavky na nákupy potravín a nealkoholických nápojov (19,0 %). K rastu spotrebiteľského dopytu prispelo najmä zvýšenie výdavkov za rekreáciu a kultúru o 10,9 % a za nábytok, bytové vybavenie a bežnú údržbu domu o 8,8 %. V b. c. vzrástla spotreba neziskových inštitúcií slúžiacich domácnostiam o 1,8 % na 802,3 mil. Eur. V porovnaní s rokom 2016 bola konečná spotreba verejnej správy v roku 2017 v b. c. vyššia o 3,5 % a dosiahla hodnotu 16 278,8 mil. Eur. V štruktúre konečnej spotreby verejnej správy tvorili najvyšší podiel výdavky na odmeny zamestnancov 48,4 %, naturálne sociálne dávky 22,2 % a výdavky na medzispotrebu 30,8 %. Tvorba hrubého fixného kapitálu vzrástla v b. c. o 4,8 % na 18 018,2 mil. Eur.

Saldo zahraničného obchodu výrobkov a služieb bolo v roku 2017 podľa predbežných výsledkov v b. c. aktívne v objeme 2 912,0 mil. Eur. Jeho úroveň ovplyvnilo najmä aktívne saldo vývozu a dovozu výrobkov vo výške 2 252,2 mil. Eur. Objem celkového vývozu výrobkov a služieb vzrástol v roku 2017 v porovnaní s rokom 2016 o 6,6 % (b. c.). Zvýšila sa aj hodnota celkového dovozu výrobkov a služieb o 6,7 % (b. c.). Exportná výkonnosť ekonomiky (meraná podielom vývozu výrobkov a služieb na HDP) vzrástla na 96,3 % (o 1,7 p. b.). Dovozná náročnosť (meraná podielom dovozu výrobkov a služieb na HDP) sa zvýšila na 92,9 % (o 1,8 p. b.).

Hrubý domáci produkt podľa zložiek výdavkov v mld. Eur - bežné ceny

Tabuľka č. 1

Ukazovateľ		Skutočnosť						
		2011	2012	2013	2014	2015	2016	2017
Hrubý domáci produkt	mld. €	70,627	72,704	74,170	76,088	78,896	81,154	84,985
	index	104,5	102,9	102,0	102,6	103,7	102,9	104,7
Konečná spotreba domácností	mld. €	39,667	40,868	41,084	41,605	42,496	43,473	45,688
	index	103,3	103,0	100,5	101,3	102,1	102,3	105,1
Konečná spotreba verejnej správy	mld. €	13,262	13,224	13,653	14,404	15,291	15,734	16,279
	index	100,2	99,7	103,2	105,5	106,2	102,9	103,5
Tvorba hrubého fixného kapitálu	mld. €	16,946	15,446	15,374	15,772	18,890	17,196	18,018
	index	113,7	91,1	99,5	102,6	119,8	91,0	104,8
Vývoz výrobkov a služieb	mld. €	60,066	66,473	69,586	69,889	73,348	76,792	81,844
	index	116,4	110,7	104,7	100,4	104,9	104,7	106,6
Dovoz výrobkov a služieb	mld. €	60,712	63,807	66,446	67,281	70,080	73,950	78,932
	index	115,5	105,1	104,1	101,3	107,1	102,6	106,7
Saldo zahraničného obchodu	mld. €	-0,645	2,665	3,140	2,608	3,268	2,842	2,912

Hrubý domáci produkt podľa zložiek výdavkov v mld. Eur - stále ceny 2010

Tabuľka č. 2

Ukazovateľ		Skutočnosť						
		2011	2012	2013	2014	2015	2016	2017
Hrubý domáci produkt	mld. €	69,482	70,634	71,687	73,658	76,494	79,037	81,725
	index	102,8	101,7	101,5	102,8	103,9	103,3	103,4
Konečná spotreba domácností	mld. €	38,174	38,014	37,709	38,224	39,091	40,126	41,597
	index	99,4	99,6	99,2	101,4	102,3	102,6	103,7
Konečná spotreba verejnej správy	mld. €	13,003	12,724	12,999	13,672	14,414	14,641	14,676
	index	98,2	97,9	102,2	105,2	105,4	101,6	100,2
Tvorba hrubého fixného kapitálu	mld. €	16,797	15,286	15,153	15,609	18,700	17,157	17,703
	index	112,7	91,0	99,1	103,0	119,8	91,7	103,2
Vývoz výrobkov a služieb	mld. €	57,780	63,157	67,366	69,985	74,460	79,104	82,471
	index	112,0	109,3	106,7	103,9	106,4	106,2	104,3
Dovoz tovarov a služieb	mld. €	57,636	59,099	62,414	65,393	70,868	73,509	76,363
	index	109,6	102,5	105,6	104,8	108,4	103,7	103,9

Poznámka: Metodika ESA 2010

Graf 1

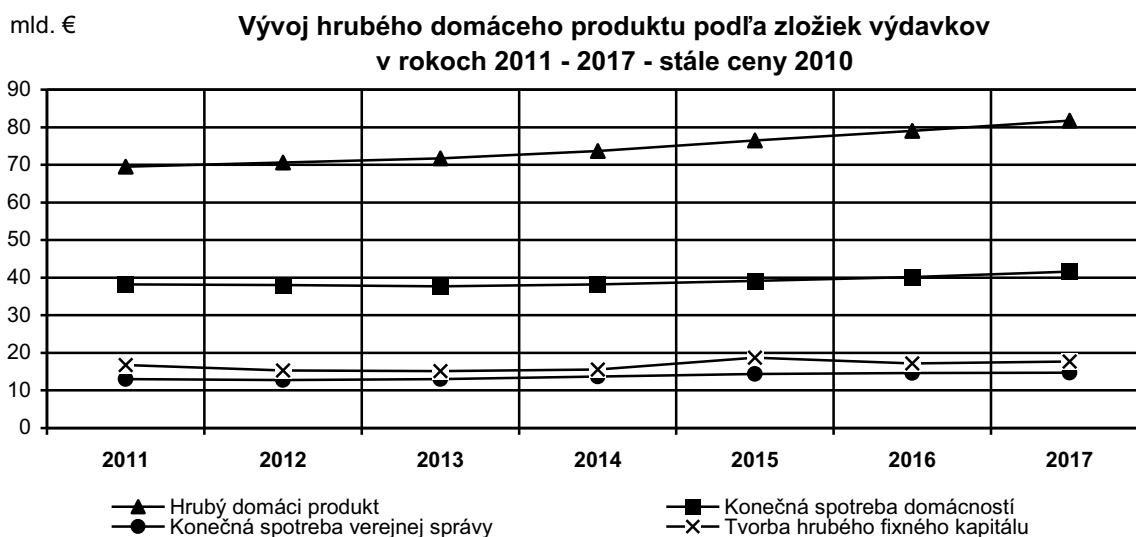

Tvorba hrubého domáceho produktu vzrástla v roku 2017 v b. c. vo všetkých odvetviach¹. Oproti roku 2016 sa v roku 2017 (v b. c.) zvýšila tvorba HDP v pôdohospodárstve, lesníctve a rybolove o 2,5 %, v priemyselnej výrobe o 2,9 %, v **stavebníctve o 2,8 %**, v obchode, doprave a skladovaní, ubytovacích a stravovacích službách o 6,3 %, v informáciách a komunikácii o 5,7 %, vo finančných a poisťovacích činnostiach o 4,4 %, v činnosti v oblasti nehnuteľností o 6,0 %, v odborných, vedeckých a technických činnostiach o 4,6 %, vo verejnej správe o 4,5 % a v umení, zábave a rekreácii o 3,3 %.

V slovenskej ekonomike je relatívne vysoký podiel priemyslu spolu na tvorbe HDP, v roku 2017 dosiahol v b. c. výšku 24,0 % (o 0,3 p. b. menej ako v roku 2016). Podiel obchodu, dopravy a skladovania na tvorbe HDP tvoril 18,5 %, **stavebníctva 7,0 %** (o -0,1 p. b. menej ako v roku 2016), činností v oblasti nehnuteľností 6,0 %, informácií a komunikácie 3,8 %, finančných

¹ Údaje za odvetvia ekonomiky predstavujú hrubú pridanú hodnotu v bežných cenách.

a poisťovacích činností 3,3 %, pôdohospodárstva, lesníctva a rybolovu 3,3 %. Čisté dane z produktov tvorili 9,8 %.

Podiel vybraných odvetví na tvorbe HDP v % (bežné ceny)

Tabuľka č. 3

Odvetvie	Skutočnosť						
	2011	2012	2013	2014	2015	2016	2017
Pôdohospodárstvo, rybolov	3,1	3,2	3,6	4,0	3,4	3,3	3,3
Priemysel spolu	24,1	24,1	23,0	24,1	23,8	24,3	24,0
Stavebníctvo	8,1	8,2	7,1	7,2	7,3	7,1	7,0
Obchod, doprava, skladovanie	19,4	19,3	18,8	19,8	19,8	18,2	18,5
Informácie a komunikácia	4,0	4,3	3,9	3,7	3,8	3,8	3,8
Finančné a poisťovacie činnosti	3,8	3,7	3,6	3,8	3,7	3,3	3,3
Činnosti v oblasti nehnuteľností	6,1	6,2	8,0	5,6	5,7	5,9	6,0
Ostatné činnosti	22,1	22,3	23,0	22,3	22,8	24,4	24,3
Čisté dane z produktov	9,4	8,7	9,0	9,4	9,7	9,6	9,8
HDP spolu	100,0	100,0	100,0	100,0	100,0	100,0	100,0

Poznámka: Ostatné činnosti = Odborné, vedecké a technické činnosti; Verejná správa, obrana, povinné sociálne zabezpečenie; Vzdelávanie, zdravotníctvo a sociálna pomoc; Umenie, zábava a rekreácia, ostatné činnosti. Čisté dane z produktov = Dane z produktov mínus subvencie na produkty

Graf 2

Podiel vybraných odvetví na tvorbe HDP (b. c.) v % za roky 2011 - 2017

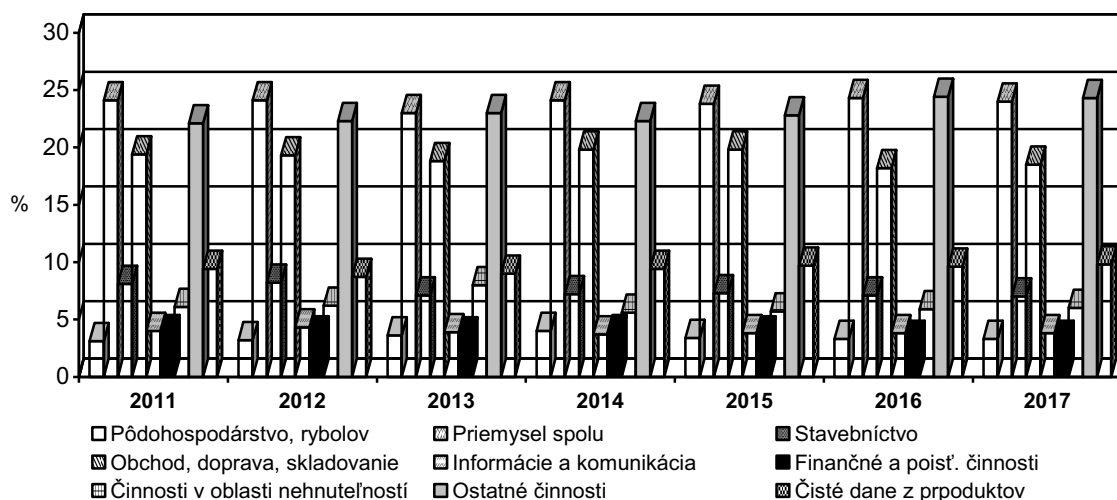

Národná banka Slovenska v strednodobej predikcii z konca marca 2018 očakáva rast HDP v tomto roku o 4,2 %. V roku 2019 by mal rast ekonomiky dosiahnuť 4,7 % a v roku 2020 tempo rastu vzrastie na 4,0 %. V horizonte predikcie sa očakáva pokračovanie priaznivého vývoja tak rastu vývozu, ako aj súkromnej spotreby. Na vyšší rast ekonomiky budú pôsobiť pozitívne impulzy pre nové investície do automobilového priemyslu. Podľa prognózy NBS sa v roku 2018 predpokladá pokles miery nezamestnanosti na 7,2 %, s ďalším poklesom v roku 2019 na 6,6 % (182 tis. osôb).

1.2 INVESTÍCIE

Tvorba hrubého fixného kapitálu

Vývoj **ročnej miery investovania** je meraný podielom tvorby hrubého fixného kapitálu na hrubom domácom produkte.

Tvorba hrubého fixného kapitálu - je definovaná ako:

- obstaranie nového dlhodobého hmotného a nehmotného majetku, použitého dlhodobého hmotného a nehmotného majetku, obstaranie neprodukovaných hmotných a nehmotných aktív,
- zvýšenie hodnoty neprodukovaných aktív (napr. skvalitnenie pôdy, lesov, atď. a nehmotných aktív).

Tvorba hrubého fixného kapitálu teda zahŕňa nadobudnutie a úbytky dlhodobého majetku výrobcami v priebehu daného obdobia. Dlhodobým majetkom sú hmotné alebo nehmotné aktíva, ktoré boli vyrobené ako produkcia a ktoré majú charakter dlhodobej spotreby a ich cena prevyšuje stanovený limit (v súčasnosti dlhodobý hmotný majetok 1 700,00 Eur a nehmotný majetok 2 400,00 Eur), t.j. nové investície, zhodnocovanie hmotného a nehmotného (investičného) majetku, nákup existujúceho hmotného a nehmotného majetku. Hodnotu tvorby znižuje predaj dlhodobého hmotného majetku, odovzdanie prostredníctvom bártrovej výmeny alebo naturálneho kapitálového transferu.

Hlavným zdrojom ekonomického rastu sú **investície**. Spoločensko-politickou prioritou preto je všestranná podpora hospodárskych aktivít. Po roku poklesu sa tvorba investícií v roku 2017 opäť zvýšila. V roku 2017 dosiahla celková tvorba hrubého kapitálu v b. c. 19 038,2 mil. Eur, v tom bola tvorba hrubého fixného kapitálu 18 018,2 mil. Eur (rast o 4,8 %) a zmena stavu zásob 1 020,0 mil. Eur. Investičná aktivita by sa mala v roku 2018 výraznejšie zvýšiť. Bude to odzrkadľovať pozitívny vývoj v súkromnom aj verejnom sektore. Súkromné investície by mali byť podporené vysokým využitím výrobných kapacít a obnovovaním investičných statkov v rámci ich produkčného cyklu. V roku 2018 sa tiež očakáva kulminácia bytovej výstavby. Vo verejnom sektore by malo dôjsť k opätovnému naštartovaniu veľkých investícií, najmä infraštruktúrnych projektov. Zvýšiť by sa malo aj čerpanie eurofondov v dôsledku realizácie zazmluvnených projektov.

Krída v roku 2009 mala za následok pokles tvorby hrubého fixného kapitálu o -18,7 % (s. c.). Prepad investícií sa v roku 2010 zastavil, kedy táto zložka HDP reálne vzrástla v úrovni 7,2 %. V roku 2011 vzrástla tvorba hrubého fixného kapitálu o 12,7 %, v roku 2012 a 2013 bol znova zaznamenaný pokles (o -9,0 %, resp. o -0,9 %). V roku 2014 a 2015 vzrástla tvorba hrubého fixného kapitálu o 3,0 %, resp. 19,8 %. V roku 2016 klesla tvorba hrubého fixného kapitálu o -8,3 %. V roku 2017 vzrástla tvorba hrubého fixného kapitálu o 3,2 %. V rokoch 2018 až 2019 je predpoklad podľa NBS, že by sa medziročný rast THFK mohol pohybovať v úrovni 8,0 % a 5,3 %.

Úroveň tvorby hrubého fixného kapitálu (v b. c.), meraná podielom tvorby hrubého fixného kapitálu na HDP, mala od roku 2011 do roku 2014 klesajúcu tendenciu, a to z 24,0 % na 20,7 % v roku 2014. V roku 2015 bola v úrovni 23,9 % a v roku 2016 21,2 %. V roku 2017 dosiahla miera investovania v b. c. úroveň 21,2 % a v s. c. úroveň 21,7 %, čo je rovnaká úroveň ako v roku 2016.

Vývoj miery investovania v Slovenskej republike

Tabuľka č. 4

Ukazovateľ	Skutočnosť						
	2011	2012	2013	2014	2015	2016	2017
Miera investovania - podiel tvorby hrubého fixného kapitálu na HDP (b. c.) - v %	24,0	21,2	20,7	20,7	23,9	21,2	21,2
Index (predchádzajúce obdobie = 100)	108,6	88,3	97,6	100,0	115,5	88,7	100,0
Miera investovania - podiel tvorby hrubého fixného kapitálu na HDP (s. c. 2010) - v %	24,2	21,6	21,1	21,2	24,4	21,7	21,7
Index (predchádzajúce obdobie = 100)	109,5	89,3	97,7	100,5	115,1	88,9	100,0

Graf 3

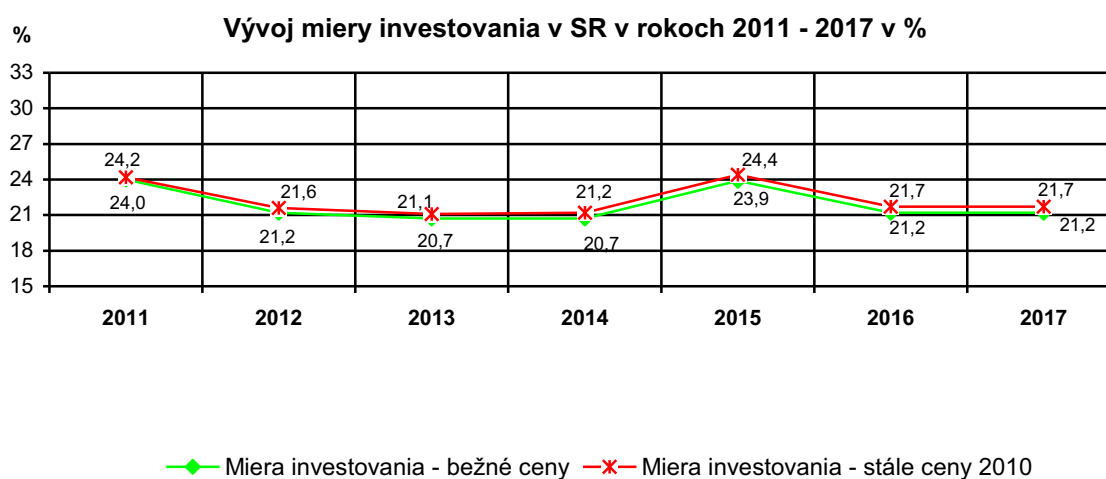

Vývoj tvorby hrubého fixného kapitálu (THFK) by mal približne zodpovedať reálnemu rastu hrubého domáceho produktu. V období prekonávania nerovnovážneho stavu slovenskej ekonomiky to tak nie je. V roku 2009 tvorba HFK reálne poklesla o -18,7 %, kým HDP poklesol o -5,3 %. V roku 2010 bol zaznamenaný rast HDP a tvorby HFK o 5,0 %, resp. 7,2 % a v roku 2011 to bol rast o 2,8 % (HDP), resp. 12,7 % (THFK). V roku 2012 dosiahol HDP reálny rast o 1,7 % a THFK pokles o -9,0 %. V roku 2013 dosiahol HDP reálny rast o 1,5 % a THFK pokles o -0,9 %. V roku 2014 bol zaznamenaný rast HDP a tvorby HFK o 2,8 %, resp. 3,0 %. V roku 2015 vzrástol HDP a tvorba HFK o 3,9 %, resp. 19,8 %. V roku 2016 dosiahol HDP reálny rast o 3,3 % a THFK pokles o -8,3 %.

Podľa výsledkov ŠÚ SR bol v roku 2017 vytvorený hrubý fixný kapitál v objeme 18 018,2 mil. Eur v bežných cenách, pri medziročnom raste o 4,8 %, (17 703,2 mil. Eur v stálych cenách 2010, medziročný rast o 3,2 %). Tvorbu hrubého fixného kapitálu ovplyvnil nárast nákupu nových fixných aktív o 4,4 % v hodnote 18 910,5 mil. Eur (b. c.). Objem nadobudnutého použitého dlhodobého majetku vzrástol o 3,4 % (1 220,9 mil. Eur v b. c.).

V tabuľke č. 5 je uvedená tvorba hrubého fixného kapitálu podľa klasifikácie produkcie v rokoch 2011 až 2017 a indexy jeho medziročného vývoja.

Tvorba hrubého fixného kapitálu podľa klasifikácie produkcie (KP)
(bežné ceny)

Tabuľka č. 5

Ukazovateľ	M. j.	2011	2012	2013	2014	2015	2016	2017
Tvorba hrubého fixného kapitálu								
Hospodárstvo spolu, v tom:	mld. €	16,946	15,446	15,374	15,772	18,890	17,196	18,018
• Kultivované biologické zdroje	mld. €	0,316	0,286	0,257	0,170	0,186	0,214	0,220
• Stroje a zariadenia a zbraňové systémy, spolu:	mld. €	8,311	7,364	6,696	7,931	8,830	8,788	9,117
- dopravné prostriedky	mld. €	1,678	1,599	1,548	2,159	2,172	2,403	2,646
- ostatné stroje a zariadenia ¹⁾	mld. €	6,634	5,765	5,148	5,771	6,658	6,385	6,470
• Stavby spolu, v tom:	mld. €	7,070	6,545	6,884	6,454	8,455	6,988	7,337
- budovy na bývanie	mld. €	1,683	1,691	2,003	1,733	1,797	1,983	2,103
- ostatné stavby	mld. €	5,387	4,854	4,881	4,722	6,658	5,005	5,234
• Produkty duševného vlastníctva	mld. €	1,249	1,251	1,536	1,218	1,420	1,206	1,345
Indexy (predchádzajúce obdobie = 100)								
Hospodárstvo spolu, v tom:	%	113,7	91,1	99,5	102,6	119,8	91,0	104,8
• Kultivované biologické zdroje	%	155,2	90,6	89,9	66,1	109,4	115,1	102,6
• Stroje a zariadenia a zbraňové systémy, spolu:	%	135,6	88,6	90,9	118,4	111,3	99,5	103,7
- dopravné prostriedky	%	97,7	95,3	96,9	139,5	100,6	110,6	110,1
- ostatné stroje a zariadenia ¹⁾	%	150,4	86,9	89,3	112,1	115,4	95,9	101,3
• Stavby spolu, v tom:	%	106,5	92,6	105,2	93,8	131,0	82,6	105,0
- budovy na bývanie	%	97,1	100,4	118,5	86,5	103,7	110,4	106,0
- ostatné stavby	%	109,8	90,1	100,6	96,7	141,0	75,2	104,6
• Produkty duševného vlastníctva	%	64,5	100,2	122,8	79,3	116,6	84,9	111,5

Poznámka: Metodika ESA 2010, ¹⁾ zahrňuje ostatné stroje a zariadenia, zbraňové systémy a IKT zariadenia

Strojná časť tvorby hrubého fixného kapitálu - v roku 2011 došlo v tejto časti tvorby HFK k značnému rastu, a to o 35,6 %. V roku 2012 a 2013 došlo opäť v strojnej časti tvorby hrubého fixného kapitálu k poklesu, a to o -11,4 %, resp. o -9,1 %. V roku 2014 bol zaznamenaný v oblasti strojov a zariadení rast o 18,4% a v roku 2015 o 11,3 %. V roku 2016 strojné investície poklesli o 0,5 %. *Stavebná časť* investícií v b. c. zaznamenala v rokoch 2011 až 2016 nerovnomerný vývoj. V roku 2011 vzrástla tvorba stavebnej časti investícií o 6,5 % a v roku 2012 poklesla o -7,4 %. V roku 2013 bol zaznamenaný rast stavebnej časti tvorby hrubého fixného kapitálu o 5,2 % a v roku 2014 pokles o -6,2 %. V roku 2015 vzrástla stavebná časť tvorby hrubého fixného kapitálu o 31,0 %, v roku 2016 došlo opäť v stavebnej časti tvorby hrubého fixného kapitálu k poklesu, a to o -17,4 %.

V roku 2017 bola investičná aktivita do rozvoja technického potenciálu vo forme strojov a zariadení vo výške 9 116,9 mil. Eur (rast oproti roku 2016 o 3,7 %), z toho: do ostatných strojov a zariadení 6 470,4 mil. Eur a do dopravných prostriedkov 2 646,4 mil. Eur. Tvorba

hrubého fixného kapitálu v oblasti stavieb vzrástla v roku 2017 oproti roku 2016 v b. c. o 5,0 % na 7 337,2 mil. Eur, pri raste investičných prostriedkov do budov na bývanie o 6,0 % (2 102,7 mil. Eur) a investícií do ostatných stavieb o 4,6 % (5 234,4 mil. Eur).

Graf 4

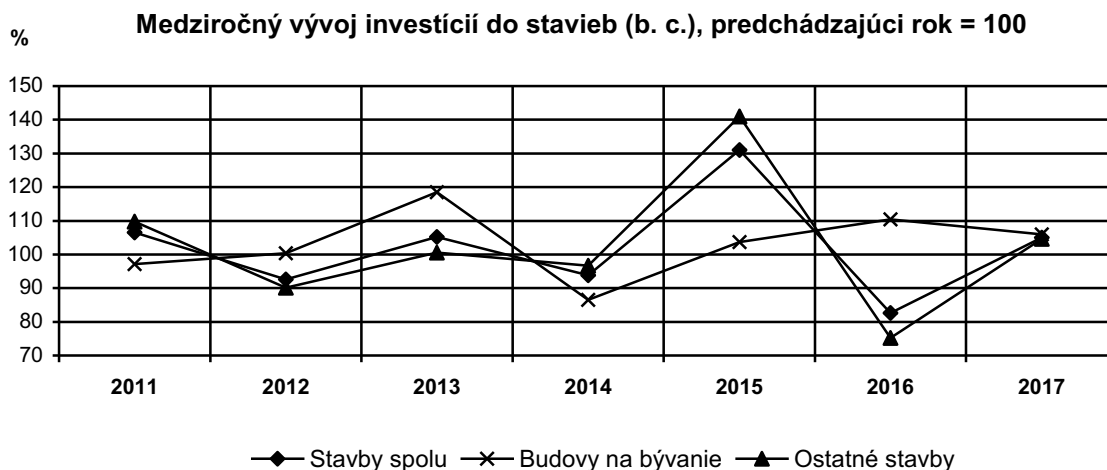

Štruktúra tvorby hrubého fixného kapitálu podľa klasifikácie produkcie (KP) v % (b. c.)

Tabuľka č. 6

Ukazovateľ	M. j.	2011	2012	2013	2014	2015	2016	2017
Hospodárstvo spolu, v tom:	%	100,0	100,0	100,0	100,0	100,0	100,0	100,0
Kultivované biologické zdroje	%	1,9	1,9	1,7	1,1	1,0	1,2	1,2
Stroje a zariadenia a zbraňové systémy, spolu:	%	49,0	47,7	43,6	50,3	46,7	51,1	50,6
- dopravné prostriedky	%	9,9	10,4	10,1	13,7	11,5	14,0	14,7
- ostatné stroje a zariadenia		39,1	37,3	33,5	36,6	35,2	37,1	35,9
Stavby spolu, v tom:	%	41,7	42,4	44,8	40,9	44,8	40,6	40,7
- budovy na bývanie	%	9,9	10,9	13,0	11,0	9,5	11,5	11,7
- ostatné stavby	%	31,8	31,4	31,7	29,9	35,2	29,1	29,0
Produkty duševného vlastníctva	%	7,4	8,1	10,0	7,7	7,5	7,0	7,5

Z hľadiska štruktúry tvorby hrubého fixného kapitálu podľa klasifikácie produkcie tvorili v roku 2011 investície do stavieb 41,7 %. V roku 2012 sa podiel investícií do stavieb spolu zvýšil na 42,4 % a v roku 2013 na úroveň 44,8 %, v roku 2014 opäť klesol na úroveň 40,9 %. V roku 2015 podiel investícií do stavieb znova vzrástol na úroveň 44,8 % a v roku 2016 klesol na úroveň 40,6 %. V roku 2017 dosiahol podiel investícií do stavieb 40,7 %, čo je o 0,1 p. b. viac ako v roku 2016. Podiel investícií do strojov a zariadení sa v roku 2017 v porovnaní s rokom 2016 klesol z úrovne 51,1 % na 50,6 %.

Hlavné odvetvia (podľa ekonomických činností) sa v rokoch 2015 až 2017 na tvorbe hrubého fixného kapitálu v bežných cenách podieľali nasledovne:

Tvorba hrubého fixného kapitálu podľa ekonomických činností (OKEČ) (bežné ceny)

Tabuľka č. 7

Ukazovateľ - odvetvie	2015		2016		2017	
	mld. €	%	mld. €	%	mld. €	%
Hospodárstvo SR spolu:	18,890	100,0	17,196	100,0	18,018	100,0
A Poľnohospodárstvo, lesníctvo a rybolov	0,463	2,5	0,430	2,5	0,448	2,5
B Ťažba a dobývanie	0,039	0,2	0,041	0,2	0,023	0,1
C Priemyselná výroba	3,861	20,4	4,830	28,1	4,824	26,8
D Dodávka elektriny, plynu, pary, stud. vzduchu	1,355	7,2	1,489	8,7	1,206	6,7
E Dodávka vody, čistenie a odvod odpad. vôd	0,718	3,8	0,664	3,9	0,542	3,0
F Stavebníctvo	0,433	2,3	0,320	1,9	0,332	1,8
G Veľkoobchod a maloobchod	1,253	6,6	1,042	6,1	1,137	6,3
H Doprava a skladovanie	2,236	11,8	1,668	9,7	1,705	9,5
I Ubytovacie a stravovacie služby	0,178	0,9	0,092	0,5	0,144	0,8
J Informácie a komunikácia	0,631	3,3	0,610	3,5	0,621	3,5
K Finančné a poisťovacie činnosti	0,278	1,5	0,296	1,7	0,350	1,9
L Činnosti v oblasti nehnuteľností	2,704	14,3	2,746	16,0	3,189	17,7
M Odborné vedecké a technické činnosti	0,700	3,7	0,323	1,9	0,665	3,7
N Administratívne a podporné služby	0,881	4,7	0,803	4,7	0,881	4,9
O Verejná správa a obrana	2,063	10,9	1,349	7,8	1,485	8,2
P Vzdelávanie	0,660	3,5	0,099	0,6	0,088	0,5
Q Zdravotníctvo a sociálna pomoc	0,245	1,3	0,233	1,4	0,220	1,2
R Umenie, zábava a rekreácia	0,156	0,8	0,131	0,8	0,127	0,7
S Ostatné činnosti	0,033	0,2	0,031	0,2	0,032	0,2

Poznámka: Metóda ESA 2010

Graf 5

Štruktúra investícií v roku 2017 podľa smerovania do odvetví (b. c.)

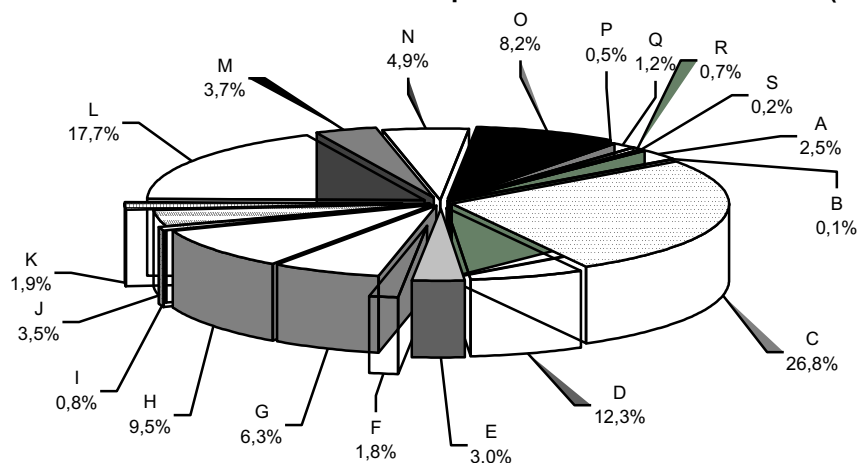

Poznámka:

Označenie výsekov v grafe 5 veľkými písmenami je podľa názvov jednotlivých odvetví ako v tabuľke č. 7.

Najviac peňažných prostriedkov na nadobudnutie hrubého fixného kapitálu sa v roku 2017 investovalo v priemyselnej výrobe (26,8 %, t.j. 4 823,6 mil. Eur). Významný bol aj podiel investícií do činností v oblasti nehnuteľností (17,7 %, t.j. 3 189,1 mil. Eur), v doprave a skladovaní (9,5 %, t.j. 1 704,6 mil. Eur). Najnižší objem prostriedkov (0,1 %, t.j. 23,0 mil. Eur) sa vynaložil v ťažbe a dobývaní.

Investičné výdavky v stavebníctve predstavovali v roku 2017 v b. c. **332,1 mil. Eur**, čo predstavuje 1,8 % z celkovej tvorby hrubého fixného kapitálu. Tieto výdavky sa oproti roku 2016 zvýšili o 12,4 mil. Eur, čo znamená rast o 3,9 %.

V jednotlivých sektoroch bol vývoj tvorby hrubého fixného kapitálu v roku 2017 v porovnaní s rokom 2016 v bežných cenách nasledovný:

- nefinančné korporácie 11,273 mld. Eur; rast oproti roku 2016 o 6,1%,
- finančné korporácie 0,337 mld. Eur; rast oproti roku 2016 o 13,9 %,
- verejná správa 2,567 mld. Eur; pokles oproti roku 2016 o -1,3 %,
- domácnosti 3,801 mld. Eur; rast oproti roku 2016 o 4,6 %,
- neziskové inštitúcie slúžiace domácnostiam 0,041 mld. Eur; rast oproti roku 2016 o 1,4 %.

Z hľadiska jednotlivých sektorov dominantnú pozíciu mali nefinančné korporácie, ktoré investovali 62,6 % z celkových kapitálových výdavkov. Domácnosti tvorili podiel vo výške 21,1 %, verejná správa 14,2 % a finančné korporácie 1,9 %. Zvyšok 0,2 % tvorili investície neziskových inštitúcií slúžiacich domácnostiam.

V roku 2017 bol vykázaný pokles investičnej aktivity vo verejnej správe o -1,3 % na 2 566,9 mil. Eur. Vo finančných korporáciách vzrástol objem investícií v b. c. o 13,9 % na 336,7 mil. Eur, v nefinančných korporáciách o 6,1 % na 11 273,1 mil. Eur, v domácnostiach o 4,6 % na 3 800,9 mil. Eur. a neziskových inštitúciách slúžiacich domácnostiam o 1,4 % na 40,5 mil. Eur.

Prílev priamych zahraničných investícií

Národná banka Slovenska (NBS) zaviedla v roku 2004 ročné hlásenia o priamych zahraničných investíciách (PZI), ktoré okrem údajov o reinvestovanom zisku poskytujú komplexný pohľad na podniky so zahraničnou účasťou. Súčasne sú tieto údaje aj východiskom pre revíziu dát o dividendách a úrokoch z ostatného kapitálu. V súvislosti so zavedením ročných výkazov zmenila NBS svoju revíznu politiku v oblasti PZI: prvotné údaje o PZI budú považované vždy za predbežné a k ich revízii (a tým aj k revízii bilancie výnosov bežného účtu platobnej bilancie) bude dochádzať po spracovaní údajov z ročných hlásení cca 17 až 18 mesiacov po skončení príslušného obdobia. V zmysle tohto sú v súčasnosti k dispozícii len obmedzené údaje o PZI za rok 2016 ako aj 2017.

Podľa predbežných údajov bol v roku 2016 dosiahnutý prílev PZI (majetková účasť a reinvestovaný zisk) v úrovni 698,5 mil. Eur, z toho majetková účasť predstavovala 386,9 mil. Eur a reinvestovaný zisk 311,6 mil. Eur. Stav PZI na Slovensku k 31.12.2016 bol vo výške 37 011,4 mil. Eur. **V roku 2017 prílev PZI** (majetková účasť a reinvestovaný zisk) dosiahol úroveň 1 417,2 mil. Eur, z toho majetková účasť predstavovala 424,8 mil. Eur a reinvestovaný zisk 992,4 mil. Eur. Stav PZI na Slovensku k 31.12.2017 bol vo výške 37 841,2 mil. Eur.

Prílev a stav priamych zahraničných investícií (majetková účasť a reinvestovaný zisk) do SR v rokoch 2011 - 2017 (podľa Národnej banky Slovenska)

Tabuľka č. 8

Rok	mil. Eur	
	Prílev za január - december	Stav k 31. decembru
2011	2 604	34 022
2012	623	34 132
2013	456	35 250
2014	-158	34 030
2015	145	35 918
2016	699	37 011
2017	1 417	37 841

Poznámka: Údaje o príleve a stave PZI k 31.12. zahŕňajú majetkovú účasť a reinvestovaný zisk, v stave PZI nie je zarátaný ostatný kapitál. Údaje za rok 2016 a 2017 sú predbežné.

Priama zahraničná investícia predstavuje kategóriu medzinárodných investícií, ktorá vyjadruje zámer subjektu, ktorý je rezidentom jednej ekonomiky (priamy investor), získať trvalý podiel v podniku so sídlom v inej ekonomike (podnik priamej investície). Trvalý podiel vyjadruje existenciu dlhodobého vzťahu medzi priamym investorom a podnikom priamej investície a významný stupeň vplyvu na riadenie podniku. Pri určovaní existencie vzťahu priamej investície sa v súlade s medzinárodnými štandardami používa - kritérium 10 % podielu na základnom kapitáli alebo hlasovacích právach podniku.

Za súčasť priamych zahraničných investícií sa považujú okrem podielu na základnom kapitáli aj reinvestovaný zisk a ostatný kapitál - spojený s rôznymi medzipodnikovými úverovými operáciami.

Majetková účasť zahŕňa majetkovú účasť v pobočkách, všetky peňažné a nepeňažné vklady priameho investora do základného kapitálu dcérskych a pridružených podnikov a iné kapitálové príspevky. Majetková účasť zahŕňa majetkové akcie (s hlasovacím právom aj bez neho) okrem prioritných akcií bez účasti na zisku, ktoré sú považované za dlhové cenné papiere a zaradené do ostatného kapitálu.

Reinvestovaný zisk sa skladá z podielov priamych investorov - v pomere k majetkovej účasti - na zisku dcérskych a pridružených spoločností, ktorý nie je rozdelený formou dividend a zisku, ktorý pobočky a iné podniky bez právnej subjektivity nevyplácajú priamym investorom. Ak táto časť zisku nie je určená, považujú sa všetky zisky pobočiek za rozdelené a sú vykazované vo výnosoch z priamych investícií ako dividendy a rozdelené zisky pobočiek.

V štruktúre priamych zahraničných investícií (majetková účasť a reinvestovaný zisk) **podľa krajiny investora** za 1Q-4Q.2016 najväčší prílev prostriedkov na Slovensko dosiahlo Holandsko (1 134,8 mil. Eur). Ďalej nasledovali: Česko (697,2 mil. Eur), Rakúsko (178,5 mil. Eur), Maďarsko (57,3 mil. Eur) a Spojené Kráľovstvo (49,1 mil. Eur). Záporná hodnota v príleve priamych zahraničných investícií bola za 1Q-4Q.2016 vykázaná za Taliansko (-832,6 mil. Eur), Luxembursko (-534,0 mil. Eur), Cyprus (-76,5 mil. Eur), Španielsko (-41,5 mil. Eur), Nemecko (-16,6 mil. Eur) a Lichtenštajnsko (-15,0 mil. Eur).

Z pohľadu **odvetvového** smerovania priamych zahraničných investícií a z **územného** smerovania priamych zahraničných investícií k 31.12.2016 neboli v čase spracovania Ročenky dostupné relevantné informácie.

Odlev priamych investícií do zahraničia

Za 1.-12.2016 bol odlev priamych zahraničných investícií (majetková účasť a reinvestovaný zisk) do zahraničia vo výške 170,7 mil. Eur, z toho majetková účasť 55,8 mil. Eur a 114,9 mil. Eur reinvestovaný zisk. Stav slovenských priamych investícií v zahraničí k 31.12.2016 bol v úrovni 1 970,5 mil. Eur. Rozhodujúcimi krajinami smerovania slovenského kapitálu (majetková účasť a reinvestovaný zisk) boli za 1Q-4Q.2016 - Rakúsko (93,3 mil. Eur), Česká republika (42,9 mil. Eur), Luxembursko (29,0 mil. Eur), Spojené Kráľovstvo (12,0 mil. Eur) a Maďarsko (11,9 mil. Eur). Záporná hodnota v odleve priamych zahraničných investícií bola za 1Q-4Q.2016 vykázaná za Rumunsko (-10,1 mil. Eur), Švajčiarsko (-9,2 mil. Eur) a Poľsko (-4,2 mil. Eur). Za 1.-12.2017 bol **odlev priamych zahraničných investícií do zahraničia** vo výške 354,8 mil. Eur, z toho majetková účasť 259,8 mil. Eur a 95,0 mil. Eur reinvestovaný zisk. Stav slovenských priamych investícií v zahraničí k 31.12.2017 bol v úrovni 2 356,3 mil. Eur.

Výstavba bytov

V priebehu roka 2017 bolo **začatých** 19 930 bytov, čo je o -7,0 % menej ako v roku 2016. **Dokončených** bolo ku koncu decembra 16 946 bytov, čo je o 8,1 % viac ako v roku 2016, pričom **ubudlo** 1 496 bytov (z toho: 1 365 asanáciou), t.j. o 3,0 % viac ako v predchádzajúcom roku. Počet **rozostavaných** bytov k 31.12.2017 vzrástol oproti obdobiu k 31.12.2016 o 4,7 % na 74 974 bytov.

V porovnaní s rokom 2016 klesol v roku 2017 počet začatých bytov o 1 511. Počet dokončených bytov vzrástol o 1 274 a počet rozostavaných bytov vzrástol o 3 393. Úbytok bytov celkom sa zvýšil oproti roku 2016 o 44 bytov, počet asanovaných bytov vzrástol o 69 bytov.

Z celkového počtu **začatých** bytov v roku 2017 pripadalo na verejný sektor 1,6 % a na súkromný sektor 98,4 %; 70,8 % (14 115 b. j.) zo začatých bytov predstavovali byty v rodinných domoch. Z celkového počtu **dokončených** bytov v roku 2017 pripadalo na verejný sektor 1,3 % a na súkromný sektor 98,7 %; 68,1 % (11 547 b. j.) z dokončených bytov predstavovali byty v rodinných domoch, čo je o 3,3 p. b. menej ako v roku 2016. Z celkového počtu **rozostavaných** bytov k 31.12.2017 bolo 2,0 % vo verejnom sektore a 98,0 % v súkromnom sektore; 60,9 % (45 685 b. j.) z rozostavaných bytov predstavovali byty v rodinných domoch.

Najväčší podiel **začatých** bytov bol v roku 2017 v Bratislavskom kraji 25,4 % (5 072 bytov). Najnižší podiel začatých bytov 6,4 % (1 276 bytov) bol v Banskobystrickom kraji. Za celé Slovensko bol zaznamenaný pokles počtu začatých bytov o -7,0 %, najväčší pokles bytov bol v Bratislavskom kraji -25,8 % a v Košickom kraji -18,3 %. Rast počtu začatých bytov bol zaznamenaný v Nitrianskom kraji 5,7 %, v Žilinskom kraji 24,1 % a v Prešovskom kraji 21,6 %.

Z celkového počtu **dokončených** bytov v roku 2017 bolo 5 637 bytov dokončených v Bratislavskom kraji, čo predstavuje 33,3 %. S odstupom, vo výške viac ako 10 %-ný podiel dokončených bytov bol v Trnavskom kraji (15,6 %) a Žilinskom kraji (11,2 %). Najmenej bytov bolo dokončených v Banskobystrickom kraji, a to 858 bytov, čo predstavuje 5,1 % podiel z celkového počtu dokončených bytov. V roku 2017 vzrástol počet dokončených bytov v Bratislavskom kraji o 23,9 %, v Trnavskom kraji o 7,4 %, v Nitrianskom kraji o 11,0 %, v Žilinskom kraji o 1,3 % a v Košickom kraji o 29,3 %. V ostatných krajoch bol v roku 2017 v porovnaní s rokom 2016 počet dokončených bytov nižší, a to od -4,4 % v Prešovskom kraji do -18,5 % v Banskobystrickom kraji.

Najväčší podiel **rozostavaných** bytov (24,2 %) z celkového počtu, bol k 31.12.2017 v Bratislavskom kraji (18 137 bytov). Najnižší podiel rozostavaných bytov 8,2 % (6 132 bytov) bol k 31.12.2017 v Banskobystrickom kraji.

Podiel jednotlivých krajov na počte dokončených bytov v SR v rokoch 2014 až 2017

Tabuľka č. 9

Kraj	Podiel v %				Index		
	2014	2015	2016	2017	2015/2014	2016/2015	2017/2016
Bratislavský	23,9	30,7	29,0	33,3	132,2	95,8	123,9
Trnavský	15,6	14,5	15,7	15,6	96,3	109,3	107,4
Trenčiansky	11,0	8,9	9,7	7,6	84,2	110,4	84,0
Nitriansky	11,0	9,8	9,1	9,4	92,3	94,3	111,0
Žilinský	13,0	10,4	12,0	11,2	82,7	116,0	101,3
Banskobystrický	6,3	7,2	6,7	5,1	118,1	94,5	81,5
Prešovský	11,1	10,1	10,5	9,3	94,6	105,0	95,6
Košický	8,1	8,2	7,2	8,6	104,9	88,9	129,3
SR spolu	100,0	100,0	100,0	100,0	103,2	101,3	108,1

Graf 6

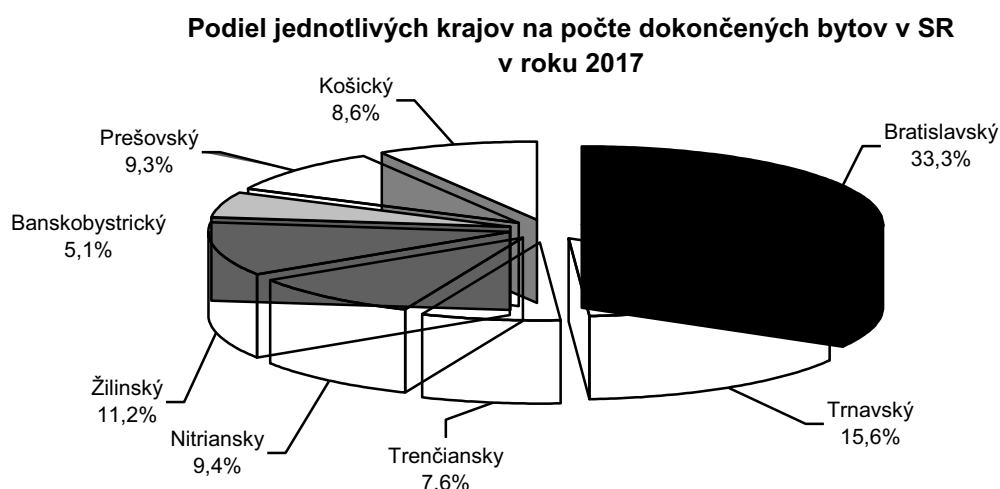

Podrobnejšie údaje o bytovej výstavbe v krajoch a okresoch v roku 2017 obsahuje Príloha č. 1.

Intenzita bytovej výstavby sa v roku 2017 v porovnaní s rokom 2016 mierne zvýšila. Za rok 2017 tak dosahuje za SR priemerne hodnotu 3,1 dokončených bytov na tisíc obyvateľov. Najväčší počet dokončených bytov na tisíc obyvateľov bol pritom zaznamenaný v Bratislavskom kraji 8,7 bytu a najmenší v Banskobystrickom kraji 1,3 bytu.

V *Prilohe č. 2* sú uvedené základné charakteristiky bytovej výstavby v roku 2017 podľa krajov.

Počet dokončených bytov z hľadiska vlastníckych foriem ukazuje, že v roku 2017 bolo dokončených vo verejnom sektore 226 bytov (o -32,7 %, resp. o 110 bytov menej ako v roku 2016) a v súkromnom sektore 16 720 bytov (o 9,0 %, resp. o 1 384 bytov viac ako v roku 2016).

Vývoj v posledných rokoch poukazuje na kolísavé zastúpenie počtu, resp. podielu dokončených bytov v obecnom vlastníctve. V roku 2003 dosiahol podiel dokončených bytov v obecnom vlastníctve hodnotu 28,4 %. V roku 2004 klesol podiel dokončených bytov v obecnom vlastníctve na úroveň 12,1 %, v roku 2005 dosiahol hodnotu 13,7 %, v roku 2006 hodnotu 14,8 % z celkového počtu dokončených bytov. V roku 2007 tento podiel stúpol na 19,1 %, v roku 2008 klesol na úroveň 15,3 % a v roku 2009 na 12,2 %. V roku 2010 bol tento podiel v úrovni 14,5 % a v roku 2011 v úrovni 10,6 %. V roku 2012 dosiahol podiel dokončených obecných bytov 10,1 %, v roku 2013 7,1 %, v roku 2014 4,5 %, v roku 2015 2,2 % a v roku 2016 2,1 %. V roku 2017 bol podiel dokončených obecných bytov historicky najnižší, a to len 1,3 %.

Počet a štruktúra začatých, dokončených a rozostavaných bytov v roku 2017 podľa druhu vlastníctva

Tabuľka č. 10

Druh vlastníctva	Začaté byty		Dokončené byty		Rozostavané byty k 31.12.2017	
	Počet	%	Počet	%	Počet	%
Súkromné tuzemské	19 607	98,38	16 706	98,58	73 059	97,45
Družstevné	2	0,01	12	0,07	86	0,12
Štátne	0	0,00	0	0,00	1	0,00
Obecné	319	1,60	226	1,34	1 524	2,03
Združení, polit. strán a cirkví	2	0,01	2	0,01	116	0,15
Medzinárodné verejné	0	0,00	0	0,00	0	0,00
Medzinárodné súkromné	0	0,00	0	0,00	0	0,00
Zahraničné	0	0,00	0	0,00	188	0,25
Spolu	19 930	100,00	16 946	100,00	74 974	100,00

V *Prilohe č. 3* je uvedený prehľad počtu začatých, dokončených a rozostavaných bytov podľa druhu vlastníctva v rokoch 2011 - 2017.

V rodinných domoch najväčší podiel tvorili štvorizbové byty (49,6 %) a trojizbové byty (23,9 %). Z dokončených bytov v bytových domoch bolo najviac dvojizbových (42,5 %) a trojizbových (29,7 %). Priemerná podlahová (úžitková) plocha dokončených bytov v roku 2017 bola 112,8 m² a priemerná obytná plocha bytov 70,4 m². Celková obytná plocha bytov dokončených v roku 2017 bola 1 193 588 m² a úžitková plocha bytov 1 912 211 m².

1.3 CENOVÝ VÝVOJ

Spotrebiteľské ceny v roku 2017 v porovnaní s rokom 2016 zaznamenali zrýchlenie vývoja, keď v priemere za rok 2017 vzrástli o 1,3 %. Celkovú úroveň spotrebiteľských cien v roku 2017 najvýraznejšie ovplyvnil rast cien v odboroch potraviny a nealkoholické nápoje (rast o 4,0 %), doprava (rast o 4,0 %), v odbore bývanie, voda, elektrina, plyn a iné palivá bol zaznamenaný pokles cien o -1,4 %.

Ceny **priemyselných výrobcov** pre tuzemsko v priemere za rok 2017 vzrástli o 1,9 % (vzrástli ceny ťažby a dobývania o 1,6 %, ceny priemyselnej výroby o 2,6 %, dodávky vody, čistenia, odvodu, odpadov a služieb o 0,8 %, dodávky elektriny, plynu, pary a studeného vzduchu o 0,5 %). Exportné ceny priemyselných výrobcov boli vyššie o 2,9 %. Ceny **stavebných prác** sa v roku 2017 oproti roku 2016 zvýšili o 3,0 %, čo je o 1,8 p. b. viac ako v roku 2016. Ceny prác na novej výstavbe, modernizácii a rekonštrukcii vzrástli o 2,9 % (pri raste cien o 2,8 % na výstavbe budov a na inžinierskych stavbách o 3,0 %). Ceny na opravách a údržbe stavebnej povahy sa zvýšili o 3,4 %. Ceny **materiálov a výrobkov spotrebovaných v stavebníctve** boli v roku 2017 oproti roku 2016 vyššie o 3,5 %.

Miera inflácie a medziročný rast cien priemyselných výrobcov a stavebných prác v rokoch 2011 - 2017 (v %; predchádzajúce obdobie = 100)

Tabuľka č. 11

Druh cien	Skutočnosť						
	2011	2012	2013	2014	2015	2016	2017
Miera inflácie - spotrebiteľské ceny	3,9	3,6	1,4	-0,1	-0,3	-0,5	1,3
Priemyselní výrobcovia spolu ¹⁾	2,7	3,9	-0,1	-3,6	-4,2	-4,3	1,9
Stavebné práce ¹⁾	1,2	0,6	0,7	1,3	1,8	1,2	3,0
Materiály a výrobky spotrebované v stavebníctve ¹⁾	1,8	1,5	-0,8	-2,7	-0,8	-0,4	3,5

Poznámka: ¹⁾ na báze roku 2010

Graf 7

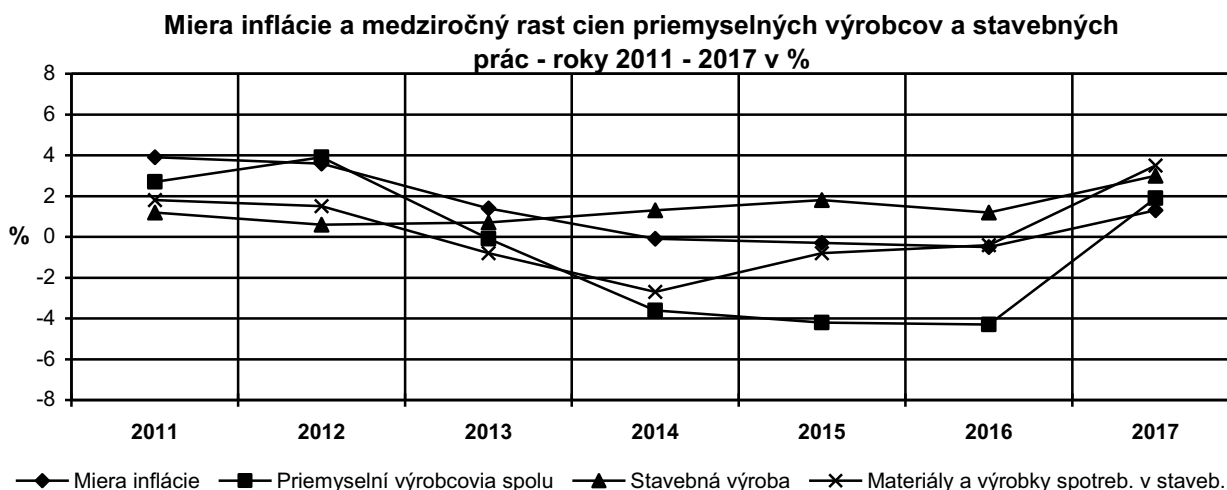

V 1. štvrtroku 2017 predstavoval rast cien materiálov a výrobkov spotrebovávaných v stavebníctve oproti rovnakému predchádzajúcemu obdobiu 2,5 %, v 4. štvrtroku 2017 to bol rast o 4,4 %. Celkový rast cien o 3,5 % ovplyvnil rast cien na novej výstavbe, modernizácii a rekonštrukciách vo výške 3,3 %. Ceny materiálov použitých pri opravách a údržbe stavebnej povahy vzrástli o 4,1 %. Ceny stavebných materiálov spotrebovávaných pri výstavbe budov vzrástli o 2,9 % a pri výstavbe inžinierskych stavieb o 3,7 %.

V tabuľke č. 12 je uvedené porovnanie vývoja nákupných cien (ceny, za ktoré stavebné organizácie nakupujú materiál) a výrobných cien stavebných materiálov (t.j. cien účtovaných pri predaji zo skladu výrobcu) a cien stavebných prác podľa štvrtrokov 2011 - 2017.

Porovnanie vývoja nákupných a výrobných cien stavebných materiálov s cenami stavebných prác v rokoch 2011 - 2017

Tabuľka č. 12

Obdobie	Indexy cien stavebných prác		Indexy cien materiálov a výrobkov (výrobné ceny)		Indexy cien materiálov a výrobkov (nákupné ceny)	
	Predchádzajúci štvrtrok	Rovnaký štvrtrok predch. roku	Predchádzajúci štvrtrok	Rovnaký štvrtrok predch. roku	Predchádzajúci štvrtrok	Rovnaký štvrtrok predch. roku
1. štvrtrok 2011	100,6	101,3	101,0	101,6	100,5	101,0
2. štvrtrok 2011	100,2	101,4	100,5	101,5	100,1	100,9
3. štvrtrok 2011	100,2	101,2	100,8	102,3	100,6	101,3
4. štvrtrok 2011	99,9	100,8	99,4	101,7	99,9	101,1
Od začiatku 2011	100,2	101,2	100,4	101,8	100,3	101,1
1. štvrtrok 2012	100,1	100,3	100,1	100,7	101,0	101,7
2. štvrtrok 2012	100,4	100,6	100,8	101,4	101,9	102,1
3. štvrtrok 2012	100,3	100,8	100,4	101,2	99,7	101,0
4. štvrtrok 2012	100,0	100,8	99,8	101,1	99,7	101,3
Od začiatku 2012	100,2	100,6	100,3	101,1	100,6	101,5
1. štvrtrok 2013	99,9	100,6	100,2	100,5	100,3	101,3
2. štvrtrok 2013	100,5	100,7	100,2	99,8	99,7	100,2
3. štvrtrok 2013	100,3	100,7	98,9	99,0	100,8	100,7
4. štvrtrok 2013	100,3	101,0	98,4	97,7	100,4	101,3
Od začiatku 2013	100,3	100,7	99,4	99,2	100,3	100,9
1. štvrtrok 2014	100,3	101,4	99,8	97,3	100,2	101,1
2. štvrtrok 2014	100,4	101,3	99,4	96,6	100,2	101,6
3. štvrtrok 2014	100,4	101,3	99,5	97,1	100,0	100,8
4. štvrtrok 2014	100,2	101,3	99,3	98,0	100,0	100,4
Od začiatku 2014	100,3	101,3	99,5	97,3	100,1	101,0
1. štvrtrok 2015	100,4	101,3	100,7	98,9	99,8	100,0
2. štvrtrok 2015	100,8	101,7	99,2	98,7	100,7	100,5
3. štvrtrok 2015	100,8	102,1	100,0	99,2	100,3	100,8
4. štvrtrok 2015	100,2	102,1	100,1	100,0	100,2	101,0
Od začiatku 2015	100,6	101,8	100,0	99,2	100,3	100,6
1. štvrtrok 2016	100,2	101,9	99,5	98,8	100,1	101,3
2. štvrtrok 2016	100,3	101,4	99,6	99,2	100,7	101,2
3. štvrtrok 2016	100,2	100,8	101,0	100,2	100,1	101,0
4. štvrtrok 2016	100,1	100,8	100,0	100,1	100,2	101,0
Od začiatku 2016	100,2	101,2	100,0	99,6	100,3	101,1
1. štvrtrok 2017	101,3	101,9	101,9	102,5	100,7	101,6
2. štvrtrok 2017	101,4	103,1	101,1	104,0	100,4	101,3
3. štvrtrok 2017	100,6	103,5	99,9	102,9	99,9	101,1
4. štvrtrok 2017	100,3	103,6	101,5	104,4	101,5	102,4
Od začiatku 2017	100,9	103,0	101,1	103,5	100,6	101,6

Porovnanie vývoja nákupných a výrobných cien stavebných materiálov s cenami stavebných prác za roky 2011 - 2017
(porovnanie s predchádzajúcim rokom)

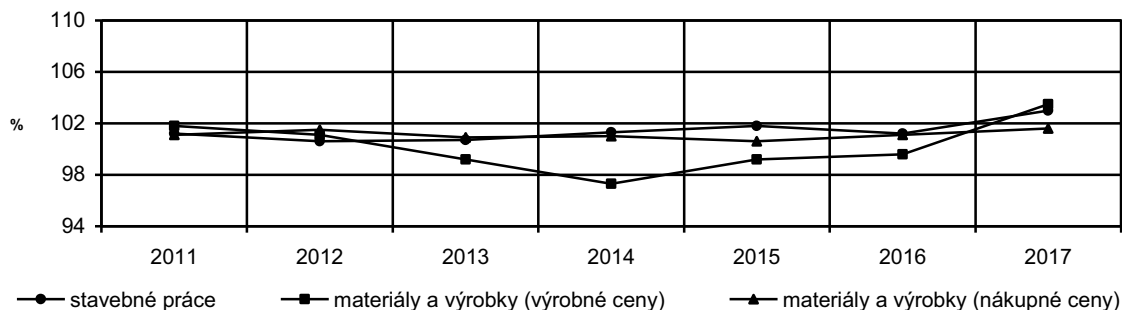

1.4 ZAMESTNANOSŤ A MZDY

Situácia na trhu práce sa v roku 2017 zlepšila. V priemere za rok 2017 sa v porovnaní s rokom 2016 zvýšil počet pracujúcich o 38,6 tis., t.j. na 2 530,7 tis. osôb, zároveň sa znížil počet nezamestnaných o 42,0 tis., t.j. na 224,0 tis. osôb (podľa výsledkov **výberového zisťovania pracovných síl /VZPS²**).

Najpočetnejšiu skupinu pracujúcich tvorili v roku 2017 zamestnanci v počte 2 145,2 tis. osôb (rast oproti roku 2016 o 37,7 tis. osôb, t.j. o 1,8 %). Počet podnikateľov bez zamestnancov vzrástol o 0,5 tis. na 302,7 tis. osôb (o 0,2 %), počet podnikateľov so zamestnancami vzrástol o 1,5 tis. na 81,1 tis. osôb (o 1,9 %). Vypomáhajúcich členov domácností podnikateľa bolo 1,8 tis., o -33,3 % menej ako v roku 2016. Dynamika odchodu za prácou do zahraničia sa v priemere za rok 2017 medziročne znížila o -6,5 %. Počet pracujúcich v zahraničí sa znížil o 10,4 tis. osôb na 149,3 tis. osôb (tvoril 5,9 % z celkového počtu pracujúcich). Najviac zamestnaných v zahraničí bolo z Prešovského kraja (38,2 tis.). Z európskych krajín pracovali slovenskí občania najmä v Rakúsku (55,6 tis.) a v Českej republike (35,1 tis.). Medzi migrantmi prevládali pracujúci v stavebníctve (42,3 tis.) a v zdravotníctve a sociálnych činnostiach (37,1 tis.).

Odvetvová štruktúra zamestnanosti sa v roku 2017 oproti roku 2016 zásadne nezmenila. Z celkového počtu zamestnaných osôb v roku 2017 pracovalo 2,7 % v poľnohospodárstve, lesníctve a rybolove (o -0,2 % menej ako v roku 2016), 9,6 % osôb stavebníctve (oproti roku 2016 nárast o 0,4 p. b.), 27,5 % osôb v priemysle (oproti roku 2016 nárast o 0,2 p. b.) a 60,2 % osôb v službách (oproti roku 2016 pokles o 0,4 p. b.).

² Podľa metodiky výberového zisťovania sú medzi pracujúcich zahrnuté všetky osoby vo veku od 15 rokov, ktoré v sledovanom (referenčnom) týždni vykonávajú aspoň jednu hodinu prácu za mzdu, plat alebo prácu s cieľom dosiahnutia zisku, vrátane osôb pracujúcich v zahraničí. Môže ísť o prácu na plný alebo kratší pracovný čas, stálu, dočasnú, príležitostnú alebo sezónnu prácu.

Podľa VZPS dosiahol počet nezamestnaných osôb v priemere za rok 2017 úroveň 224,0 tis., čo znamená oproti roku 2016 pokles počtu nezamestnaných³ o 42,00 tis. (o -15,8 %). Miera nezamestnanosti v rovnakom období klesla o 1,6 p. b. na 8,1 %. Z jednotlivých odvetví najviac nezamestnaných naposledy pracovalo v priemysle 18,9 %, v obchode 8,8 %, v stavebníctve 7,0 %, vo verejnej správe a sociálnom zabezpečení 5,8 %.

Podľa údajov z Ústredia práce, sociálnych vecí a rodiny evidovaný počet nezamestnaných (uchádzačov o zamestnanie) ku koncu roka 2017 predstavoval 195,6 tis. osôb, čo znamená medziročný pokles o 80,5 tis. osôb (o -29,2 %). Miera evidovanej nezamestnanosti⁴ podľa disponibilného počtu uchádzačov o zamestnanie ku koncu roka 2017 predstavovala 5,9 %, čo znamená pokles oproti roku 2016 o 2,9 p. b..

Základné charakteristiky zamestnanosti a mzdového vývoja v SR v rokoch 2011 - 2017

Tabuľka č. 13

Ukazovateľ	Skutočnosť						
	2011	2012	2013	2014	2015	2016	2017
Priemerný počet pracovníkov (tis. osôb) podľa VZPS	2 351,4	2 329,0	2 329,3	2 363,0	2 424,0	2 492,1	2 530,7
Počet nezamestnaných (priemerný počet, tis. osôb) podľa VZPS	367,9	377,5	386,0	358,7	314,3	266,0	224,0
Miera nezamestnanosti (priemer) podľa VZPS (%)	13,5	14,0	14,2	13,2	11,5	9,7	8,1
Nominálna mzda (€)	786,0	805,0	824,0	858,0	883,0	912,0	954,0
Index reálnej mzdy (%) ¹⁾	98,4	98,8	101,0	104,2	103,2	103,8	103,3

¹⁾ Index reálnej mzdy je vypočítaný ako podiel indexu nominálnej mzdy a indexu spotrebiteľských cien.

Podľa štvrt'ročného štatistického výkazníctva sa v priemere za rok 2017 zvýšil počet zamestnaných osôb v národnom hospodárstve o 1,8 % (o 41,9 tis. osôb) na 2 348,9 tis. osôb. Najväčší rast zamestnanosti bol zaznamenaný v informáciách a komunikácii o 4,2 %. V priemysle vzrástla zamestnanosť o 3,1 %, v doprave a skladovaní o 3,3 %, v ubytovacích a stravovacích službách o 2,6 %, v stavebníctve o 2,5 %, vo veľkoobchode, maloobchode a opravách o 2,4 % a vo verejnej správe o 0,8 %. Na druhej strane klesla zamestnanosť len vo finančných a poisťovacích činnostiach o -2,0 %.

³ Podľa metodiky výberového zisťovania sú za nezamestnaných považované osoby vo veku od 15 rokov, ktoré v sledovanom týždni nemajú prácu, ktoré si v posledných štyroch týždňoch aktívne hľadajú prácu (alebo si už prácu našli a do zamestnania nastúpia v priebehu 3 mesiacov) a ktoré sú schopné nastúpiť do práce najneskôr do dvoch týždňov. Tieto osoby môžu, ale nemusia byť evidované na úradoch práce, sociálnych vecí a rodiny ako uchádzači o zamestnanie.

⁴ Miera evidovanej nezamestnanosti sa v súlade s dohovorom Medzinárodnej organizácie práce vypočíta z počtu disponibilných uchádzačov o zamestnanie, ktorí môžu bezprostredne po predložení ponuky vhodného voľného pracovného miesta nastúpiť do zamestnania a z počtu ekonomicky aktívnych osôb za predchádzajúci rok z výberového zisťovania pracovných síl.

Vývoj zamestnanosti vo vybraných odvetviach hospodárstva SR v rokoch 2013 - 2017

Tabuľka č. 14

Odvetvie	Priemerný evidenčný počet zamestnancov - v tis. fyzických osôb ¹⁾														
	2013			2014			2015			2016			2017		
	a	b	c	a	b	c	a	b	c	a	b	c	a	b	c
NH SR spolu	2 176,1	-0,7	100,0	2 204,6	1,3	100,0	2 251,6	2,1	100,0	2 307,0	2,5	100,0	2 348,9	1,8	100,0
Priemysel	491,5	-0,8	22,6	499,4	1,6	22,7	508,7	1,9	22,6	527,3	3,6	22,9	543,8	3,1	23,2
Stavebníctvo	158,6	-4,0	7,3	156,8	-1,1	7,1	155,5	-0,8	6,9	157,4	1,2	6,8	161,3	2,5	6,9
Obchod ²⁾	408,8	-3,2	18,8	417,7	2,2	18,9	419,5	0,4	18,6	423,3	0,9	18,3	433,4	2,4	18,5
Doprava ³⁾	143,4	2,4	6,6	142,6	-0,5	6,5	145,2	1,8	6,4	144,6	-0,4	6,3	149,5	3,3	6,4

Vysvetlivky:

a - v tis. fyzických osôb

b - medziročná zmena v %

c - podiel na zamestnanosti v hospodárstve SR

¹⁾ V tejto tabuľke sú uvedené počty zamestnancov za odvetvia tak, ako sú zisťované z mesačného odvetvového štatistického výkazníctva (nie sú ročne upravované). Za hospodárstvo spolu sú uvedené údaje zo štvrtročného štatistického výkazníctva. Nejde o metódu výberového zisťovania pracovných síl (VZPS) ako v tabuľke č. 13.

Vybrané odvetvia - podľa štatistickej klasifikácie ekonomických činností SK NACE Rev. 2

²⁾ Pod obchodom sa rozumie veľkoobchod, maloobchod, oprava motor. vozidiel, ubytovacie a stravovacie služby.

³⁾ Doprava a skladovanie.

Graf 9

Vývoj podielu zamestnanosti vo vybraných odvetviach na zamestnanosti v hospodárstve SR spolu v % - roky 2013-2017

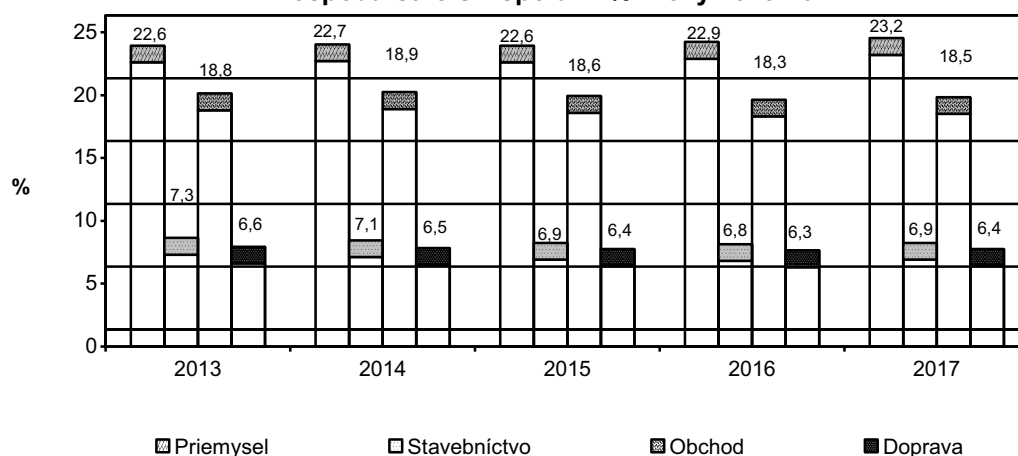

V priemere za rok 2017 bolo v hospodárstve Slovenskej republiky k dispozícii 21 123 **voľných pracovných miest**. Oproti roku 2016 sa ich počet zvýšil o 1 069 (o 5,3 %). V absolútnom vyjadrení najviac voľných pracovných miest pribudlo v priemysle (1 025 miest). Výraznejší rast bol zaznamenaný aj vo veľkoobchode, maloobchode a opravách (467 miest). V stavebníctve sa počet voľných pracovných miest zvýšil o 5,8 % na 1 019 miest. Podľa územného členenia bolo ku koncu roka 2017 najviac voľných pracovných miest v Bratislavskom kraji (8 518). V ostatných krajoch sa ich počet pohyboval od 1 341 (Košícký kraj) do 2 058 (Trnavský kraj). Ponuka voľných pracovných miest klesla len v Košíckom kraji (o -12,5 %). Ostatné kraje zaznamenali rast počtu

voľných pracovných miest. Najvýraznejší medziročný rast bol v Prešovskom kraji (o 37,9 %) a v Žilinskom kraji (o 26,1 %).

Priemerná mesačná **nominálna mzda** zamestnanca v hospodárstve SR v roku 2017 dosiahla úroveň 954,0 Eur. V priemere za rok 2017 sa medziročne zvýšila o 4,6 % (o 42,0 Eur).

Najvyššiu priemernú nominálnu mesačnú mzdu mali zamestnanci vo finančných a poisťovacích činnostiach (1 748,0 Eur), v informačných a komunikačných činnostiach (1 719,0 Eur), vo verejnej správe a obrane (1 215,0 Eur). Najnižšia mzda bola v odvetviach ubytovacie a stravovacie služby (576,0 Eur), stavebníctvo (670,0 Eur) a vo veľkoobchode, maloobchode a opravách (866,0 Eur).

Reálna mzda v roku 2017 medziročne vzrástla v priemere o 3,3 %, pre porovnanie v roku 2016 vzrástla reálna mzda o 3,8 %.

1.5 ORGANIZAČNÁ ŠTRUKTÚRA HOSPODÁRSTVA

V registri organizácií ŠÚ SR bolo k 31.12.2017 evidovaných 219 466 podnikov a 29 479 neziskových inštitúcií. V porovnaní s rovnakým obdobím roku 2016 vzrástol počet podnikov o 4,1 % a neziskových inštitúcií o 70,0 %. Z celkového počtu podnikov tvoril súkromný sektor 99,7 %, z toho bolo pod zahraničnou kontrolou 14,6 % podnikov. V štruktúre neziskových inštitúcií tvorili rozpočtové organizácie 21,6 %, združenia sa podieľali 44,8 % a neziskové organizácie poskytujúce všeobecne prospešné služby 4,2 %.

Z územného hľadiska bol ku koncu roka 2017 najväčší počet podnikov registrovaný v Bratislavskom kraji (74 927 podnikov). V ostatných krajoch sa ich počet pohyboval od 17 300 (Trenčiansky kraj) do 23 430 (Nitriansky kraj). Medziročne sa zvýšil počet podnikov vo všetkých krajoch, pri najvyššom prírastku v Bratislavskom kraji o 3 386 podnikov.

K 31.12.2017 registroval ŠÚ SR ďalej 348 327 fyzických osôb - podnikateľov, v tom bolo 323 948 živnostníkov, 24 379 ostatných fyzických osôb. V porovnaní s rokom 2016 sa ich celkový počet zvýšil o 1 335 osôb (o 0,4 %), a to najmä v dôsledku zvýšenia počtu živnostníkov o 980 (o 0,3 %). Z celkového počtu živnostníkov bolo najviac registrovaných v stavebníctve (74 888), v obchode (71 633) a v priemyselnej výrobe (51 751).

Najviac fyzických osôb - podnikateľov pôsobilo v Žilinskom kraji (15,4 %). Podiel ostatných krajov bol v rozpätí od 10,1 % (Košický kraj) do 14,9 % (Bratislavský kraj). Medziročne sa počet podnikateľov zvýšil, okrem Banskobystrického kraja, vo všetkých krajoch, relatívne najviac v Nitrianskom kraji (o 1,0 %).

2. VÝVOJ STAVEBNEJ PRODUKČIE V SR

2.1 POSTAVENIE STAVEBNÍCTVA V HOSPODÁRSTVE SR

Stavebníctvo je napriek rôznym ekonomickým dopadom v oblasti súkromných i verejných investícií v ostatných rokoch stále považované za **jedno z rozhodujúcich odvetví slovenskej ekonomiky**. V roku 2017 sa jeho podiel na tvorbe hrubého domáceho produktu pohyboval v úrovni 7,0 % (b. c.), stavebníctvo vytvorilo 7,7 % z celkovej pridanej hodnoty a zamestnávalo cca 6,9 % z celkového počtu osôb pracujúcich v hospodárstve SR. Stavebníctvo je zároveň hlavným realizátorom stavieb a budov, ktoré sú dôležitou súčasťou investícií, resp. tvorby hrubého fixného kapitálu v celom hospodárstve. Podiel stavieb a budov na tvorbe hrubého fixného kapitálu dosiahol v roku 2017 - 40,7 %.

Stavebníctvo **vytvára diela dlhodobej životnosti** a zabezpečuje tak okrem konkrétneho výrobného procesu aj prínos architektonický a kultúrny, ktorý je dôležitou významnou súčasťou duševného výkonu a má v neposlednom rade značný estetický, ekologický a sociálny dopad. Je tiež významným spotrebiteľom rôznych druhov energií, nerastných surovín, materiálov a výrobkov, odvetvie ďalej produkuje enormné množstvá stavebného odpadu, demolačných materiálov a emisií. Z tohto pohľadu je preto veľmi významný a nezanedbateľný vzťah medzi stavebnou činnosťou a životným prostredím na jednej strane a trvalo udržateľným rozvojom na strane druhej. Dodržiavanie zásad a princípov trvalo udržateľného rozvoja má preto pre stavebníctvo osobitný význam.

Stavebníctvo je v neposlednom rade významným **indikátorom konjunkturálneho vývoja** celej ekonomiky, je tesne zviazané s odchýlkami a pohybmi v ekonomike. V tomto zmysle reaguje priamo a okamžite na zmeny v hospodárskom cykle a pôsobí multiplikačne na rozvoj ďalších odvetví. Znamená to, že investovanie do výstavby vyvoláva v ekonomike krajiny nadväzne celú reťaz dopytu v styčných sektoroch po tovaroch a službách, čo sa priaznivo odzrkadľuje najmä v oblasti hospodárskych aktivít, v zamestnanosti a spätne v bilancii verejných rozpočtov.

V období po roku 1989 prešlo slovenské stavebníctvo **rozsiahlou reštrukturalizáciou**. Vedľa výrazného zlepšenia architektonickej úrovne a kvality stavieb došlo tiež k zmene počtu a veľkosti stavebných firiem, k zmenám právnej formy podnikateľských subjektov, ale aj k zásadným zmenám vlastnickej štruktúry stavebných firiem. V priebehu transformácie slovenskej ekonomiky však slovenské stavebníctvo celkovo prejavilo schopnosť, i keď s niekoľkými vážnymi výkyvmi,

adaptovať sa na moderné trhové podmienky. Objem stavebnej produkcie v počiatočných fázach transformácie značne poklesol, čo bolo predovšetkým dôsledkom rozpadu systému centrálne riadeného hospodárstva a následne sa prejavili i určité dopady vzniku samostatnej Slovenskej republiky v roku 1993. Ďalšie charakteristické obdobie pre stavebníctvo bolo do konca roku 1999, ktoré možno označiť ako obdobie postupného oživovania stavebného trhu, keď sa striedali obdobia rastu 1995-1997, s rokmi stagnácie, či poklesu 1998-1999. Počnúc rokom 2000 sa začalo pre stavebníctvo obdobie značného rozmachu investičných aktivít. Od tohto roku už stavebná produkcia pravidelne rástla, hoci ešte ani v roku 2001 nebola dosiahnutá jej úroveň z roku 1998. Najväčší boom predstavovali pre stavebníctvo roky 2005-2006, keď reálne tempá rastu objemu stavebnej produkcie prekročili dvojmiestnu hranicu. Tieto tempá rastu dosahované na Slovensku v uvedenom období pritom značne predstihovali tempá rastu objemu stavebnej produkcie aj v porovnaní s ostatnými členskými krajinami EÚ.

Slovenské stavebníctvo si po transformácii vytvorilo takú **organizačnú štruktúru**, ktorá sa bežne uplatňuje v zahraničí. Vznikla prirodzená hierarchia malých (do 49 zamestnancov), stredných (do 249 zamestnancov) a veľkých (250 a viac zamestnancov) podnikov, ktorých štruktúra zodpovedá štruktúre zákaziek a dopytu. Osobitnú skupinu v tejto súvislosti tvoria samostatne zárobkovo činné osoby, t.j. živnostníci v stavebníctve. Každá z týchto skupín si našla svoje prirodzené **miesto na stavebnom trhu**.

V oblasti výstavby budov (bytových i nebytových) postupne dochádzalo k znižovaniu počtu zamestnancov hlavne u veľkých stavebných spoločností, tieto ale kapitálovo rástli. Na investovanie sa v tomto smere okrem zahraničných investorov významnejšie prejavovali aj domáce podniky a developeri. Priemysel okrem technológií potrebuje aj nové výrobné haly, inžinierske siete, sklady a pod. Developeri v minulom období rozbiehali množstvo projektov administratívnych, nákupných, oddychových, športových a aj obytných komplexov. Obchod s nehnuteľnosťami, ktorý do polovice roka 2008 zažíval mimoriadny rozmach, sa koncom roka 2008, vplyvom prejavujúcej sa globálnej hospodárskej krízy, mierne oslabil. V roku 2009 už došlo k výraznému prepadu na trhu s nehnuteľnosťami a k jeho oživeniu došlo až koncom roka 2010, resp. začiatkom roka 2011.

V oblasti inžinierskych stavieb (infraštruktúry) by naopak počet zamestnancov (vybavenosť technikou, skúsenosťami a pod.) mal určovať vplyv danej firmy na trhu - teda jej trhového podielu.

U malých stavebných firiem naopak postupne dochádzalo, a tento trend bude aj pokračovať, k pomerne úzkej špecializácii ich výroby a poskytovaných služieb.

Vstup Slovenska do Európskej únie v máji 2004 predstavoval pre slovenské stavebníctvo a celú ekonomiku ďalší krok, ktorý je porovnateľný s takými medzníkmi, akými sú privatizácia, resp. liberalizácia. Celkovo sa dá skonštatovať, že členstvo v EÚ je pre slovenské stavebníctvo prínosom. K výhodám sa radil napríklad väčší prílev zahraničných investícií a účasť na európskom stavebnom trhu. K slabším stránkam patrilo naopak silnejšie konkurenčné prostredie.

Slovenské stavebníctvo dosahovalo od vstupu SR do EÚ až do konca roka 2008 mimoriadne dobré výsledky. Svedčí o tom predovšetkým významný nárast stavebnej produkcie v rokoch 2005 a 2006, keď bol realizovaný objem stavebných prác v hodnote 4,157 mld. Eur a 4,963 mld. Eur v bežných cenách, resp. 4,908 mld. Eur a 5,639 mld. Eur v stálych cenách roka 2010, čo v bežných cenách znamená rast oproti predchádzajúcemu roku o 21,3 % a 19,4 % a reálne v stálych cenách roka 2010 o 16,2 % a 14,9 %. Stavebná produkcia v roku 2007 dosiahla 5,484 mld. Eur v b. c. a 6,001 mld. Eur v s. c. 2010, čo oproti roku 2006 predstavuje nárast o 10,5 % (b. c.) a 6,4 % (s. c. 2010). Podnikateľské subjekty, pôsobiace v odvetví stavebnej produkcie v roku 2008 realizovali objem stavebných prác v hodnote 6,473 mld. Eur v b. c. a 6,701 mld. Eur v s. c. 2010, čo v b. c. znamená rast oproti roku 2007 o 18,0 % a v s. c. 2010 o 11,7 %. Rok 2008 bol pre stavebníctvo z tohto pohľadu úspešnejší ako rok 2007.

Globálna finančná a hospodárska kríza sa najvýraznejšie prejavila v odvetví stavebníctva v roku 2009, keď stavebná produkcia klesla v bežných cenách o -10,5 % na 5,790 mld. Eur a v stálych cenách 2010 o -12,8 % na 5,843 mld. Eur. V roku 2010 sa stavebná produkcia znížila o -2,4 % na 5,649 mld. Eur. V roku 2011 bol zaznamenaný pokles stavebnej produkcie, a to v b. c. o -1,8 % (produkcia vo výške 5,543 mld. Eur) a v s. c. 2010 o -3,0 % (5,477 mld. Eur). Rok 2012 bol pre stavebníctvo opäť krízový, keď sa stavebná produkcia v b. c. znížila o -10,0 % na 4,987 mld. Eur a v s. c. 2010 o -10,6 % na 4,894 mld. Eur. V roku 2013 sa stavebná produkcia v b. c. znížila o -7,0 % na 4,639 mld. Eur a v s. c. 2010 o -7,6 % na 4,522 mld. Eur. V roku 2014 sa stavebná produkcia v b. c. znížila o -1,2 % na 4,582 mld. Eur a v s. c. 2010 o -2,6 % na 4,406 mld. Eur. V roku 2015 bol zaznamenaný rast stavebnej produkcie, a to v b. c. o 19,7 % (produkcia vo výške 5,487 mld. Eur) a v s. c. 2010 o 17,7 % (5,186 mld. Eur). V roku 2016 bol opäť zaznamenaný pokles stavebnej produkcie, a to v b. c. o -10,3 % (produkcia vo výške 4,924 mld. Eur) a v s. c. 2010 o -11,3 % (4,598 mld. Eur).

Po výraznom prepade stavebnej produkcie v roku 2016 došlo v roku 2017 k miernemu rastu. Stavebná produkcia dosiahla celkovo v roku 2017 v bežných cenách objem vo výške 5,178 mld. Eur a oproti roku 2016 sa tak zvýšila o 6,3 % (v stálych cenách 2010 - 4,678 mld. Eur, rast o 2,9 %).

Rok 2017 priniesol v stavebníctve po prvýkrát od roku 2008 medziročný rast stavebnej produkcie vo všetkých troch segmentoch výstavby - bytové budovy, nebytové budovy

a inžinierske stavby. Najvýraznejšie sa na celkovom raste podieľali najmä inžinierske stavby, ktorých produkcia medziročne vzrástla o 11,7 %.

Faktorom, ktorý najviac brzdí rozvoj stavebníctva je nekvalitná legislatíva (nový stavebný zákon sa pripravuje), nedostatok kvalifikovanej pracovnej sily, termínové a cenové turbulencie na trhu stavebných materiálov, ďalej korupcia v stavebníctve, dlhé lehoty pre prípravu stavieb, v menšej miere nedostatok verejných a privátnych zákaziek.

V roku 2018 sa očakáva kladný vývoj slovenského stavebníctva, keď sa predpokladá celkový medziročný rast stavebnej produkcie o cca 6,0 %. Pozitívny vývoj by malo stavebníctvo udržať aj v roku 2019, kedy, však, dôjde k spomaleniu tempa rastu na 3,5 %. Ďalší rozvoj stavebníctva by najviac podporilo zvýhodnenie slovenských stavebných firiem štátom.

Postavenie odvetvia stavebníctva v hospodárstve ako celku možno najvýstižnejšie hodnotiť predovšetkým dvoma ukazovateľmi:

- podielom odvetvia stavebníctva na tvorbe hrubého domáceho produktu a
- podielom odvetvia stavebníctva na celkovej zamestnanosti v národnom hospodárstve.

Podiel stavebníctva na tvorbe HDP (b. c.) - podiel stavebníctva na tvorbe HDP sa od roku 2011 postupne znižoval z úrovne 8,1 % na 7,1 % v roku 2016. V roku 2017 bol podiel stavebníctva na tvorbe HDP v úrovni 7,0 %, čo predstavuje pokles oproti roku 2016 o -0,1 p. b..

Podiel stavebníctva na zamestnanosti v hospodárstve ako celku sa od roku 2011 postupne znižoval z úrovne 7,9 % na 6,8 % v roku 2016. V roku 2017 dosiahol tento podiel úroveň 6,9 %, čo znamená rast v porovnaní s rokom 2016 o 0,1 p. b..

Vývoj podielu odvetvia stavebníctva na tvorbe HDP a celkovej zamestnanosti v hospodárstve SR v rokoch 2011 - 2017 v %

Tabuľka č. 15

Rok	Podiel stavebníctva v %		
	na tvorbe HDP		na zamestnanosti
	b. c.	s. c. 2010	
2011	8,1	8,3	7,9
2012	8,2	8,6	7,5
2013	7,1	7,5	7,3
2014	7,2	7,5	7,1
2015	7,3	7,4	6,9
2016	7,1	7,1	6,8
2017	7,0	6,9	6,9

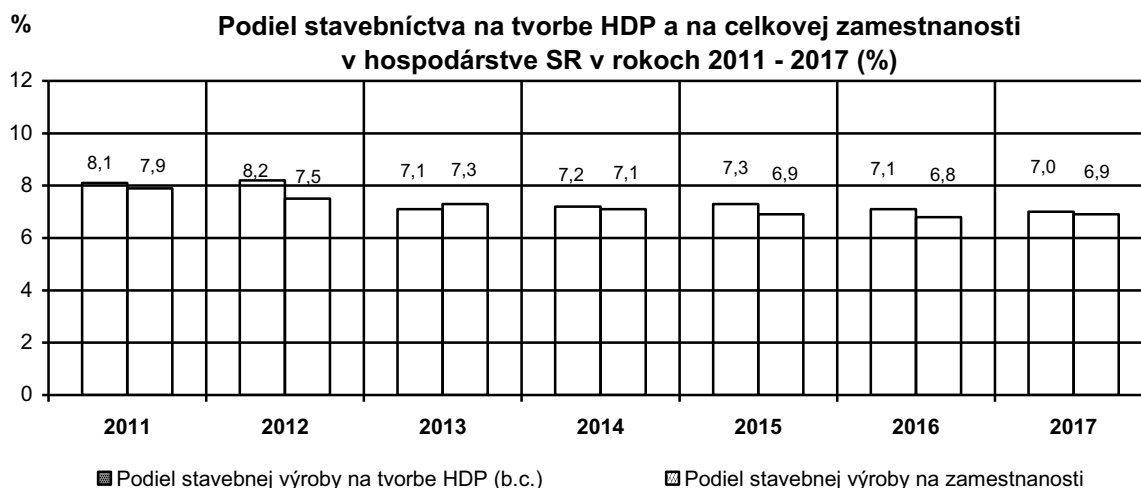

2.2 ORGANIZAČNÝ VÝVOJ STAVEBNÍCTVA

Stavebníctvo prešlo od vzniku samostatnej Slovenskej republiky zásadnou zmenou druhu vlastníctva podnikov. Rozhodujúce postavenie majú v súčasnosti súkromné podniky, ktoré nahradili bývalé štátne organizácie. Slovenské stavebníctvo je teda charakteristické vysokým podielom stavebnej produkcie realizovanej súkromným sektorom. Od roku 2001 vykazuje tento podiel hodnoty vo výške cez 99 %, v roku 2017 to bolo 99,8 %.

Vývoj objemu stavebnej produkcie podľa sektorov vlastníctva v rokoch 2011 - 2017

Tabuľka č. 16

Ukazovateľ	2011	2012	2013	2014	2015	2016	2017
Stavebná produkcia (s. c. 2010) - mil. Eur	5 431,0	4 754,6	4 503,5	4 315,4	5 089,9	4 548,3	4 678,2
- index (predch. obdobie = 100)	98,3	87,5	94,7	95,8	117,9	89,4	102,9
- podiel súkromného sektora na stavebnej produkcii (s. c. 2010) - %	99,9	99,8	99,8	99,9	99,9	99,9	99,8

Poznámka: Stavebná produkcia vykonaná vlastnými zamestnancami vrátane stavebných závodov nestavebných podnikov.

K 31.12.2017 pôsobilo podľa **organizačnej štatistiky** v stavebníctve na Slovensku 19 801 podnikov, v tom 17 419 súkromných a 20 v rámci verejného sektora. Z celkového počtu podnikov bolo 2 362 podnikov pod zahraničnou kontrolou. V stavebníctve tiež pôsobilo 74 888 fyzických osôb. Spolu to bolo 94 689 právnických osôb. Dané údaje sú uvedené v publikácii Štatistická správa o základných vývojových tendenciách v hospodárstve SR v 4. štvrtroku 2017, ŠÚ SR, marec 2018. Podľa organizačnej štatistiky zverejnenej na www.statistics.sk bolo v stavebníctve k 31.12.2017 činných 94 706 ekonomických subjektov, z toho bolo 74 888 živnostníkov, 5 iné fyzické osoby, 289 akciových spoločností, 18 361 spoločností s ručením obmedzeným, 38 ostatných obchodných spoločností, 50 družstiev, 8 príspevkových organizácií, 2 rozpočtové organizácie a 765 ostatných právnych foriem.

V tabuľke č. 17 sú uvedené počty podnikateľských subjektov v odvetví stavebníctva v členení podľa počtu zamestnancov (2013 - 2017).

Organizačný vývoj v odvetví stavebníctva v rokoch 2013 - 2017
(podľa organizačnej štatistiky; registra organizácií ŠÚ SR)

Tabuľka č. 17

Podnikateľské subjekty podľa počtu zamestnancov	Počet podnikateľských subjektov				
	k 31.12.2013	k 31.12.2014	k 31.12.2015	k 31.12.2016	k 31.12.2017
Živnostníci	79 891	76 797	73 364	74 604	74 888
Podniky s počtom zamestnancov 0-9	10 835	11 402	9 141	8 784	9 791
Podniky s počtom zamestnancov 10-19	962	874			
Podniky s počtom zamestnancov 20-49	434	421			
Podniky s počtom zamestnancov 50-249	197	189	180	168	174
Podniky s počtom zamest. 250 a viac	16	12	13	11	16
Spolu	94 415^{x)}	92 478^{x)}	89 437^{x)}	91 832^{x)}	94 689^{x)}

^{x)} V tomto počte sú zahrnuté aj podniky s nezisteným počtom zamestnancov (rok 2013 - 2 080 podnikov, rok 2014 - 2 783 podnikov, rok 2015 - 6 739 podnikov, rok 2016 - 8 265 podnikov, rok 2017 - 9 820 podnikov).

Z podnikateľských subjektov pôsobiacich v stavebníctve tvorili **v roku 2017** najväčší podiel živnostníci, a to 79,1 %. Z 20,9 % podnikov predstavovali 10,3 % malé podniky s počtom zamestnancov 0-49, 0,2 % stredné podniky s počtom 50-249 zamestnancov, 0,01 % podniky s počtom 250 a viac zamestnancov a 10,4 % podniky s nezisteným počtom zamestnancov.

Z celkového počtu podnikov (19 801) predstavovali malé podniky s 0-49 zamestnancami 49,4 % (9 791 podnikov), stredné podniky s 50-249 zamestnancami 0,9 % (174 podnikov) a veľké podniky s 250 a viac zamestnancami 0,1 % (16 podnikov). Zvyšok 49,6 % tvorili podniky (9 820) s nezisteným počtom zamestnancov.

V roku 2017 sa v porovnaní s rokom 2016 zvýšil celkový počet podnikov v stavebníctve so zisteným počtom zamestnancov o 11,4% (o 1 018 podnikov), počet malých podnikov s počtom 0-49 zamestnancov sa zvýšil o 11,5 % (o 1 007 podnikov). Počet stredných podnikov s počtom 50-249 zamestnancov vzrástol o 3,6 % (o 6 podnikov) a počet veľkých podnikov s počtom 250 a viac zamestnancov vzrástol o 5 podnikov. Počet fyzických osôb - živnostníkov vzrástol o 0,4 % (o 284 fyzických osôb).

V rokoch 2013 až 2017 bol podiel podnikateľských subjektov na realizácii stavebnej produkcie (b. c.) v SR nasledovný:

	2013	2014	2015	2016	2017
• živnostníci	36,2 %	34,9 %	27,1 %	30,4 %	28,8 %
• malé podniky (0-49 zamestnancov)	30,7 %	30,4 %	30,6 %	32,3 %	33,2 %
• stredné podniky (50-249 zamestnancov)	15,1 %	17,2 %	16,9 %	16,3 %	16,2 %
• veľké podniky (nad 250 zamestnancov)	18,0 %	17,5 %	25,4 %	21,0 %	21,8 %

**Štruktúra stavebnej produkcie podľa podnikateľských subjektov
rok 2017**

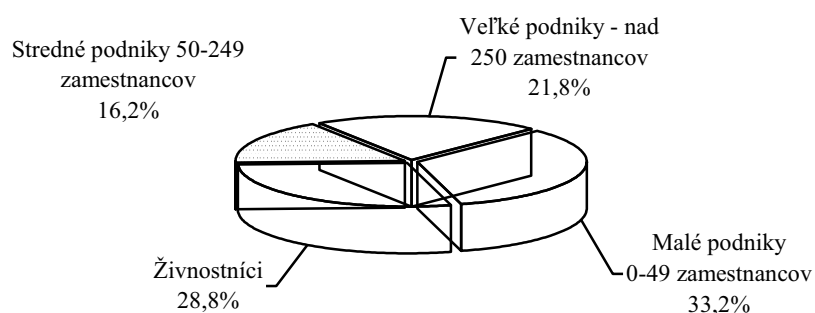

Najväčší podiel na stavebnej produkcii vo výške 33,2 % tvorili v roku 2017 malé stavebné podniky s počtom zamestnancov 0-49 (rast produkcie v b. c. oproti predchádzajúcemu roku - 13,1 %). Z hľadiska veľkostnej štruktúry sa na objeme stavebnej produkcie v roku 2017 podieľali najmenším podielom (16,2 %) stredné podniky s počtom 50-249 zamestnancov. Ich produkcia bola v roku 2017 o 3,5 % vyššia ako v roku 2016. Živnostníci sa na celkovej stavebnej produkcii v roku 2017 podieľali 28,8 %, produkcia živnostníkov klesla oproti predchádzajúcemu roku o -0,6 %. Veľké stavebné podniky s počtom 250 a viac zamestnancov mali v roku 2017 na stavebnej produkcii 21,8 % podiel a objem ich produkcie sa oproti roku 2016 zvýšil o 8,3 %.

Z priemerného počtu 161 314 zamestnaných osôb bol v roku 2017 najväčší podiel živnostníkov (59,6 %; 96 096 osôb), počet živnostníkov sa oproti predchádzajúcemu roku zvýšil o 1,4 %. Najmenší podiel z hľadiska počtu zamestnancov (4,7 %) tvorili veľké podniky s počtom 250 a viac zamestnancov. Priemerný počet zamestnaných osôb sa vo veľkých podnikoch v roku 2017 zvýšil o 5,3 % na 7 693 osôb. V roku 2017 sa malé podniky (0-49 zamestnancov) podieľali na celkovej zamestnanosti v stavebníctve 27,0 % a stredné podniky (50-249 zamestnancov) 8,7 %. Počet zamestnancov vzrástol v roku 2017 oproti roku 2016 v kategórii podnikov s 0-49 zamestnancami o 8,3 % (o 3 331 osôb), v kategórii podnikov s 50-249 zamestnancov zamestnanosť klesla o -7,5 % (o 1 148 osôb). Celkovo vzrástla v roku 2017 zamestnanosť v stavebníctve v porovnaní s rokom 2016 o 2,5 %.

Medziročný celkový rast stavebnej produkcie (b. c.) v roku 2017 o 6,3 %, t.j. z 4 834,1 mil. Eur na 5 136,8 mil. Eur (bez nestavebných podnikov) súvisel hlavne s rastom jej objemu vo malých podnikoch (0-49 zamestnancov) o 13,1 % a vo veľkých podnikoch (500 a viac zamestnancov) o 9,0 %.

Prehľadnejšie údaje o podiele jednotlivých podnikateľských subjektov⁵ na realizácii stavebnej produkcie a zamestnanosti v stavebníctve v roku 2017 obsahuje tabuľka č. 18.

Produkcija a zamestnanosť v odvetví stavebníctva podľa podnikateľských subjektov 2017

Tabuľka č. 18

Podnikateľské subjekty podľa počtu zamestnancov	Stavebná produkcia 2017 ¹⁾			Priemerný evidenčný počet zamestnancov 2017		
	mil. Eur v b.c.	Podiel v %	Index ²⁾ 2017/2016	Fyzické osoby	Podiel v %	Index 2017/2016
0 - 19	1 049,9	20,4	106,9	31 419	19,5	110,8
20 - 49	656,9	12,8	114,3	12 051	7,5	102,3
50 - 249	832,5	16,2	100,3	14 055	8,7	92,5
250 - 499	125,2	2,4	99,3	2 327	1,4	139,2
500 a viac	996,0	19,4	105,6	5 366	3,3	95,3
Živnostníci ³⁾	1 476,3	28,7	96,4	96 096	59,6	101,4
Spolu	5 136,8	100,0	103,0	161 314	100,0	102,5

Poznámka: ¹⁾ Stavebná produkcia vykonaná vlastnými zamestnancami - bez nestavebných podnikov.

²⁾ V stálych cenách, priemer roku 2010=100

³⁾ Odhad

V Prilohe č. 4 sú uvedené podrobnejšie údaje o organizačnom vývoji podnikateľského prostredia v stavebníctve.

2.3 VÝVOJ OBJEMU STAVEBNEJ PRODUKCIE

Po výkyvoch vo vývoji stavebnej produkcie do roku 1999 jej objem od roku 2000 medziročne pravidelne do roku 2008 rástol, pričom historický najvyšší rast stavebnej produkcie bol reálne zaznamenaný v rokoch 2005 a 2006. V roku 2007 nebol dosiahnutý taký rast stavebnej produkcie ako v predchádzajúcom období, ale v roku 2008 došlo k ďalšiemu rastu o 18,3 % v b. c., resp. o 11,9 % v s. c. 2010. V roku 2009 už došlo k zmenám a k výraznému poklesu stavebnej produkcie o -9,1 % v b. c. a o -11,3 % v s. c.. V roku 2010 v b. c. poklesol objem stavebnej produkcie o -3,7 % a v s. c. o -4,6 %. V roku 2011 v b. c. poklesol objem stavebnej produkcie o -0,6 % a v s. c. o -1,8 %, v roku 2012 o -11,9 % v b. c., resp. o -12,5 % v s. c. a v roku 2013 o -4,6 % v b. c. a v s. c. o -5,3 %. V roku 2014 sa stavebná produkcia v b. c. znížila o -2,9 % a v s. c. 2010 o -4,2 %. V roku 2015 sa stavebná produkcia v b. c. vzrástla o 20,3 % a v s. c. 2010 o 17,9 %. V roku 2016 bol zaznamenaný pokles stavebnej produkcie, a to v b. c. o -9,8 % (produkcia vo výške 4 872,4 mil. Eur) a v s. c. 2010 o -10,7 % (4 548,3 mil. Eur).

Podnikateľské subjekty, pôsobiace v odvetví stavebníctva realizovali v roku 2017 objem stavebnej produkcie v hodnote 5 178,5 mil. Eur v bežných cenách a 4 4 678,2 mil. Eur v stálych cenách roku 2010, čo v bežných cenách znamená rast oproti roku 2016 o 6,3 % a v stálych cenách o 2,9 %.

⁵⁾ O podnikateľských subjektoch, ktoré pôsobia na slovenskom stavebnom trhu, sú k dispozícii informácie s rôznou úrovňou spoľahlivosti. Najpresnejšie údaje sú k dispozícii o stavebných podnikoch s počtom zamestnancov 20 a viac (tu ide o vyčerpávajúce štatistické zisťovanie). O malých stavebných organizáciách do 19 zamestnancov sú k dispozícii odhady založené na výberovom zisťovaní, rovnako o živnostníkoch. ŠÚ SR tieto odhady upresňuje, pričom platí, že ide často o odlišné údaje získané buď z mesačného alebo ročného výkazníctva. Z tohto dôvodu najmä medziročné porovnanie za posledný rok býva spravidla rozdielne pri použití ročných štatistík (za minulé obdobie) a aktuálnych správ o hospodárskom vývoji založených na štvrťročnom, resp. mesačnom zisťovaní.

**Vývoj základných ukazovateľov v odvetví stavebníctva SR ako celku
v rokoch 2011 až 2017**

Tabuľka č. 19

Ukazovateľ		2011	2012	2013	2014	2015	2016	2017
Stavebná produkcia ^{*) 1)} (b. c.)	mil. Eur	5 542,7	4 987,0	4 639,2	4 582,1	5 486,6	4 924,2	5 178,5
- index (predch. obdobie = 100)	%	98,1	90,0	93,0	98,8	119,7	89,7	105,2
Stavebná produkcia ^{*) 2)} (b. c.)	mil. Eur	5 499,8	4 845,3	4 624,3	4 489,1	5 400,0	4 872,4	5 178,5
- index (predch. obdobie = 100)	%	99,4	88,1	95,4	97,1	120,3	90,2	106,3
Stavebná produkcia ^{*) 2)} (s. c. 2010)	mil. Eur	5 431,0	4 754,6	4 503,5	4 315,4	5 089,9	4 548,3	4 678,2
- index (predch. obdobie = 100)	%	98,3	87,5	94,7	95,8	117,9	89,3	102,9
Ø evidenčný počet zamestnancov ¹⁾	fyz. os.	172 277	164 557	158 218	155 058	153 928	157 236	161 314
- index (predchádzajúce obdobie = 100)	%	96,4	95,5	96,1	98,0	99,3	102,1	102,6
Ø evidenčný počet zamestnancov ²⁾	fyz. os.	173 040	165 254	158 575	156 785	155 490	157 382	161 314
- index (predchádzajúce obdobie = 100)	%	96,4	95,5	96,0	98,9	99,2	101,2	102,5
Produktivita práce zamestnanca (b. c.) ³⁾	Eur	31 783	29 320	29 162	28 455	34 729	32 300	32 102
- index (predchádzajúce obdobie = 100)	%	103,1	92,2	99,5	97,6	122,0	93,0	99,4
Ø nominálna mesačná mzda zamest. ¹⁾	Eur	604,74	611,50	607,07	599,94	633,71	652,84	670,00
- index (predchádzajúce obdobie = 100)	%	104,2	101,1	99,3	98,8	105,6	103,0	102,6
Ø nominálna mesačná mzda zamest. ⁴⁾	Eur	603,00	607,00	607,00	601,00	632,00	651,00	670,00
- index (predchádzajúce obdobie = 100)	%	104,1	100,7	100,0	99,0	105,2	103,0	102,9

Poznámka: Stavebná produkcia vrátane nestavebných podnikov; ostatné ukazovatele bez stavebných závodov nestavebných podnikov.

^{*)} Stavebná produkcia vykonaná vlastnými zamestnancami - zahŕňa objem stavebnej produkcie, ktorý podnik realizuje zamestnancami zahrnutými do jej evidenčného počtu, ako aj osobami pracujúcimi na dohodu (vrátane produktívnej práce učňov). Patrí sem aj produkcia vykonaná pre vlastnú investičnú výstavbu a produkcia pre iných dodávateľov stavebnej produkcie vrátane produkcie vykonanej v zahraničí. Uvedená stavebná produkcia je vrátane nestavebných podnikov.

¹⁾ Za roky 2011 - 2016 ide o údaje z ročného výkazníctva o vývoji stavebnej produkcie, zamestnanosti, priemernej mesačnej mzde zamestnanca; rok 2017 je z mesačného výkazníctva.

²⁾ Za roky 2011 - 2017 ide o údaje o vývoji stavebnej produkcie (v b. c. a prepočítané na cenovú úroveň 2010), zamestnanosti z mesačného výkazníctva - CR_vybr.ukazovatele_2000_2017_slov.Stav_NACE Rev.2.

³⁾ Produktivita práce zamestnanca je rátaná zo stavebnej produkcie z mesačného výkazníctva v bežných cenách.

⁴⁾ Ide o údaje o priemernej mesačnej mzde zamestnanca z mesačného výkazníctva.

V roku 2017 bol v porovnaní s rokom 2016 vývoj ďalších základných ukazovateľov v stavebníctve z bežného mesačného výkazníctva nasledovný:

- Priemerná zamestnanosť v odvetví stavebníctva v roku 2017 vzrástla o 2,5 %, čo znamená zvýšenie počtu zamestnancov v odvetví o 3 932 osôb na 161 314 osôb. V zahraničí zároveň pracovalo v roku 2017 podľa ŠÚ SR v odvetví stavebníctva 42,3 tis. osôb, čo je o 3,5 tis. osôb menej ako v roku 2016.
- Produktivita práce zamestnanca zo stavebnej produkcie v roku 2017 bola v bežných cenách vo výške 32 102 Eur, čo predstavuje pokles oproti roku 2016 o -0,6 %, v stálych cenách 2010 to bolo 29 001 Eur a v porovnaní s rokom 2016 ide o rast o 0,3 %.
- Priemerná mesačná nominálna mzda v stavebníctve vzrástla v roku 2017 o 2,9 % na 670,00 Eur. Reálna mesačná mzda zamestnanca vzrástla v roku 2017 o 1,6 % na 661,00 Eur.



Poznámka: Za roky 2011 - 2017 stavebná produkcia, priemerný evidenčný počet zamestnancov, priemerná nominálna mesačná mzda zamestnanca, produktivita práce na zamestnanca je z mesačného výkazníctva.

2.3.1 Negatívne javy prejavujúce sa v stavebníctve

V odvetví stavebníctva sa obecné vyskytujú negatívne javy (samozrejme, že nie vždy, vo všeobecnosti a všade), o ktorých sa vie, hovorí sa o nich, len ich je ťažko dokázať. Nemá o to záujem zástupca investora, ktorý svojim konaním získa čisté peniaze alebo iné výhody, ani dodávateľ, pre ktorého je výhodné, že môže realizovať zákazku. Takéto aktivity deformujú podnikateľské prostredie, súťaž, resp. konkurencieschopnosť na trhu, predražujú výstavbu a v prostredí sa pohybujú čierne peniaze. Uvedenou formou získané finančné prostriedky sa síce väčšinou vrátia do tvorby HDP, buď ako súkromná spotreba alebo investície, ale na druhej strane štát prichádza o daňové príjmy. Dopĺňajú na to aj obce (hlavne pri využití štrukturálnych fondov), ktoré nemajú možnosti z rozpočtov poskytnúť finančné prostriedky aj takouto formou. Hlavne v súčasnej dobe nedostatku zákaziek nie je vylúčené, že sa spomínané javy môžu ešte rozšíriť.

Ako negatívny faktor v stavebníctve pôsobí **neregistrovaná (skrytá) ekonomika**, kde ide o nákup stavebných prác bez účtovného dokladu, teda nezdokladované služby. Najčastejšie ide o stavebné práce v nasledovných oblastiach: stavebná oprava bytu (napr. výmena bytového jadra, prestavba priečok, kladenie dlažby a obkladov); tapetovanie bytu, maľovanie bytu, natieranie dverí a okien; stavba rodinného domu, chaty, chalupy, garáže; rekonštrukcia rodinného domu, chaty, chalupy, garáže. Po vykonaní prác, ktorých cena býva väčšinou nižšia o DPH, nebola poskytnutá potvrdenka, čiže prípadná reklamácia na právnom základe je zložitá, ak nie nemožná. Štát je ukrátený na DPH, dani z príjmu a odvodoch do fondov.

Celkovo sa odhaduje, že slovenskí občania vydávajú ročne cca 250,0 až 350,0 mil. Eur za stavebné úpravy, rekonštrukcie bytov a domov bez obdržania dokladu. Je tiež odhad, že cca 15 až 25 tisíc pracovníkov tvorí čiernu ekonomiku v stavebníctve.

Daný stav môže čiastočne dokumentovať aj istý nesúlad medzi štatistikou stavebnej produkcie a štatistikou stavebných investícií (v súčasnosti stavebná časť tvorby hrubého fixného kapitálu), z ktorého je zrejmé, že štatistika stavebnej produkcie nezahŕňa určitý objem stavebných investícií (Tabuľka č. 20). Pritom objem stavebnej produkcie by mal byť väčší, ako objem stavebných investícií za odvetvie ako celok, keďže stavebná produkcia (stavebné práce) celkom zahŕňa stavebné investície, opravy a údržbu základných prostriedkov a ostatné stavebné práce (napr. demolácie, zariadenie staveniska a pod.).

Porovnanie vývoja stavebných investícií s vývojom stavebnej produkcie v rokoch 2011 - 2017

Tabuľka č. 20

Ukazovateľ	M. j.	Roky						
		2011	2012	2013	2014	2015	2016	2017
Stavebná časť tvorby hrubého fixného kapitálu v SR, bežné ceny	mld. Eur	7,070	6,545	6,884	6,454	8,455	6,988	7,337
Stavebná produkcia v SR celkom, bežné ceny	mld. Eur	5,543	4,987	4,639	4,489	5,400	4,872	5,179
Podiel stavebnej produkcie zo stavebných investícií spolu	%	78,4	76,2	67,4	69,6	63,9	69,7	70,6

Pri rozdieloch medzi stavebnými investíciami a stavebnou produkciou môže ísť o nedokonalosti v štatistike, metodické vplyvy, alebo o vysokú úroveň svojpomocnej výstavby obyvateľstvom, prípadne skrytú ekonomiku.

K ďalším negatívnym javom v stavebníctve patrí do určitej miery **agresivita investorov a čierne stavby**.

Stavebné diela, ako budovy ale aj inžinierske stavby ovplyvňujú prostredie, v ktorom žijeme a nepriamo vplyvajú aj na nás a naše správanie sa. Je logické, že staré ustupuje novému. To sa deje aj v našom prostredí. V mnohých prípadoch ale dochádza aj k demolácií objektov, ktoré tvorili históriu a majú tiež čo povedať dnešnej generácii. Nikto nespochybňuje potrebu nových bytových budov a stavieb občianskej vybavenosti s vyššou kvalitou vybavenia a dostatkom parkovacích miest (najlepšie v podzemí pri dodržaní požiarnej bezpečnostných predpisov). Okrem ekonomickej efektívnosti a čo najvyššieho zisku by investori a developeri

mohli viac prihliadať na architektonický súlad s prostredím, kde investícia vyrastie a zanechať aj hodnotné objekty z histórie.

Nie je výnimočné, že developeri, resp. investori presadzujú svoje zámery napriek odporu občanov žijúcich v danom prostredí a tiež na úkor zhoršenia dopravných podmienok. Samospráva sa bráni, že musí vydať stavebné povolenie, lebo žiadosť o stavebné povolenie spĺňa všetky požadované náležitosti a nie je porušený zákon. Na druhej strane vie, že získa prostriedky z daní (daň z nehnuteľnosti, podielové dane z dôvodu trvalého pobytu) a stávajú sa aj prípady podplatenia príslušného úradníka zo strany investora/developeru.

Z pohľadu investora, čo je samozrejmé, je rozhodujúca efektívnosť investície, jej návratnosť a dosiahnutý zisk. Ostatné podmienky - ako prostredie pre život, architektúra, dopravné napojenie sú tiež zohľadňované, ale na prvom mieste je jednoznačne zisk. V dnešnej dobe sme bohužiaľ svedkami toho, že na pôvodných brownfieldoch boli zbúrané staré objekty a s výstavbou nových plánovaných budov sa z rôznych príčin ešte nezačalo. Finančná kríza mala v podstate aj pozitívny dopad. Investori/developeri prehodnocujú rozsah a smerovanie svojich investícií. Na druhej strane sa ale prejavuje aj vo verejných kapitálových výdavkoch, čo oddiali zvyšovanie kvality verejných budov a infraštruktúry.

Čierne stavby sa tiež vyskytujú vo výstavbe, a to ako nedodržanie počtu povolených podlaží alebo určenej veľkosti a druhu objektu. Pre investora sa javí výhodnejšie zaplatiť stavebnému úradu pokutu, ako korigovať svoj zámer, prípadne požiadať o zmenu s rizikom, že nebude schválená.

Ďalšie negatívne javy spájané so stavebníctvom sa týkajú **verejného obstarávania stavebných prác, verejných prác ako takých a predražovania stavebných prác, korupcie, čiernych peňazí a iných plnení**. Rozpočet stavebných prác pri verejných prácach je často vysoko nadhodnotený. Tento negatívny vplyv čiastočne súvisí s potrebou spätných platieb za získanie zákaziek, ale tiež s cieľom dosahovať čo najvyšší zisk.

2.4 VÝVOJ ŠTRUKTÚRY STAVEBNEJ PRODUKCIE

Z hľadiska **štruktúry stavebnej produkcie podľa investičného zamerania** (b. c.) sa v roku 2017 realizovali stavebné práce nasledovne:

- na novej výstavbe, rekonštrukciách a modernizáciách 67,6 %
- na opravách a údržbe 26,3 %

- ostatné stavebné práce 1,7 %
- v zahraničí 4,4 %.

Čo sa týka štruktúry stavebnej produkcie, stavebné práce na novej výstavbe, rekonštrukciách a modernizáciách tvorili podiel 67,6 % a oproti roku 2016 sa zvýšili o 1,2 p. b.. Podiel prác na opravách a údržbe klesol o -0,5 p. b. na 26,3 %, podiel stavebnej produkcie v zahraničí sa znížil o -0,9 p. b. na 4,4 %. Celkovo bol v roku 2017 zaznamenaný v tuzemsku rast stavebnej produkcie v oblasti novej výstavby, modernizáciách a rekonštrukciách a na opravách a údržbe a pokles stavebnej produkcie v zahraničí.

Objem a štruktúra stavebnej produkcie (vykonanej vlastnými zamestnancami) v tuzemsku a zahraničí v roku 2017

Tabuľka č. 21

Ukazovateľ	2017		Indexy	
	4.Q.	rok	4.Q.17/4.Q.16	2017/2016
Stavebná produkcia <u>v tuzemsku</u> (mil. Eur) ¹⁾	1 521,7	4 948,1	109,4	103,9
z toho: - nová výstavba, rekonštrukcia a modernizácie	1 065,6	3 498,6	111,7	104,8
- opravy a údržba	425,2	1 364,4	102,7	101,2
- ostatné stavebné práce	30,9	85,1	x	x
Stavebná produkcia <u>v zahraničí</u> (mil. Eur)	61,8	230,4	88,9	86,9
Stavebná produkcia spolu (mil. Eur) ¹⁾	1 583,5	5 178,5	112,5	106,3

¹⁾ Absolútne hodnoty v bežných cenách, indexy v stálych cenách 2010. Vrátane nestavebných podnikov.

Hlavná časť stavebnej produkcie vo výške 4 948,1 mil. Eur bola v roku 2017 realizovaná v tuzemsku (95,6 %), pričom oproti roku 2016 vzrástla o 3,9 % (s. c. 2010). Stavebná produkcia v zahraničí v objeme 230,4 mil. Eur tvorila 4,4 % z celkovej stavebnej produkcie a oproti roku 2016 klesla o -13,1 % (s. c. 2010). Z celkového objemu tuzemskej stavebnej produkcie predstavovala nová výstavba, modernizácie a rekonštrukcie 67,6 % (3 498,6 mil. Eur v b. c.), opravy a údržba 26,3 % (1 364,4 mil. Eur v b. c.) a ostatné stavebné práce 1,7 % (85,1 mil. Eur v b. c.). Slovenské stavebníctvo bolo v roku 2017 ovplyvnené predovšetkým domácim, lokálnym prostredím a očakáva sa, že tento charakter si zachová aj v najbližšom období.

Podľa smerov výstavby najväčší podiel zo stavebnej produkcie v tuzemsku tvorila v roku 2017 výstavba nebytových budov, a to 40,7 % (2 015,4 mil. Eur), menšie podiely predstavujú výstavba bytových budov - 24,8 % (1 226,2 mil. Eur) a realizácia inžinierskych stavieb – 32,8 % (1 621,4 mil. Eur), ostatné stavebné práce tvorili z tuzemskej produkcie 1,7 % (85,1 mil. Eur).

Vývoj štruktúry stavebnej produkcie podľa smerov výstavby (2011 - 2017) v %

Tabuľka č. 22

Ukazovateľ	M. j.	2011	2012	2013	2014	2015	2016	2017
Stavebná produkcia v tuzemsku, v tom:	%	96,3	94,8	94,7	94,9	95,3	94,7	95,6
- Bytové budovy	%	21,0	22,2	23,6	23,3	19,2	23,6	23,7
- Nebytové budovy	%	45,2	47,0	43,1	43,1	39,8	39,8	38,9
- Inžinierske stavby	%	28,7	24,5	26,9	27,2	35,5	29,8	31,3
- Ostatné stavebné práce	%	1,4	1,1	1,1	1,3	0,8	1,5	1,7
Stavebná produkcia v zahraničí	%	3,7	5,2	5,3	5,1	4,7	5,3	4,4
Spolu	%	100,0	100,0	100,0	100,0	100,0	100,0	100,0

Poznámka: Údaje za stavebnú produkciu sú za roky 2011 - 2017 z mesačného výkazníctva, SK NACE Rev. 2.

Podrobnejšie údaje o vývoji stavebnej produkcie podľa smerov výstavby v rokoch 2011 - 2017 obsahuje tabuľka č. 23 a graf 13.

Vývoj stavebnej produkcie podľa smerov výstavby v rokoch 2011 - 2017 (bežné ceny)

Tabuľka č. 23

Ukazovateľ	M. j.	2011	2012	2013	2014	2015	2016	2017
Stavebná produkcia v tuzemsku, v tom:	mil. Eur	5 297,0	4 595,0	4 379,3	4 261,7	5 148,5	4 615,2	4 948,1
Index - predchádzajúce obdobie = 100	%	98,3	86,7	95,3	97,3	120,8	89,6	107,2
- Bytové budovy	mil. Eur	1 155,5	1 076,0	1 090,9	1 045,3	1 035,2	1 148,8	1 226,2
Index – predchádzajúce obdobie = 100	%	88,7	93,1	101,4	95,8	99,0	111,0	106,7
v tom: nová výstavba, rekonštrukcie	mil. Eur	931,3	791,3	718,8	649,0	620,8	683,3	760,3
opravy a údržba	mil. Eur	224,2	284,7	372,1	396,3	414,4	465,5	465,9
- Nebytové budovy	mil. Eur	2 489,4	2 275,6	1 991,9	1 933,5	2 149,0	1 940,1	2 015,4
Index - predchádzajúce obdobie = 100	%	100,8	91,4	87,5	97,1	111,1	90,3	103,9
v tom: nová výstavba, rekonštrukcie	mil. Eur	1 987,5	1 643,4	1 366,9	1 298,0	1 516,9	1 299,9	1 345,0
opravy a údržba	mil. Eur	501,9	632,2	625,0	635,5	632,1	640,2	670,4
- Inžinierske stavby	mil. Eur	1 577,7	1 188,7	1 242,7	1 222,1	1 918,0	1 451,6	1 621,4
Index - predchádzajúce obdobie = 100	%	99,6	75,3	104,5	98,3	156,9	75,7	111,7
v tom: nová výstavba, rekonštrukcie	mil. Eur	1 406,1	1 027,2	1 065,1	1 054,2	1 700,1	1 254,3	1 393,3
opravy a údržba	mil. Eur	171,6	161,5	177,6	167,9	217,9	197,3	228,1
Ostatné stavebné práce	mil. Eur	74,4	54,7	53,8	60,8	46,3	74,7	85,1
Index - predchádzajúce obdobie = 100	%	230,3	73,5	98,4	113,0	76,2	161,3	113,9
Stavebná produkcia v zahraničí	mil. Eur	202,8	250,3	245,0	227,5	251,4	257,2	230,4
Index - predchádzajúce obdobie = 100	%	138,8	123,4	97,9	92,9	110,5	102,3	89,6
Spolu	mil. Eur	5 499,8	4 845,3	4 624,3	4 489,1	5 400,0	4 872,4	5 178,5
Index - predchádzajúce obdobie = 100	%	99,4	88,1	95,4	97,1	120,3	90,2	106,3

Poznámka: Údaje za stavebnú produkciu celkom sú za roky 2011 - 2017 z mesačného výkazníctva, SK NACE Rev. 2.

Vývoj stavebnej produkcie v tuzemsku podľa smerov výstavby
za roky 2011 - 2017

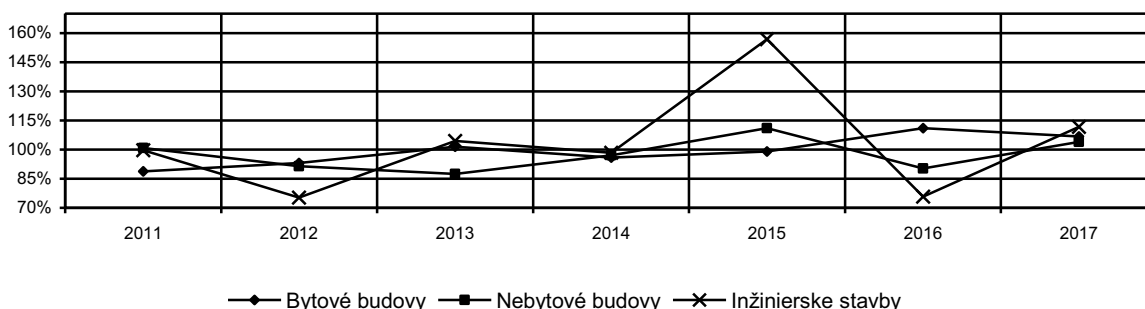

Výstavba bytových budov (bytová výstavba) v objeme 1 226,2 mil. Eur (b. c.) tvorila v roku 2017 23,7 % z celkovej stavebnej produkcie (resp. 24,8 % z tuzemskej produkcie). Objem výstavby bytových budov medziročne celkove vzrástol o 6,7 % (b. c.). Nová výstavba, modernizácie a rekonštrukcie boli realizované v objeme 760,3 mil. Eur a medziročne vzrástli o 11,3 %, práce na opravách a údržbe bytových budov a bytov vzrástli o 0,1 % (465,9 mil. Eur). Predpokladá sa, že v roku 2018 stavebná produkcia na výstavbe bytových budov medziročne bude rásť miernejším tempom ako v roku 2017.

Pozitívne pôsobiace faktory na dopyt po bytoch a výstavbe bytových budov:

- potreba zvyšovať vybavenosť bytmi na 1000 obyvateľov,
- zvýšený dopyt po obydliach v hlavnom meste a vo väčších aglomeráciách,
- nízke úrokové sadzby hypotekárnych úverov, (pri fixácii 3 roky aj pod 1 %),
- štátna podpora rozvoja bývania na rok 2018: dotácia na výstavbu a obnovu bytového fondu (40,0 mil. Eur), štátna prémie k stavebnému sporeniu (25 mil. Eur; v roku 2018 najviac 66,39 Eur pri vklade 1 327,80 Eur), bonifikácia k hypotekárnym úverom pre mladých ľudí (36,5 mil. Eur; od roku 2018 poskytovanie daňovej úľavy - max. 400 Eur), podpora zateplovania (maximálne 8 800 Eur),
- Štátny fond rozvoja bývania: dotácie a výhodné pôžičky na obstaranie bytu, obstaranie nájomného bytu, obnova bytovej budovy (v roku 2017 spolu 260,5 mil. Eur), podpora výstavby nájomných bytov a technickej infraštruktúry k nim (127,0 mil. Eur pre rok 2018), tiež na nákup pozemkov a technickú infraštruktúru pre spoločnosti, ktoré vykonávajú výstavbu,
- potreba tepelnej izolácie bytových domov a rodinných domov; priaznivé pôžičky a štátne príspevky,
- potreba opráv a obnovy existujúceho bytového fondu s cieľom predĺženia životnosti budovy, zvýšenia kvalitatívnych parametrov a zníženia energetickej náročnosti (zateplovanie), výmena výťahov a okien,
- rekonštrukcia nebytových budov (bývalé bankové budovy, administratívne budovy, ubytovacie zariadenia, nemocnice na budovy s bytmi),
- obce pri väčších mestách uvoľňujú pozemky na výstavbu rodinných domov,
- priemerná cena nového bytu v Bratislave za 1. štvrťrok 2018 dosiahla 2 551 Eur/m².

Negatívne pôsobiace faktory na dopyt po bytoch a výstavbe bytových budov:

- z dôvodu príliš rýchleho rastu zadĺženia domácností, Národná banka Slovenska od 1.7.2018 ďalej sprísňuje podmienky na poskytovanie hypotekárnych úverov, (celkové dlhy klienta by nemali dosiahnuť 8-násobok jeho čistého ročného príjmu, úverový strop je max. 90 % hodnoty zakladanej nehnuteľnosti). Zmeny sa však budú zavádzať postupne,
- príjmové možnosti potenciálnych kupujúcich a schopnosti splácania úveru,
- niekedy ľudia nesúhlasia s rastúcou hustotou bytových domov (dopravná infraštruktúra, zhoršenie kvality naživo v existujúcich domoch),
- poplatok za miestny rozvoj (pre developerov a staviteľov rodinných domov s rozlohou viac ako 150 m² na vybudovanie infraštruktúry) môže viesť k vyšším cenám domov,
- predpokladaný nárast neregistrovanej, šedej ekonomiky a svojpomocnej výstavby, najmä pri rekonštrukcii bytov, kde ide o nákup stavebných prác bez účtovného dokladu (objem predaného stavebného materiálu, napr. elektrická inštalácia je vyšší v porovnaní s hlásenými stavebnými výkonmi).

V roku 2017 bolo dokončených 16 946 bytov, čo predstavovalo 3,1 dokončeného bytu na 1 000 obyvateľov. Z uvedeného počtu bolo v rodinných domoch dokončených 11 547 bytov (68,1 %) a vo verejnom sektore (územné samosprávy) 226 bytov (1,3 % z dokončených bytov). Z celkového počtu dokončených bytov bolo v Bratislavskom kraji dokončených 5 637 bytov (33,3 % z dokončených bytov). V dokončených bytoch bola priemerná obytná plocha 70,4 m² (v rodinnom dome 82,2 m²) a priemerná úžitková plocha 112,8 m². K 31.12.2017 sa oproti stavu na začiatku roka zvýšila rozostavanosť bytov o 4,1 % na 74 974 bytov, z nich bolo 45 685 bytov v rodinných domoch. V roku 2017 bol úbytok 1 496 bytov, z toho asanáciou 1 365 bytov.

V priebehu roka 2017 bolo začatých 19 930 bytov, čo je o -7,0 % menej ako v roku 2016. Po troch rokoch rastu sa v roku 2017 znížil počet vydaných stavebných povolení na byty a znížila sa tiež úžitková plocha zo stavebných povolení. Počet začatých bytov zo stavebných povolení (18,5 tis. bytov) bol v roku 2017 o -8,4 % nižší ako v roku 2016. Úžitková plocha zo stavebných povolení (2 177 tis. m²) bola v roku 2017 menšia o -6,6 % ako v roku 2016.

Ceny nehnuteľností určené na bývanie - podľa údajov Národnej banky Slovenska, priemerná cena nehnuteľností na bývanie na Slovensku v 4. štvrťroku 2017 bola 1 360 Eur/m² podlahovej plochy, čo je o 4,3 % viac ako v 4. štvrťroku 2016 (1 304 Eur/m²). Priemerná cena nehnuteľností za rok 2017 bola vo výške 1 360 Eur/m², za rok 2016 bola 1 279 Eur/m². Existujú veľké regionálne rozdiely. Najvyššia priemerná cena nehnuteľností na bývanie bola v Bratislavskom kraji 1 896 Eur/m², najnižšia v Nitrianskom kraji vo výške 663 Eur/m². V roku 2017 boli najdrahšie 1-izbové byty 1 793 Eur/m², najnižšia cena bola za 4-izbové byty 1 492 Eur/m².

Výstavba nebytových budov vo výške 2 015,4 mil. Eur v roku 2017 tvorila 38,9 % z celkovej stavebnej produkcie (resp. 40,7 % z tuzemskej produkcie) a predstavovala najväčší smer výstavby. Nová výstavba, modernizácie a rekonštrukcie boli realizované v objeme 1 345,0 mil. Eur, opravy a údržba v objeme 670,4 mil. Eur. V porovnaní s rokom 2016 vzrástol celkový objem stavebnej produkcie na nebytových budovách v b. c. o 3,9 %, nová výstavba, modernizácie a rekonštrukcie vzrástli o 3,5 % a opravy a údržba o 4,7 %.

V roku 2016 medziročne výstavba nebytových budov poklesla, v roku 2017 bola vyššia o 3,9 % a je predpoklad, že v roku 2018 bude rásť výraznejšie. Ekonomický rast dáva predpoklad rastu výstavby nebytových budov. V roku 2018 sa budú dokončovať rozostavané nebytové budovy (pre administratívu, pre priemysel - štvrtá automobilka na Slovensku, logistiku) a pokračovať bude výstavba v polyfunkčných komplexoch, ktorá je rozplánovaná na viac etáp. Výstavba nebytových budov je realizovaná hlavne zo súkromných zdrojov. Prostriedky zo štátneho rozpočtu sú využívané na zatepl'ovanie, znižovanie energetickej náročnosti budov, opláštenie budov, opravy, odstránenie havarijných stavov (riadiace budovy, daňové budovy, väzenské budovy, hasičské a policajné objekty). Vláda vyčlenila tiež finančné prostriedky na rekonštrukciu vysokoškolských internátov a na škôlky, športové stavby. Samosprávy využívajú prostriedky z fondov EÚ na rekonštrukcie a modernizácie škôl, zdravotných zariadení, kultúrnych zariadení v ich zakladateľskej pôsobnosti.

Priemyselné objekty a sklady, logistika

Výstavba priemyselných budov a skladov súvisí s rastom ekonomiky a rozmachom internetového obchodu, predajom produktov a investormi, najmä s prílevom zahraničných investícií a poskytovaním investičných stimulov. Výrobné objekty sú umiestňované do priemyselných parkov, z ktorých sú niektoré zaplnené a ďalšie sú s rôznym stupňom zaplnenia, veľkosti, vybavenia a prístupu, niektoré sú úplne voľné. Priemyselné objekty sa stavajú tiež na zelenej lúke a rekonštruujú sa výrobné objekty v existujúcich výrobných areáloch (zmena druhu výroby).

Podľa informácií spoločnosti CBRE v roku 2017 bolo dokončených 259 tis. m² nových hál v rámci trinástich projektov, medzi nimi aj pre Amazon (Mount park pri Seredí) a Tesco (v Prologis parku Galanta - Gáň). Začiatkom roka 2018 bolo rozostavaných osem projektov s celkovou rozlohou 151 tis. m². Miera neobsadenosti klesla na 3,53 %, v okolí hlavného mesta na 2,5 %. Cena prenájmu dosiahla úroveň od 3,40 do 4,35 euro/m²/rok. Dôležité centrá sú v mestách Senec, Galanta, Trnava, Trenčín a Žilina.

V rokoch 2016-2018 bude postavená štvrtá automobilka na Slovensku spoločnosťou Jaguar Land Rover v meste Nitra, začiatok výroby vozidiel je naplánovaný na rok 2018. V rámci výstavby budú postavené výrobné haly, sklady, logistické centrum, dopravný terminál a technická infraštruktúra. Automobilka pritiahla do areálu priemyselného parku nové výroby (spoločnosť Gestamp vyrába hliníkové komponenty pre automobily, logistické budovy

ProLogis). V rámci Slovenska pribúdajú alebo rozširujú svoje prevádzky hlavne dodávatelia pre automobily - Lear Corporation Seating Slovakia, s.r.o. (10 tis. m²), Miba Sinter Slovensko (výstavba nového nábytku), Adler Pelzer Group (dodávateľ pre Volkswagen, 11,7 tis.m², PUNCH Automotive). V meste Košice začala japonská spoločnosť Minebea realizovať svoje investície do automobilového priemyslu.

Veľkým investorom je stále Volkswagen, ktorý rozšíril svoj bratislavský závod s rozlohou 2,0 mil. m². Vznikla nová karosáreň, montážna hala pre Porsche (dokončenie 2017) a nové logistické centrum vrátane prislúchajúcej infraštruktúry. Začiatok výroby bol plánovaný na koniec roka 2017. Okrem toho vznikne v závode nová administratívna budova, sociálne priestory, jedáleň pre zamestnancov, parkovacie miesta pre zamestnancov. Francúzska automobilka PSA plánuje investovať do výroby nového modelu vo svojej továrni na Slovensku vyše 165 mil. Eur.

Administratívne budovy - sú postavené predovšetkým v Bratislave, v malej miere v regionálnych mestách. Na konci roku 2017 dosiahla celková ponuka kancelárskych priestorov v Bratislave úroveň 1,72 mil. m², 59 % tvoria kancelárske priestory v štandarde A a 41 % v štandarde B. V roku 2017 v Bratislave pribudli kancelárie v projektoch Panorama Business II, Blumental Offices, Uniq Staromestská, Zuckermandel a Stein2 Office, takmer 85,0 tis. m² nových kancelárií. Miera neobsadenosti klesla na 6,18 - 6,41 % %. V roku 2018 sa predpokladá odovzdanie plochy s výmerou približne 140,0 tis. m² v projektoch Blumental Offices2, Panorama Business III, Westend Palza, Einsteinova BC, Twin City Tower. V krajskom meste Košice je vo výstavbe administratívna budova BCT s 30,0 tis. m² plochy. Pozitívny vývoj ekonomiky by mal udržať vysoký dopyt po kanceláriách. Ťahúňmi by mali byť sektory informačných technológií a centrá servisných služieb.

Obchodné budovy - na Slovensku je cca 1,6 mil. m² maloobchodnej plochy. z toho asi 76 % predstavujú nákupné centrá. Najviac nasýtený región je hlavné mesto Bratislava. V minulých troch rokoch pribudli väčšie nákupné centrá City Arena v Trnave a Eperia v Prešove. V roku 2018 už bol otvorený obchodný park Solivar v Prešove a pribudnúť má ešte The Point v Banskej Bystrici. V roku 2018 sa neočakáva otvorenie žiadneho väčšieho projektu. Rozširovať by sa mali existujúce nákupné centrá (Zvolen/Europa SC; Trenčín/Laugaricio; Martin/Tylik Center; Bratislava/Tesco, Bratislava/Eurovea). Developeri sa sústreďujú na menšie regionálne projekty a modernizáciu existujúcich prevádzok a rozširovanie siete svojich obchodov (Lidl, Tesco, Kaufland, Metro), prípadne rekonštrukciu starších obchodných domov (Prior/Tesco Košice). Ďalšie obchodné priestory sú súčasťou polyfunkčných komplexov.

Budovy pre kultúru, dopravu, nemocnice a iné verejné budovy

Údržba niektorých kultúrnych pamiatok a historických budov je zanedbávaná. V rekonštrukcii sú rôzne historické budovy, niektoré z nich sú poškodené požiarom alebo neodbornou údržbou. Okrem verejných prostriedkov sa využívajú aj finančné prostriedky EÚ a granty z nórskeho fondov (hrady, kláštory, mestské divadlo, drevené kostoly na východe Slovenska, synagógy). Ďalšie objekty boli obnovené okrem verejných aj zo súkromných

zdrojov a používajú sa na spoločenské a výstavné podujatia. Ministerstvo kultúry SR vyčlenilo prostriedky (10 mil. Eur) na rekonštrukciu ruín 30 hradov, pri prácach získa sezónne zamestnanie 600 nezamestnaných. Od roku 2016 sa obnovuje Slovenská národná galéria v Bratislave, ktorej časť bola 15 rokov uzavretá. Projekt rekonštrukcie bol odhadnutý na 48,7 mil. Eur (vrátane DPH) a prebiehať má 36 mesiacov. Pokračuje rekonštrukcia hradu v Bratislave, kapitálové výdavky sú pridelené na roky 2018 - 2020 spolu vo výške 15 mil. Eur. V rokoch 2018-2020 sa bude rekonštruovať bábkové divadlo v Bratislave (2,6 mil. Eur).

Budovy pre dopravu - Developer HB Reavis stavia multifunkčný projekt stanica Nivy v Bratislave, kde sa nachádza medzinárodný autobusový terminál, kancelárie, nákupné a trhovú centrum (prenájom cca 100,0 tis. m²). Výstavba sa začala v roku 2017 a ukončená má byť v roku 2020. Nové autobusové stanice / terminál vrátane nákupnej infraštruktúry boli postavené alebo opravené v roku 2017 v Trenčíne, Banskej Bystrici, Zvolene a v Novom Meste nad Váhom. Železnice modernizáciou železničnej trate zrekonštruujú / opraví aj stanice.

V rokoch 2018 až 2019/2020 sa uskutoční rekonštrukcia hangárov a modernizácia letiskovej základne dvoch vojenských letísk s pomocou investícií USA. (Úprava letiskových tratí - 22,0 mil. Eur, zvýšenie skladovacej kapacity - 16,1 mil. Eur, modernizácia skladov munície - 47,6 mil. Eur).

V roku 2017 bola dokončená v okresnom meste Michalovce nemocnica novej generácie (výstavba 2,5 roka, náklady 34 mil. Eur). Investor Penta Investment World Health Company postaví nemocnicu v Bratislave v lokalite Bory, plánovaný začiatok výstavby je v roku 2018, dokončenie v roku 2021, náklady sa predpokladajú vo výške 100,0 mil. Eur. V Bratislave sa už dlhší čas plánuje vybudovať nová fakultná nemocnica, konečné riešenie ešte nebolo zverejnené. V niektorých nemocniciach je núdzový stav budov, v iných sa uskutočnila rekonštrukcia nevyhovujúcich oddelení, rozšírili sa, resp. vybudovali nové operačné haly a prevádzkové útvary v Detskej fakultnej nemocnici v Košiciach a v Bratislave. Realizuje sa tiež zateplenie fasád polikliník (zdravotných stredísk).

V roku 2018 vyčlenila vláda 20,0 mil. Eur na rekonštrukciu internátov a 5,0 mil. Eur každoročne v rokoch 2018 - 2020 na materské škôlky a telocvične. Ďalšie prostriedky na zateplenie a rekonštrukciu župných škôl vyčleňujú samosprávne kraje.

V prípade odsúhlasenia môže Slovensko získať úver od Európskej banky pre obnovu a rozvoj (ERBD) vo výške 60,0 mil. Eur do oblasti energetickej efektívnosti a obnovy verejných budov.

Objem **inžinierskych stavieb** (inžinierskej výstavby) vo výške 1 621,4 mil. Eur (b. c.) v roku 2017 tvoril 31,3 % zo stavebnej produkcie celkom (resp. 32,8 % z tuzemskej produkcie). V porovnaní s rokom 2016 objem prác na inžinierskej výstavbe vzrástol o 11,7 % (b. c.). Objem prác na novej výstavbe, modernizáciách a rekonštrukciách vzrástol o 11,1 % na 1 393,3 mil. Eur a na opravách a údržbe o 15,6 % na 228,1 mil. Eur. V roku 2018 a 2019 sa predpokladá miernejší rast výstavby inžinierskych stavieb.

Hlavnú časť inžinierskych stavieb predstavuje budovanie dopravnej infraštruktúry - cestnej infraštruktúry - diaľnice, rýchlostné cesty, cesty I. triedy a oprava cestnej siete a tiež modernizácia existujúcich železničných tratí. Objem skutočne realizovaného rozsahu prác a teda čerpania zdrojov závisí od pripravenosti stavieb (majetkovo-právne vysporiadanie s vlastníkmi, stavebné povolenie, príprava kvalitných projektov pre čerpanie prostriedkov z fondov EÚ), alokácie zdrojov, úspešného priebehu výberu dodávateľa (verejné obstarávanie) a priebehu výstavby (nie povodne, archeologické nálezy, vyvolané investície).

Budovanie cestnej infraštruktúry je potrebné pre hospodársky rozvoj regiónov a príchod investorov, pre ktorých je dobré napojenie na dopravnú sieť veľmi potrebné. Medzi prioritami vlády je dokončenie diaľničného spojenia (D1) medzi hlavným mestom Bratislava na západe krajiny a druhým najväčším mestom Košice, na východe krajiny. Termín dokončenia závisí najmä od toho, kedy sa začne výstavba najproblematickejšieho úseku Turany - Hubová (13,5 km). Potrebná bola zmena trasovania z dôvodu zosuvu zemin na pôvodnej trase. V optimálnom prípade by sa mohlo začať s výstavbou v roku 2021 a dokončenie v roku 2026. Súčasťou budú dva tunely Korbeľka (5,8 km) a Havran (2,8 km). Ide o posledný nevysúťažený a nerozostavaný úsek diaľnice D1.

Začiatkom júna 2017 bol otvorený 13 km úsek diaľnice zo Svrčinovca do Poľska. Súčasťou diaľnice sú dva tunely: Tunel Svrčinovec, ktorý meria 409 m a tunel Poľana, ktorý meria 893 m. Cestná časť je vo výstavbe od roku 2013 a je postavená v polovici profilu, takže oba tunely sú jednostranné a premávka v nich bude obojsmerná. Podľa informácií Národnej diaľničnej spoločnosti je v rôznych štádiách prípravy 193,9 km diaľnic, 865,5 km rýchlostných ciest a 35,3 km ďalších stavieb. V novembri 2017 bola otvorená na diaľnici D3 časť Žilina Strážov - Žilina Brodno v dĺžke 4,25 km a v máji 2017 na diaľnici R2 časť Zvolen východ - Pstruša v dĺžke 7,8 km.

Veľmi významný je obchvat Bratislavy (D4, R7), intenzívne sa bude stavať v roku 2018. Diaľnica D4 a rýchlostná cesta R4 s dĺžkou 58 km budú postavené ako PPP projekt (sekcie: D4 Bratislava, Jarovce - Ivanka pri Dunaji, sever 22,5 km, D4 Ivanka pri Dunaji, sever - Bratislava, Rača 4,4 km; R7 Bratislava, Prievoz - Bratislava, Ketelec 6,5 km, R7 Bratislava, Ketelec - Dunajská Lužná 8,2 km, R7 Dunajská Lužná - Holice 17,3 km), odhadované náklady výstavby sú vo výške 1,9 mld. Eur, predpokladaná výstavba v rokoch 2016 - 2020/2001. Súčasťou diaľnice D4 okolo hlavného mesta Bratislavy je aj diaľničný most na rieke Dunaj.

Tunely: V súčasnosti je v prevádzke osem tunelov s celkovou dĺžkou 12,1 km. Štyri tunely na diaľničnej ceste sú vo výstavbe: Ovčiarsko (2,367 km), Žilina (0,687 km), Čebrať (2,026 km), a Višňové (7,520 km), spolu s dĺžkou 12,6 km. V príprave je 22 tunelov spolu v dĺžke 48,9 km. Tunely Ovčiarsko a Žilina budú dokončené v roku 2018.

Železničná infraštruktúra: V rámci investícií do modernizácie železničnej trate Púchov - Žilina na prepravnú rýchlosť 160 km/h boli modernizované komponenty železničnej infraštruktúry - železničná stanica, železničná spodná stavba, nástupištia, trakčné vedenia, bezpečnostné zariadenia, protihlukové steny a konštrukcia železničných mostov. Práce pokračovali v modernizácii trate - 2. časť úseku Považská Teplá/mimo - Žilina. Realizovali sa

práce na modernizácii 3. etapy železničnej trate Trenčianske Teplice - Zlatovce. Pokračovať bude modernizácia železničnej trate v úseku Kráľová Lehota - Poprad, začala sa elektrifikácia železničnej trate Bratislava - hranice Českej republiky.

Podľa návrhu štátneho rozpočtu sú na výstavbu a opravu železničnej infraštruktúry pridelené finančné prostriedky: v roku 2018 - 46,2 mil. Eur, 2019 - 105,4 mil. Eur a 105,4 mil. Eur v roku 2020.

Železnice Slovenskej republiky začali na jar roku 2017 výstavbu verejného terminálu pre intermodálnu dopravu v Lužiankach pri Nitre za 51,8 mil. Eur z vlastných zdrojov. Trať zabezpečí prepravu tovaru pre Jaguar Land Rover a pre celý priemyselný park a okolie Nitry. Priemyselný park je napojený na rýchlostnú cestu R1. Terminál bude pozostávať z troch samostatných funkčných jednotiek - nosič kontajnerov, expedičná koľaj a sklad hotových výrobkov. K dispozícii bude aj administratívna budova, parkovisko. Prevádzku budú zabezpečovať železnice SR vlastnými kapacitami. Prekládkový komplex v meste Čierna nad Tisou (na hraniciach s Ukrajinou) bol modernizovaný pre širokorozchodnú železnicu (investícia vo výške 36 mil. Eur).

Výstavba pre vodnú dopravu, životné prostredie a protipovodňovú ochranu

Štát chce zlepšiť využívanie rieky Dunaj pre rozvoj vodnej dopravy. Budú rekonštruované vodné komory vodného diela Gabčíkovo na Dunaji. Modernizácia bude prebiehať nepretržitej prevádzke. Celý projekt bude stáť 210,0 mil. Eur (modernizácia plavebných komôr 144 mil. Eur a opravy turbín 65 mil. Eur), projekt bude spolufinancovaný z fondov EÚ a plánovaný je na 10 rokov. V druhej polovici roku 2017 bola opravená priehrada pri Dunaji za 2,75 mil. Eur.

Medzi opatrenia protipovodňovej ochrany patrí aj výstavba polderov na zachytávanie dažďovej vody. Ministerstvo životného prostredia SR pokračuje v programe protipovodňovej ochrany pre Slovensko do roku 2020. Hlavné projekty sú plánované na ochranu väčších miest alebo na riešenie problémov na riekach Ondava, Žitava. V roku 2017 bola opravená protipovodňová hrádza na Dunaji v Komárne s dĺžkou 0,6 km a v roku 2018 bude opravená druhá časť s dĺžkou 1,0 km. Vodohospodárska výstavba plánuje podobné projekty ochrany pred povodňami, ktoré sa majú realizovať v iných častiach Slovenska, financované budú z EÚ fondov, v ktorých sa vyčleňuje 250 mil. Eur.

Na Slovensku pôsobí približne 270 malých vodných elektrární. Podľa profilu rieky je niekoľko vybraných lokalít pre malé vodné elektrárne. Ľudia v postihnutých oblastiach často protestujú proti výstavbe v dôsledku poškodenia životného prostredia a narušenia vody. Vylúčená je výstavba malých vodných elektrární v ochrannom pásme III., IV. a V. stupňa. Ministerstvo životného prostredia SR významne zrušilo viacero profilov riek, v ktorých bolo technicky možné vybudovať malú vodnú elektrárňu s kapacitou do 10 kilowattov. Prioritou v nadchádzajúcom období bude využívanie obnoviteľnej energie zdrojov, najmä biomasy na výrobu tepla.

Dokončenie 3. a 4. bloku jadrovej elektrárne Mochovce pokračuje podľa harmonogramu. Stav ukončenia projektu: tretí blok 96,1% a štvrtý blok 84,5%. Začalo s demontážou štyroch chladiacich veží v uzavretej jadrovej elektrárni v Jaslovských Bohuniciach.

2.5 VÝSLEDKY STAVEBNÝCH PODNIKOV S 20, RESP. 100 A VIAC ZAMESTNANCMAMI

2.5.1 Produkcia, zamestnanosť, produktivita práce a mzdy

Stavebné podniky s 20 a viac zamestnancami realizovali v roku 2017 vlastnými zamestnancami stavebné práce v bežných cenách v hodnote 2 610,6 mil. Eur. V porovnaní s rokom 2016 ide o rast objemu produkcie o 6,6 %.

Podľa jednotlivých veľkostných kategórií podnikov nad 20 zamestnancov zaznamenali v roku 2017 medziročný rast stavebnej produkcie (v b. c.) stavebné podniky s počtom 20-49 zamestnancov (rast o 5,0 %), podniky s počtom 50-249 zamestnancov (rast o 4,6 %) a podniky s počtom zamestnancov 500 a viac (rast o 13,8 %). Podniky s počtom zamestnancov 250-499 vykázali v roku 2017 pokles stavebnej produkcie o -18,0 %. Absolútne hodnoty o vývoji stavebnej produkcie v rokoch 2011 - 2017 sú uvedené v tabuľke č. 24.

Stavebná produkcia vykonaná vlastnými zamestnancami v podnikoch s 20 a viac zamestnancami podľa veľkostnej štruktúry v rokoch 2011 - 2017
(v mil. Eur, bežné ceny)

Tabuľka č. 24

Veľkostná skupina podľa počtu zamestnancov	2011	2012	2013	2014	2015	2016	2017 ¹⁾
Podniky s počtom zamestnancov 20-49	683,6	488,0	477,4	472,4	599,9	625,9	656,9
Podniky s počtom zamestnancov 50-249	902,2	849,3	693,7	782,5	923,2	795,7	832,5
Podniky s počtom zamestnancov 250-499	248,4	145,6	141,4	80,1	232,7	152,6	125,2
Podniky s počtom zamestnancov 500 a viac	860,9	835,8	690,1	718,9	1 150,1	875,0	996,0
Spolu	2 695,1	2 318,7	2 002,6	2 053,9	2 905,9	2 449,2	2 610,6

¹⁾ Rok 2017 podľa mesačného štatistického výkazníctva.

V roku 2017 klesla zamestnanosť vo všetkých kategóriách podnikov nad 20 zamestnancov, okrem podnikov s počtom zamestnancov 20-49, kde zamestnanosť vzrástla o 1,9 %, (produktivita práce vzrástla o 3,0 %). V podnikoch s počtom zamestnancov 50-249 bol zaznamenaný pokles zamestnanosti o -1,9 %, a to pri raste produktivity práce o 6,7 %. Zamestnanosť klesla v podnikoch s počtom zamestnancov 250-499 o -0,5 % (produktivita práce zo stavebnej produkcie klesla o -17,6 %). V podnikoch s počtom 500 a viac zamestnancov klesla zamestnanosť o -4,9 %, produktivita práce vzrástla v tejto kategórii podnikov o 19,6 %.

Priemerná nominálna mesačná mzda zamestnanca vzrástla celkovo v stavebných podnikoch s 20 a viac zamestnancami o 4,0 % na 1 120,00 Eur. Rast miezd zaznamenali všetky podniky, okrem podnikov s počtom zamestnancov 250-499, kde priemerné mesačné mzdy klesli o -1,6 %.

Priemerné mesačné mzdy vzrástli v podnikoch s počtom zamestnancov 20-49 o 4,0 %, v podnikoch s počtom 50-249 zamestnancov o 4,7 %, a v podnikoch s 500 a viac zamestnancami o 5,5 %. Podrobnejšie údaje za rok 2017 o stavebných podnikoch s počtom zamestnancov 20 a viac obsahuje tabuľka č. 25.

Vybrané ukazovatele stavebných podnikov s 20 a viac zamestnancami za rok 2017 ¹⁾
(podľa veľkostnej štruktúry)

Tabuľka č. 25

Veľkostné skupiny podľa počtu zamestnancov	Stavebná produkcia mil. Eur (bežné ceny)		Priemerný evidenčný počet zamestnancov (fyzické osoby)		Priemerná mesačná mzda Eur		Produktivita práce zo stavebnej produkcie Eur (b. c.)	
	2017	Index $\frac{2017}{2016}$	2017	Index $\frac{2017}{2016}$	2017	Index $\frac{2017}{2016}$	2017	Index $\frac{2017}{2016}$
20 - 49	656,9	104,9	12 051	101,9	920	104,0	54 510	103,0
50 - 249	832,5	104,6	14 055	98,1	1 068	104,7	59 232	106,7
250 - 499	125,2	82,0	2 327	99,5	1 592	98,4	53 803	82,4
500 a viac	996,0	113,8	5 366	95,1	1 499	105,5	185 613	119,6
Spolu	2 610,6	106,6	33 799	99,00	1 120	104,0	77 239	107,7

¹⁾ Rok 2017 podľa mesačného štatistického výkazníctva (indexy rok 2016 podľa ročného výkazníctva).

2.5.2 Hospodársky výsledok

ŠÚ SR začal od roku 2009 vykazovať v publikácii „Štatistická správa o základných vývojových tendenciách v hospodárstve SR“ hospodársky výsledok len za stratové a nestratové nefinančné korporácie (stavebné podniky) so 100 a viac zamestnancami. Z tohto dôvodu sa preto budú ďalej posudzovať len tieto podniky. Stavebné podniky s počtom 100 a viac zamestnancov v roku 2017 vyprodukovali **hospodársky výsledok** (zisk - strata) v hodnote 78,2 mil. Eur, čo je 13,3 % viac ako tieto podniky vykázali v roku 2016 (69,0 mil. Eur).

Z celkového počtu (55) vykázaných podnikov s počtom 100 a viac zamestnancov 60,0 % podnikov (t.j. 33) dosiahlo v roku 2017 zisk v celkovej hodnote 175,7 mil. Eur a 40,0 % podnikov (t.j. 22) bolo stratových, pričom vyprodukovali stratu v objeme -97,3 mil. Eur. Celková ziskovosť podnikov sa v roku 2017 oproti roku 2016 zvýšila o 13,1 % a strata za rovnaké obdobie vzrástla o 12,7 %.

Podľa publikácie ŠÚ SR „Stav zákaziek a finančné ukazovatele stavebných podnikov SR za 4. štvrťrok 2017“ stavebné podniky s 20 a viac zamestnancami vyprodukovali v roku 2017 hospodársky výsledok pred zdanením vo výške 221,0 mil. Eur, čo je o -11,1 % menej ako v roku 2016 (248,6 mil. Eur). Ďalej sú uvedené ďalšie finančné ukazovatele stavebných podnikov s 20 a viac zamestnancami.

Základné finančné ukazovatele za stavebné podniky s 20 a viac zamestnancami

Tabuľka č. 26

Ukazovatele	k 31.12.2016 v mil. Eur	k 31.12.2017 v mil. Eur	Index 2017/2016
Výnosy	4 873,7	4 978,5	102,2
Náklady spolu	4 625,0	4 757,5	102,9
Výsledok hospodárenia pred zdanením	248,6	221,0	88,9
Pridaná hodnota	971,0	886,6	91,3
Mzdy a náhrady mzdy	449,1	443,6	98,8

Z celkového hospodárskeho výsledku vo výške 221,0 mil. Eur dosiahla výstavba bytových a nebytových budov v roku 2017 zisk pred zdanením vo výške 63,0 mil. Eur (o -52,3 % menej ako v roku 2016), inžinierske stavby mali zisk vo výške 93,9 mil. Eur (čo je takmer päťnásobne viac ako v roku 2016), špecializované stavebné práce dosiahli zisk vo výške 64,1 mil. Eur (o -34,2 % menej ako v roku 2016).

2.6 VÝVOJ STAVEBNEJ PRODUKČIE V REGIÓNOCH

Medziročne vzrástol objem stavebnej produkcie v stavebných podnikoch (podľa sídla podniku) v s. c. 2010 celkovo o 3,0 %. Rast stavebnej produkcie bol v roku 2017 vykázaný vo všetkých krajoch okrem Žilinského a Prešovského kraja, najvyšší v Trnavskom kraji o 10,2 % a najnižší v Banskobystrickom kraji o 0,2 %. V Žilinskom kraji došlo v roku 2017 k poklesu objemu stavebnej produkcie o -4,2 % a v Prešovskom kraji o -6,4 %.

Najväčší podiel 34,9 % vyprodukovali stavebné podniky Bratislavského kraja a najnižší podiel vo výške 6,6 % realizovali podniky Banskobystrického kraja. V ostatných krajoch sa podiel na stavebnej produkcii pohyboval od 6,8 % v Trenčianskom kraji do 13,2 % v Žilinskom kraji.

Vývoj stavebnej produkcie v SR v roku 2017 podľa krajov

Tabuľka č. 27

Kraj	Stavebná produkcia mil. Eur	Podiel na SR v %	Index 2017/2016
Bratislavský	1 794,3	34,9	108,5
Trnavský	436,1	8,5	110,2
Trenčiansky	348,1	6,8	100,9
Nitriansky	462,5	9,0	100,2
Žilinský	679,2	13,2	95,8
Banskobystrický	340,0	6,6	102,2
Prešovský	558,2	10,9	93,6
Košický	518,4	10,1	105,0
SR spolu	5 136,8	100,0	103,0

Poznámka: Podľa sídla podniku; bez nestavebných podnikov, absolútne hodnoty a podiely v bežných cenách, indexy v stálych cenách 2010.

Podiel jednotlivých krajov na stavebnej produkcii v roku 2017

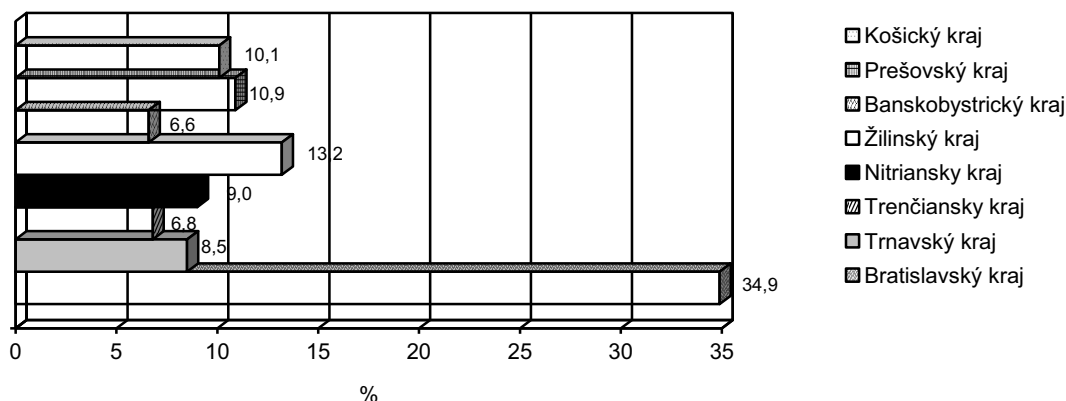

V tabuľke č. 28 je uvedená stavebná produkcia v krajoch SR v členení za podniky s 20 a viac zamestnancami a podniky s 0-19 zamestnancami a živnostníkov.

Stavebná produkcia v SR v roku 2017 podľa krajov za podniky s 20 a viac zamestnancami a za podniky s 0-19 zamestnancami a za živnostníkov, v mil. Eur - bežné ceny

Tabuľka č. 28

Kraj	Stavebná produkcia vykonaná vlastným zamestnancami					
	Podniky 20 a viac zamest.	podiel %	Podniky 0-19 zamest. a živnostníci	podiel %	Spolu	Podiel podnikov 20 a viac zamest. na SR v %
Bratislavský	1 425,8	54,6	368,5	14,6	1 794,3	79,5
Trnavský	143,3	5,5	292,8	11,6	436,1	32,9
Trenčiansky	107,8	4,1	240,3	9,5	348,1	31,0
Nitriansky	180,7	6,9	281,8	11,2	462,5	39,1
Žilinský	211,0	8,1	468,2	18,5	679,2	31,1
Banskobystrický	113,6	4,4	226,4	9,0	340,0	33,4
Prešovský	135,8	5,2	422,3	16,7	558,2	24,3
Košický	292,6	11,2	225,8	8,9	518,4	56,4
SR spolu	2 610,6	100,0	2 526,2	100,0	5 136,8	50,8

Poznámka: Podľa sídla podniku; bez nestavebných podnikov; živnostníci odhad.

Zo stavebnej produkcie vyprodukovanej v roku 2017 podnikmi s 20 a viac zamestnancami (bez nestavebných podnikov) dosiahli najväčší podiel podniky so sídlom v Bratislavskom kraji (54,6 %) a najmenší podiel podniky so sídlom v Trnavskom kraji (4,1 %).

Zo stavebnej produkcie, ktorú realizovali podniky do 19 zamestnancov a živnostníci mali najväčší podiel podnikateľské subjekty zo Žilinského kraja (18,5 %) a najmenší podiel podnikateľské subjekty z Košického kraja (8,9 %). Podiel podnikov do 19 zamestnancov a živnostníkov z celkovej stavebnej produkcie vykonanej vlastnými zamestnancami na Slovensku predstavoval v roku 2017 - 49,2 %. V rámci sídla kapacít viac ako 65 % stavebnej

produkcie realizovali dané podnikateľské subjekty z Trnavského kraja (67,1 %), Trenčianskeho kraja (69,0 %), Žilinského kraja (68,9 %), Banskobystrického kraja (66,6 %), Prešovského kraja (75,7 %) a najmenší podiel podnikateľské subjekty z Bratislavského kraja 20,5 %.

Najvyšší priemerný evidenčný počet zamestnancov bol v roku 2017 zaznamenaný v Žilinskom kraji, ktorý sa na celkovom počte zamestnancov v stavebníctve podieľal 18,5 %. Potom nasleduje Bratislavský kraj so 16,5 % a Prešovský kraj so 16,1 %. Najvyšší podiel zamestnancov v podnikoch s 20 a viac zamestnancami bol v roku 2017 registrovaný v Bratislavskom kraji - 35,1 %, najnižší v Banskobystrickom kraji - 6,1 %. Najvyšší podiel zamestnancov v podnikoch s 0-19 zamestnancami a živnostníkov bol v roku 2017 evidovaný v Žilinskom kraji - 20,1 %, najnižší v Košickom kraji - 8,4 %. Zamestnanosť v podnikoch s 20 a viac zamestnancami dominovala v Bratislavskom kraji, keď jej podiel tvoril 44,5 %, najmenší podiel týchto zamestnancov bol v Trnavskom kraji - 12,1 %.

Počet zamestnancov v stavebníctve SR podľa krajov v roku 2017

Tabuľka č. 29

Kraj	Priemerný evidenčný počet zamestnancov				Spolu	Podiel podnikov 20 a viac zamest. na SR v %
	Podniky 20 a viac zamest.	podiel %	Podniky 0-19 zamest. a živnostníci	podiel %		
Bratislavský	11 850	35,1	14 793	11,6	26 643	44,5
Trnavský	2 117	6,3	15 319	12,0	17 436	12,1
Trenčiansky	2 209	6,5	12 725	10,0	14 934	14,8
Nitriansky	3 609	10,7	14 563	11,4	18 173	19,9
Žilinský	4 198	12,4	25 596	20,1	29 794	14,1
Banskobystrický	2 065	6,1	11 301	8,9	13 365	15,4
Prešovský	3 481	10,3	22 536	17,7	26 017	13,4
Košický	4 269	12,6	10 683	8,4	14 951	28,6
SR spolu	33 798	100,0	127 516	100,0	161 314	21,0

Poznámka: Podľa sídla podniku; bez nestavebných podnikov; živnostníci odhad.

Produktivita práce na zamestnanca v stavebníctve SR v roku 2017 podľa krajov

v tis. Eur - bežné ceny

Tabuľka č. 30

Kraj	Produktivita práce na zamestnanca zo stavebnej produkcie		
	Podniky 20 a viac zamest.	Podniky 0-19 zamest. a živnostníci	Spolu
Bratislavský	120,3	24,9	67,3
Trnavský	67,7	19,1	25,0
Trenčiansky	48,8	18,9	23,3
Nitriansky	50,1	19,4	25,4
Žilinský	50,3	18,3	22,8
Banskobystrický	55,0	20,0	25,4
Prešovský	39,0	18,7	21,5
Košický	68,5	21,1	34,7
SR spolu	77,2	19,8	31,8

Poznámka: Podľa sídla podniku; bez nestavebných podnikov; živnostníci odhad.

Produktivita práce zo stavebnej produkcie na zamestnanca v roku 2017 dosiahla najväčšiu hodnotu v Bratislavskom kraji (67,3 tis. Eur). V ostatných krajoch SR sa pohybovala od 21,5 tis. Eur v Prešovskom kraji do 34,7 tis. Eur v Košickom kraji.

Poznámky:

- V Prílohe č. 5 je uvedený prehľad o stavebnej produkcii vykonanej vlastnými zamestnancami (A) a podľa dodávateľských zmlúv (B) v rokoch 2013 až 2016 podľa krajov a okresov Slovenska - v stavebných podnikoch s 20 a viac zamestnancami.
- V Prílohe č. 6 je uvedený prehľad o priemernom evidenčnom počte zamestnancov a priemernej mesačnej mzde zamestnanca v rokoch 2014 až 2016 podľa krajov a okresov Slovenska - v stavebných podnikoch s 20 a viac zamestnancami.
- V Prílohe č. 7 je uvedený prehľad o stavebnej produkcii vykonanej vlastnými zamestnancami a podľa dodávateľských zmlúv podľa Štatistickej klasifikácie ekonomických činností SK NACE v rokoch 2014 až 2016 - v stavebných podnikoch s 20 a viac zamestnancami.
- V Prílohe č. 8 je uvedená štruktúra stavebnej produkcie vykonanej vlastnými zamestnancami podľa Štatistickej klasifikácie produkcie (KP) v rokoch 2013 až 2016 - v stavebných podnikoch s 20 a viac zamestnancami.
- V Prílohe č. 9 je uvedená Štruktúra stavebnej produkcie podľa Klasifikácie stavieb (KS).
- V Prílohe č. 10 je uvedený Vývoj indexov cien stavebných prác (ročné priemery).
- V Prílohe č. 11 je uvedený rebríček najväčších stavebných firiem v SR podľa tržieb za rok 2017 (TREND, 17.5.2018, Trend TOP v stavebníctve a realitách - Máj 2018).
- V Prílohe č. 14 je uvedený rebríček inžiniersko-projektových a výskumných organizácií v SR podľa tržieb za rok 2017 (TREND, 17.5.2018, Trend TOP v stavebníctve a realitách - Máj 2018).
- V Prílohe č. 15 sú uvedené najväčšie pozemné a inžinierske stavby v SR podľa hodnoty stavebných prác v roku 2017 (TREND, 17.5.2018, Trend TOP v stavebníctve a realitách - Máj 2018).
- V Prílohe č. 16 je uvedený vývoj obyvateľstva, vývoj HDP, nezamestnanosti, cien stavebných prác, sektora stavebníctva, bytového fondu a počtu dokončených bytov v krajinách Euroconstruct zo 85. konferencie, ktorá sa uskutočnila v Helsinkách v júni 2018.

3. PRIEMYSEL STAVEBNÝCH LÁTOK

Priemysel stavebných látok (PSL) je odvetvie, ktoré nemá významnejší podiel na tvorbe hrubého domáceho produktu, v rámci spracovateľského priemyslu ale i priemyslu celkom však má dobrú pozíciu.

Priemysel stavebných látok je podľa špeciálnych zoskupení priemyselných odvetví SK NACE od roku 2009 charakterizovaný nasledovne:

- B : ŤAŽBA A DOBÝVANIE
- 08 INÁ ŤAŽBA A DOBÝVANIE
 - 0811 Dobývanie dekoračného a stavebného kameňa, vápenca, sadrovca, kriedy a bridlice
 - 0812 Prevádzka štrkovísk a pieskovísk; ťažba ílu a kaolínu
- C : PRIEMYSELNÁ VÝROBA
- CG : VÝROBA VÝROBKOV Z GUMY A PLASTU A OSTATNÝCH NEKOVOVÝCH MINERÁLNYCH VÝROBKOV
- 23 VÝROBA OSTATNÝCH NEKOVOVÝCH MINERÁLNYCH VÝROBKOV
 - 2320 Výroba žiaruvzdorných výrobkov
 - 2331 Výroba keramických obkladačiek a dlaždíc
 - 2332 Výroba tehál, obkladačiek a stavebných výrobkov z pálenej hliny
 - 2341 Výroba domácich a dekoratívnych keramických predmetov
 - 2342 Výroba keramického sanitárneho vybavenia
 - 2344 Výroba ostatných technických keramických výrobkov
 - 2349 Výroba ostatných keramických výrobkov
 - 2351 Výroba cementu
 - 2352 Výroba vápna a sadry
 - 2361 Výroba betónových výrobkov na stavebné účely
 - 2362 Výroba sadrových výrobkov na stavebné účely
 - 2363 Výroba transportného betónu
 - 2364 Výroba malty
 - 2365 Výroba cementových vlákien
 - 2369 Výroba ostatných výrobkov z betónu, sadry a cementu
 - 2370 Rezanie, tvarovanie a konečná úprava kameňa
 - 2399 Výroba ostatných nekovových minerálnych výrobkov i. n.

Situáciu v odvetví priemyslu stavebných látok a aj v ťažbe nerudných a stavebných surovín, možno charakterizovať týmto všeobecným rámcom:

- Zásoby a ťažba nerudných a stavebných surovín, ako aj produkcia materiálov a výrobkov priemyslu stavebných látok sú v prevažnej miere dostatočné pre potreby slovenského trhu.
- Kvalita a množstvo surovinových zásob preyšuje domácu potrebu a je tu ambícia využiť a spracovať suroviny na výrobky a tieto následne exportovať.
- Do popredia sa stále viac dostáva využívanie druhotných surovín, ktoré nie sú len jednoduchou náhradou za základné suroviny, ale v mnohých prípadoch môžu viesť k zvýšeniu úžitkových vlastností konečných výrobkov.

V priemysle stavebných látok (hmôt) bol v roku 2017 zaznamenaný rast produkcie, čo súviselo s pozitívnym vývojom v odvetví stavebníctva. Zároveň došlo aj k rast cien materiálov a výrobkov spotrebovávaných v stavebníctve. Celkovo je možné skonštatovať, že

väčšina spoločností priemyslu stavebných látok je už na úrovni alebo sa blíži k úrovni európskeho štandardu. PSL má ale pred sebou veľmi náročnú úlohu, a to okrem výrobných základne, strojov a technológií investovať viac hlavne do výskumu, vývoja a inovácií. Toto je dôležitou podmienkou pre udržanie konkurencieschopnosti a zvyšovanie technickej a ekonomickej úrovne slovenského stavebníctva ako celku v nasledujúcom období.

Vo všetkých ďalších charakteristikách je použité nasledovné **členenie priemyslu stavebných látok**:

- *kameňopriemysel* (ťažba a úprava kameňa; ťažba a úprava kameniva pre stavebníctvo; ťažba a úprava vápenca, sadrovca, kriedy a dolomitu, prevádzka štrkovísk a pieskovísk; ťažba a úprava kaolínu a podobných ílovitých zemín; ťažba a úprava prírodného kameňa),
- *keramická výroba* (výroba keramických výrobkov na sanitárne účely; výroba keramických obkladačiek a dlaždíc),
- *maltoviny a vlákno-cementová výroba* (výroba cementu; výroba vápna; výroba sadry; výroba malty; výroba výrobkov z vlákien aglomerovaných cementom; asfaltové zmesi na podklade z prírodného asfaltu, ropného asfaltu, atď. - výroba iných nekovových minerálnych výrobkov),
- *silikátová a iná prefabrikácia* (výroba stavebných prvkov z betónu; výroba a transport betónu; výroba prefabrikátov; výroba iných výrobkov z betónu sadry a cementu),
- *tehliarska výroba* (výroba tehál, pálenej krytiny a kameniny pre stavebníctvo),
- *žiaruvzdorné výrobky* (výroba žiaruvzdorných výrobkov).

V tabuľke č. 31 je uvedený vývoj vybraných ukazovateľov za priemysel stavebných látok (PSL) ako celok v rokoch 2013 až 2017.

Vývoj vybraných ukazovateľov za PSL v rokoch 2013 - 2017

Tabuľka č. 31

Ukazovateľ	2013	2014	2015	2016	2017
Počet podnikov	96	101	91	98	98
Práca					
Priemerný evidenčný počet zamestnancov - FO	8 704	8 714	8 504	8 636	8 700
Priemerná mzda zamestnancov v Eur	1 034	1 068	1 124	1 167	1 195
Produktivita práce zamestnanca v tis. Eur (z produkcie)	103,51	110,42	119,87	119,02	123,37
Výroba a predaj					
Tržby za vlastné výkony a tovar v mil. Eur	959,75	1 017,92	1 100,76	1 106,06	1 166,28
Tržby za vlastné výrobky a z predaja služieb v mil. Eur	868,56	913,24	973,20	982,49	1 032,92
Tržby za tovar v mil. Eur	91,19	104,68	127,56	123,57	133,36
Financie					
Produkcia v mil. Eur	900,93	962,27	1 019,38	1 027,85	1 073,37
Výnosy v mil. Eur	1 028,22	1 106,77	1 182,95	1 189,53	1 228,14
Náklady v mil. Eur	1 010,12	1 048,21	1 122,06	1 118,03	1 150,13
Pridaná hodnota v mil. Eur	277,52	317,09	325,22	336,10	360,47
Hospodársky výsledok v mil. Eur	18,10	58,50	60,89	71,50	78,01
Investície					
Obstaranie hmotných a nehmotných investícií v mil. Eur	67,50	57,03	69,48	90,99	65,60

Počet firiem (podnikov) v priemysle stavebných látok nie je možné presne identifikovať. Podľa poskytnutých informácií ŠÚ SR pôsobilo v roku 2017 v PSL 98 spoločností, čo je rovnaký počet ako v roku 2016. Väčšinou išlo o súkromné podnikateľské subjekty zapísané v obchodnom registri.

Počet zamestnancov sa v priemysle stavebných látok v roku 2017 oproti roku 2016 zvýšil celkovo o 0,7 %, t.j. o 64 osôb. Rast počtu zamestnancov bol zaznamenaný v silikátovej a inej prefabrikácii (o 17,1 %), v odbore kameňopriemyslu (o 4,3 %) a v tehliarskej výrobe (o 9,2 %). Pokles počtu zamestnancov bol zaznamenaný v maltovinách a vlákno-cementovej výrobe (o -16,8 %) a u žiaruvzdorných výrobkov (o -0,5 %).

Priemerná mesačná mzda zamestnancov v priemysle stavebných látok sa v roku 2017 oproti roku 2016 zvýšila o 28 Eur, tzn. o 2,4 %. K rastu priemernej mesačnej mzdy zamestnancov došlo vo všetkých výrobných odboroch PSL. Najvyšší rast priemernej mesačnej mzdy zamestnancov bol pritom zaznamenaný v odbore žiaruvzdorných výrobkov o 7,0 %.

Produktivita práce z produkcie na zamestnanca sa v hodnotenom období vyvíjala pozitívne. V období rokov 2016 - 2017 vzrástla o 3,7 %.

Tržby za vlastné výkony a tovar sa v PSL v porovnaní rokov 2017 a 2016 celkovo zvýšili o 5,4 % (o 60,22 mil. Eur), pričom tržby klesli v maltovinách a vlákno-cementovej výrobe. **Objem tržieb za vlastné výkony a tovar na zamestnanca** za celý PSL činil v roku 2012 - 104,44 tis. Eur, v roku 2013 - 110,27 tis. Eur, v roku 2014 - 116,81 tis. Eur, v roku 2015 - 129,44 tis. Eur, v roku 2016 - 128,08 tis. Eur a v roku 2017- 134,06 tis. Eur.

Produkcia v PSL v roku 2017 vzrástla celkovo oproti roku 2016 o 4,4 % (o 45,52 mil. Eur). Produkcia vzrástla vo všetkých výrobných odboroch PSL, okrem maltovín a vlákno-cementovej výroby.

Výnosy v PSL v období 2017/2016 celkovo vzrástli o 3,2 % (o 38,61 mil. Eur). Z výrobných odborov bol najvyšší rast výnosov evidovaný za kameňopriemysel (o 27,4 %). **Náklady** v PSL ako celku vzrástli v roku 2017 oproti roku 2016 o 2,9 % (o 32,10 mil. Eur).

Objem pridanej hodnoty za priemysel stavebných látok ako celok bol v roku 2017 oproti roku 2016 vyšší o 7,2 % (o 24,37 mil. Eur). Objem pridanej hodnoty bol v roku 2017 nižší v maltovinách a vlákno-cementovej výrobe.

Hospodársky výsledok za PSL bol v roku 2017 o 6,51 mil. Eur vyšší ako v roku 2016; celkovo rast predstavoval 9,1 %. Najvyšší rast hospodárskeho výsledku bol dosiahnutý v odbore žiaruvzdorných výrobkov, a to o 108,8 %.

Investície (obstaranie hmotných a nehmotných investícií) sa v priemysle stavebných látok v roku 2017 oproti roku 2016 znížili o -27,9 % (o 25,39 mil. Eur).

V ďalej nasledujúcich tabuľkách č. 32 až 35 sú uvedené vybrané ukazovatele vývoja priemyslu stavebných látok v rokoch 2011 až 2017 (konkrétne ide o vývoj výnosov, produkcie, produktivity práce z produkcie na zamestnanca, priemerného evidenčného počtu zamestnancov) podľa jednotlivých výrobných odborov.

Určujúcim v **odbore maltovín a vlákno-cementových výrobkov** je cementársky priemysel. Výroba cementu (pododbor 2351) predstavovala v roku 2017 z celkovej produkcie daného odboru 65,1 %, zvyšok tvorila výroba vápna, vlákno-cementových výrobkov a iných nekovových minerálnych výrobkov. V roku 2017 klesli výnosy v celom odbore oproti roku 2016 o -17,4 %. Počet zamestnancov sa v rovnakom období znížil o -16,8 % a produktivita práce z produkcie na zamestnanca vzrástla o 1,3 %. Hospodársky výsledok dosiahol v roku 2017 úroveň 11,58 mil. Eur, čo predstavuje pokles o -61,5 %.

Odbor keramiky zahŕňa všeobecne dva druhy výrob - stavebnú a sanitárnu keramiku. Podľa štatistických údajov zaznamenal tento odbor (za výrobu keramických obkladačiek a dlaždíc - pododbor 2331) od roku 2003 najvýraznejší prepád. Výnosy v roku 2011 v tomto odbore v porovnaní s rokom 2010 klesli o -62,1 %. Na celkových výnosoch PSL sa odbor keramiky v roku 2011 podieľal iba 0,3 % (o 0,7 p. b. menej ako v roku 2010). Počet zamestnancov sa v období 2011/2010 znížil o -76,9 %, čo predstavuje 103 osôb. Produkcia pritom klesla o -78,8 % a tiež produktivita práce na zamestnanca z produkcie zaznamenala pokles o -11,6 %. Výrobný odbor ako celok dosiahol v roku 2011 stratu vo výške -5,06 mil. Eur. **Za roky 2012 - 2017 už nebol evidovaný v odbore keramiky ani jeden podnik.**

Odbor tehliarstva je podielovo považovaný za jeden z menších (v roku 2017 cca 3,6 %), čo sa týka podielu jeho výnosov na celkových výnosoch priemyslu stavebných látok. Jeho produkcia je však pre potreby výstavby na Slovensku jedna z najdôležitejších. Vo vývoji sledovaných ukazovateľov bola situácia v roku 2017 nasledovná: výnosy vzrástli medziročne 2017/2016 o 17,1 %, produktivita práce z produkcie na zamestnanca vzrástla o 6,6 %, produkcia vzrástla o 16,4 % a počet zamestnancov o 9,2 % (o 30 osôb). Obstarané investície v odbore tehliarskej výroby predstavovali v roku 2017 cca 2,319 mil. Eur, čo je o 1,496 mil. Eur viac ako v roku 2016. Hospodársky výsledok - v roku 2017 dosiahol tento odbor stratu vo výške -1,43 mil. Eur.

Situácia v **odbore kameňopriemyslu** je vyjadrená v ukazovateľoch - výnosy vzrástli v roku 2017 oproti roku 2016 o 27,4 %, produkcia vzrástla o 24,2 %, produktivita práce na zamestnanca z produkcie vzrástla o 19,1 % a počet zamestnancov za rovnaké obdobie vzrástol o 4,1 %. Hospodársky výsledok dosiahol úroveň 17,65 mil. Eur.

Prefabrikácia zahrňuje niekoľko druhov výroby: silikátové dielce, betonársky tovar, betónová krytina a nepálené murivové materiály. Výnosy vzrástli v odbore v roku 2017 o 14,6 %. Zamestnanosť v roku 2017 dosiahla úroveň 2 942 osôb, čo predstavuje rast oproti predchádzajúcemu roku o 17,1 %. Produkcia v danom období vzrástla o 18,7 % a produktivita práce na zamestnanca o 1,4 %. Hospodársky výsledok bol za rok 2017 vo výške 38,73 mil. Eur, čo je o 39,1 % viac ako v roku 2016.

Odbor žiaruvzdorných výrobkov dosiahol v roku 2017 v porovnaní s rokom 2016 nasledovné výsledky: výnosy vzrástli o 19,6 %, produkcia vzrástla za rovnaké obdobie o 20,4 %, počet zamestnancov klesol o -0,5 % a produktivita práce na zamestnanca z produkcie vzrástla o 21,0 %. Hospodársky výsledok bol v roku 2017 v úrovni 11,47 mil. Eur, čo je o 5,97 mil. Eur viac ako v roku 2016.

Vývoj výnosov v priemysle stavebných látok (PSL)

Tabuľka č. 32

Údaj - ukazovateľ	M. j.	2011	2012	2013	2 014	2015	2016	2017
PSL spolu, z toho:	mil. Eur	1 335,84	1 171,02	1 028,22	1 106,71	1 182,94	1 189,53	1 228,14
- kameňopriemysel	mil. Eur	143,14	111,50	108,74	122,02	156,08	153,07	195,04
- keramická výroba	mil. Eur	4,57	0,00	0,00	0,00	0,00	0,00	0,00
- maltoviny a vlákno-cementová výroba	mil. Eur	605,86	568,08	471,29	491,64	496,73	501,82	414,29
- silikátová prefabrikácia	mil. Eur	346,98	299,38	299,48	334,19	375,29	396,85	454,93
- tehliarska výroba	mil. Eur	44,91	33,44	24,85	31,77	43,84	38,17	44,69
- žiaruvzdorné výrobky	mil. Eur	190,38	158,62	123,86	127,09	111,00	99,62	119,18

Produkcia v priemysle stavebných látok (PSL)

Tabuľka č. 33

Údaj - ukazovateľ	M. j.	2011	2012	2013	2014	2015	2016	2017
PSL spolu, z toho:	mil. Eur	1 097,15	961,65	900,92	962,26	1 019,38	1 027,85	1 073,37
- kameňopriemysel	mil. Eur	121,13	94,99	99,11	106,27	145,37	135,41	168,16
- keramická výroba	mil. Eur	0,79	0,00	0,00	0,00	0,00	0,00	0,00
- maltoviny a vlákno-cementová výroba	mil. Eur	508,35	467,51	426,01	428,67	435,45	450,22	379,35
- silikátová prefabrikácia	mil. Eur	281,88	239,51	242,15	284,68	305,19	319,96	379,83
- tehliarska výroba	mil. Eur	25,60	20,84	18,19	27,08	28,13	28,85	33,58
- žiaruvzdorné výrobky	mil. Eur	159,40	138,80	115,46	115,56	105,24	93,41	112,45

Produktivita práce v priemysle stavebných látok (PSL)

(z produkcie na zamestnanca)

Tabuľka č. 34

Údaj - ukazovateľ	M. j.	2011	2012	2013	2014	2015	2016	2017
PSL spolu, z toho:	tis. Eur/zam.	105,28	99,13	103,51	110,43	119,87	119,02	123,37
- kameňopriemysel	tis. Eur/zam.	69,86	59,60	69,03	75,62	100,88	88,71	105,63
- keramická výroba	tis. Eur/zam.	24,65	0,00	0,00	0,00	0,00	0,00	0,00
- maltoviny a vlákno-cementová výroba	tis. Eur/zam.	157,13	152,08	149,01	157,76	167,71	167,24	169,41
- silikátová prefabrikácia	tis. Eur/zam.	98,05	90,08	103,00	115,22	126,84	127,35	129,10
- tehliarska výroba	tis. Eur/zam.	70,22	65,77	70,24	83,66	79,55	88,22	94,00
- žiaruvzdorné výrobky	tis. Eur/zam.	73,10	67,50	64,18	64,31	61,65	59,20	71,64

Vývoj priemerného evidenčného počtu zamestnancov v priemysle stavebných látok (PSL)

Tabuľka č. 35

Údaj - ukazovateľ	M. j.	2011	2012	2013	2014	2015	2016	2017
PSL spolu, z toho:	osoby	10 421	9 700	8 704	8 714	8 504	8 636	8 700
- kameňopriemysel	osoby	1 734	1 594	1 436	1 405	1 441	1 526	1 592
- keramická výroba	osoby	31	0	0	0	0	0	0
- maltoviny a vlákno-cementová výroba	osoby	3 235	3 074	2 859	2 717	2 596	2 692	2 239
- silikátová prefabrikácia	osoby	2 875	2 659	2 351	2 471	2 406	2 513	2 942
- tehliarska výroba	osoby	365	317	259	324	354	327	357
- žiaruvzdorné výrobky	osoby	2 181	2 056	1 799	1 797	1 707	1 578	1 570

V **naturálnych jednotkách** sa produkcia vybraných komodít jednotlivých odborov výroby priemyslu stavebných látok v rokoch 2015 až 2017 vyvíjala nasledovne (tak ako ju zaznamenal ŠÚ SR):

Tabuľka č. 36

Ťažba a úprava kameňa - v tis. ton				
	2015	2016	2017	Index 2017/2016
Vápenec a iný vápenatý kameň (okrem rozdrveného vápenca)	4 912,4	4 967,3	5 167,4	104,0
Dolomit surový, hrubo opracovaný alebo rezaný	819,7	825,7	886,8	107,4

Tabuľka č. 37

Ťažba a úprava kameniva, piesku, štrkopiesku, kaolínu a podobných ílovitých zemín - v tis. ton				
	2015	2016	2017	Index 2017/2016
Štrk, okruhliaky, obliakový štrk a pazúrik používaný na betónové zmesi	4 339,7	5 128,2	6 325,8	123,4
Lámaný kameň	11 709,2	11 306,9	12 766,1	112,9
Bentonit	199,8	124,4	155,2	124,8
Spracovanie prírodného kameňa - v tis ton				
Opracované pamätníkové/stavebné kamene a výrobky z nich, z mramoru, travertínu a alabastru s výnimkou dlaždíc, kocky/podobné výrobky, veľkosti povrchu < 7cm ² , dlažobné kocky, obrubníky, dlažobné kamene	1,8	1,1	1,7	154,5
Opracované pamätníkové/stavebné kamene a výrobky z nich, zo žuly s výnimkou dlaždíc, kociek a podobných výrobkov, kocky/podobné výrobky, veľkosti povrchu < 49 cm ² , dlažobné kocky, obrubníky, dlažobné kamene	3,1	1,4	1,1	78,6

V odbore kameňopriemyslu vzrástli tržby za vlastné výrobky a z predaja služieb v roku 2017 oproti roku 2016 o 27,9 %, tento rast je podložený rastom fyzického objemu produkcie štrku o 23,4 %, lámavého kameňa o 12,9 % a bentonitu o 24,8 %. Z roky 2015 až 2017 neboli ŠÚ SR zverejnené údaje o ťažbe stavebných pieskov, pretože ide o dôverné údaje.

Tabuľka č. 38

Výroba žiaruvzdorných keramických výrobkov - v tis. ton				
	2015	2016	2017	Index 2017/2016
Žiaruvzdorné cementy, malty, betóny a podobné zmesi	61,6	51,0	76,0	149,0

Vo výrobe žiaruvzdorných výrobkov vzrástli tržby za vlastné výrobky a z predaja služieb v roku 2017 oproti roku 2016 o 17,1 %. Zaznamenaný bol aj rast fyzického objemu žiaruvzdorných keramických výrobkov, keď produkcia žiaruvzdorných cementov, malty, betónu a podobných zmesí vzrástla celkovo o 25,0 tis. ton.

Tabuľka č. 39

Tehliarska výroba, pálená krytina a kamenina pre stavebníctvo - v tis. m³				
	2015	2016	2017	Index 2017/2016
Nežiaruvzdorné pálené ílové stavebné tehly	354,5	406,8	474,2	116,6

Tržby za vlastné výrobky a z predaja služieb v tehliarskej výrobe vzrástli v roku 2017 oproti roku 2016 o 14,6 %. V naturálnych jednotkách pri výrobe nežiaruvzdorných pálených ílových stavebných tehál (keramických tehál a tvaroviek pre bežné múry) bol zaznamenaný rast o 16,6 %, t.j. o 67,4 tis. m³.

Tabuľka č. 40

Výroba cementu, vápna a sadry - v tis. ton				
	2015	2016	2017	Index 2017/2016
Cement (sivý portlandský cement, vrátane bieleho cementu)	3 465,6	3 518,5	3 843,1	109,2
Cementové slinky	D	D	D	.
Nehasené vápno	599,8	610,4	594,2	97,3
Hasené vápno	177,4	191,1	180,2	94,3
Výroba iných nekovových minerálnych výrobkov - v tis. ton				
Asfaltové zmesi na podklade z prírodného asfaltu, ropného asfaltu	892,4	602,0	628,4	104,4

Tržby za vlastné výrobky a z predaja služieb v maltovinách a vlákno-cementovej výrobe klesli v roku 2017 o -14,7 %, fyzický objem produkcie cementu vzrástol o 9,2 %, t.j. o 324,6 tis. ton. Znížila sa výroba haseného vápna o -5,7 % a nehaseného vápna o -2,7 %.

Tabuľka č. 41

Výroba betónových, sadrových a cementových výrobkov				
	2015	2016	2017	Index 2017/2016
Nepálené stavebné tehly a tvarovky (z cementu, betónu alebo umelého kameňa) - v tis. ton	720,2	694,3	666,6	96,0
Dlaždice, dlažobné kamene a podobné výrobky z cementu, betónu alebo umelého kameňa - v tis. ton	390,6	643,1	689,8	107,3
Prefabrikované stavebné dielce pre stavby - v tis. ton	431,8	453,8	451,2	99,4
Rúrky z cementu, betónu alebo umelého kameňa - v tis. ton	D	D	D	.
Betón pripravený na liatie - v tis. ton	4 538,5	5 401,5	5 774,4	106,9
Továrensky vyrobené malty - v tis. ton	341,0	341,8	392,9	115,0

V odbore silikátovej a inej prefabrikácie vzrástli tržby za vlastné výrobky a z predaja služieb v roku 2017 oproti roku 2016 o 19,8 %. Výroba nepálených stavebných tehál a tvaroviek v roku 2017 klesla o -4,0 %, t.j. o 27,7 tis. ton. Výroba betónu pripraveného na liatie vzrástla v rovnakom období o 372,9 tis. ton (o 6,9 %). Tovársky vyrobené malty zaznamenali rast o 51,1 tis. ton.

Poznámka:

V *Prílohe č. 12* je uvedený rebríček najväčších výrobcov stavebných materiálov v SR za rok 2017 a v *Prílohe č. 13* rebríček ťažby stavebných surovín podľa tržieb za rok 2017 tak, ako ich zostavila TREND Analyses na základe údajov poskytnutých spoločnosťami (TREND, 17.5.2017, Trend TOP v stavebníctve a realitách - Máj 2018).

4. VÝVOZ A DOVOZ V STAVEBNÍCTVE

4.1 VÝVOZ - DOVOZ V PRIEMYSLE STAVEBNÝCH LÁTOK

S činnosťou a ekonomickými výsledkami priemyslu stavebných látok úzko súvisí situácia v zahraničnom obchode so stavebnými materiálmi a výrobkami. Predovšetkým je potrebné skonštatovať, že saldo zahraničného obchodu so stavebnými materiálmi a výrobkami bolo na Slovensku od druhej polovice 90-tych rokov až do roku 2006 aktívne - na rozdiel od salda vývozu a dovozu v celej slovenskej ekonomike. V roku 2007 došlo k určitému zvratu, keď saldo vývozu a dovozu dosiahlo zápornú hodnotu a to -18,3 mil. Eur. V roku 2008 sa táto situácia zopakovala, keď saldo bolo záporné vo výške -28,1 mil. Eur a rovnako aj v roku 2009, keď dosiahlo hodnotu až -42,5 mil. Eur. V roku 2010 bolo saldo opäť záporné, a to vo výške -42,3 mil. Eur. V roku 2011 bolo saldo kladné - vo výške 8,4 mil. Eur, v roku 2012 - vo výške 141,8 mil. Eur, v roku 2013 - vo výške 25,0 mil. Eur. V roku 2014, 2015, 2016, 2017 bolo saldo záporné - vo výške -66,9 mil. Eur, -106,2 mil. Eur, -79,3 mil. Eur, resp. -76,9 mil. Eur.

V roku 2017 v porovnaní s rokom 2016 zaznamenal obrat zahraničného obchodu pokles o -1,7 %. Na tomto poklese sa podieľal vývoz aj dovoz. Vývoz v roku 2017 oproti predchádzajúcemu roku klesol o -1,5 %, dovoz klesol o -1,9 %.

Vývoz, dovoz a obrat zahraničného obchodu v priemysle stavebných látok (PSL)

Tabuľka č. 42

Rok	Vývoz		Dovoz		Obrat	
	mil. Eur (FOB)	index	mil. Eur (FOB)	index	mil. Eur	index
2011	361,4	1,356	353,0	1,143	714,4	1,241
2012	460,1	1,273	318,3	0,902	778,4	1,090
2013	317,2	0,689	292,2	0,918	609,4	0,783
2014	260,6	0,822	327,5	1,121	588,1	0,965
2015	246,3	0,945	352,5	1,076	598,8	1,018
2016	265,8	1,079	345,1	0,979	610,9	1,020
2017	261,7	0,985	338,6	0,981	600,3	0,983

Graf 15

Vývoz a dovoz v PSL v rokoch 2011 - 2017

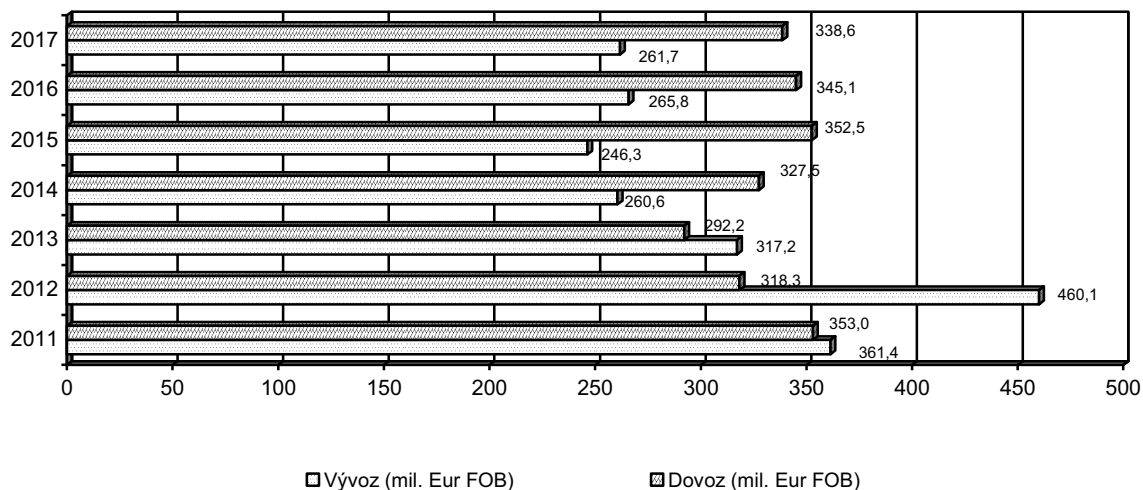

Vývoz a dovoz stavebných materiálov a výrobkov

Tabuľka č. 43

Oblasť komodít	Vývoz v mil. Eur (FOB)						Dovoz v mil. Eur (FOB)					
	2012	2013	2014	2015	2016	2017	2012	2013	2014	2015	2016	2017
Maltoviny a vlákno-cementové výrobky	114,3	122,6	128,1	117,8	129,7	135,6	47,1	41,6	43,2	47,7	47,8	51,7
Tehliarsky priemysel	4,0	3,5	0,7	1,6	5,0	5,3	19,9	21,0	17,8	24,2	25,6	22,9
Stavebná keramika	8,6	1,4	0,9	1,7	2,1	1,2	56,3	54,5	55,3	54,3	60,5	51,1
Sanitárna keramika	2,2	0,9	0,6	1,5	1,0	1,1	17,5	18,3	19,1	19,7	19,6	20,7
Žiaruvzdorné výrobky	36,8	32,6	35,1	33,4	42,4	39,3	39,9	34,5	38,7	38,3	37,6	36,6
Kameňopriemysel	244,6	106,7	28,5	39,3	38,7	38,5	59,3	49,9	49,1	62,4	60,4	56,6
Silikátová prefabrikácia	49,6	49,6	66,7	51,1	46,8	40,9	78,3	72,4	104,4	105,9	93,7	99,0
Stavebné materiály celkom	460,1	317,2	260,6	246,3	265,8	261,7	318,3	292,2	327,5	352,5	345,1	338,6
Rozhodujúce komodity												
z toho:												
Cementy	101,3	108,8	114,4	104,6	112,8	118,7	32,4	28,5	30,7	33,5	37,1	41,6
Žiaruvzdorné výrobky	36,8	32,6	35,1	33,4	42,4	39,3	39,9	34,5	38,7	38,3	37,6	36,6
Výrobky z cementu a betónu alebo umelého kameňa	30,1	26,0	42,1	33,5	27,9	21,3	37,5	33,0	60,5	63,7	54,1	53,4
Keramické obklady a dlažby	8,6	1,4	0,9	1,7	2,1	1,2	56,3	54,5	55,3	54,3	60,5	51,1
Sanitárna keramika	2,2	0,9	0,6	1,5	1,0	1,1	17,5	18,3	19,1	19,7	19,6	20,7

a) Vývoz

Celkový vývoz v priemysle stavebných látok za rok 2017 tvoril 261,7 mil. Eur, je to pokles o -4,1 mil. Eur oproti roku 2016, čo predstavuje 0,35 % z celkového vývozu Slovenskej republiky. V roku 2016 bol tento podiel 0,38 %. Vývoz cementov vzrástol o 5,2 % (o 5,9 mil. Eur), vývoz žiaruvzdorných výrobkov klesol o -7,3 % (o 3,1 mil. Eur), vývoz keramických obkladačiek a dlažieb sa v roku 2017 znížil o -42,9 % (o 0,9 mil. Eur), vývoz výrobkov z cementu a betónu alebo umelého kameňa klesol o -23,7 % (o 6,6 mil. Eur) a vývoz sanitárnej keramiky sa zvýšil o 1,1 % (o 0,1 mil. Eur). Do celkového vývozu stavebných materiálov a výrobkov nebol pritom zaradený vývoz ostatných nekovových minerálnych výrobkov (inde neuvedených), ktorý bol v roku 2017 vo výške 132,9 mil. Eur.

Čo sa týka jednotlivých odborov priemyslu stavebných látok, bol v roku 2017 vývoj vývozu vykazovaný nerovnomerne. V maltovinách a vlákno-cementovej výrobe bol vykázaný v roku 2017 rast vývozu o 4,5 %, v tehliarskom priemysle o 6,0 % a v odbore sanitárnej keramiky o 1,1 %. V silikátovej prefabrikácii ide o pokles vývozu o -12,6 %, v stavebnej keramike -42,9 %, v odbore žiaruvzdorných výrobkov o -7,3 % a v kameňopriemysle o -0,5 %.

b) Dovoz

Celkový dovoz v priemysle stavebných látok za rok 2017 tvoril 338,6 mil. Eur, je to pokles o 6,5 mil. Eur oproti roku 2016, čo predstavuje 0,47 % z celkového dovozu Slovenskej republiky. V roku 2016 bol tento podiel 0,52 %. Dovoz cementov vzrástol v roku 2017 o 12,1 % (o 4,5 mil. Eur). Dovoz žiaruvzdorných výrobkov klesol v roku 2017 o -2,7 % (o 1,0 mil. Eur) a dovoz výrobkov z cementu a betónu alebo umelého kameňa o -1,3 % (o 0,7 mil. Eur). Dovoz keramických obkladačiek a dlažieb klesol o -15,5 % (o 9,4 mil. Eur), dovoz sanitárnej keramiky sa zvýšil o 5,6 % (o 1,1 mil. Eur). Do celkového dovozu stavebných materiálov a výrobkov nebol zaradený dovoz ostatných nekovových minerálnych výrobkov (inde neuvedených), ktorý bol v roku 2017 vo výške 100,7 mil. Eur.

V roku 2017 oproti roku 2016 vzrástol dovoz v odbore maltovín a vlákno-cementových výrobkov o 8,2 %, v sanitárnej keramike o 5,6 % a v silikátovej prefabrikácii o 5,7 %. v stavebnej keramike o 11,4 %. V tehliarskom priemysle sa v roku 2017 dovoz znížil o -10,5 %, v stavebnej keramike o -15,5 %, v odbore žiaruvzdorných výrobkov o -2,7 % a v kameňopriemysle o -6,3 %.

4.2 VÝVOZ STAVEBNÝCH PRÁC

Vývoz stavebných prác do zahraničia dosiahol v roku 2017 podľa štatistických výsledkov v b. c. úroveň 230,4 mil. Eur, v s. c. 2010 to je 208,4 mil. Eur. Podiel vývozu z celkového objemu stavebnej produkcie predstavoval v roku 2017 - 4,4 % (b. c.).

Stavebná produkcia realizovaná v zahraničí (bežné ceny)

Tabuľka č. 44

Ukazovateľ	2013	2014	2015	2016	2017	Index			
						2014/ 2013	2015/ 2014	2016/ 2015	2017/ 2016
Objem stavebnej produkcie (mil. Eur)	4 624,3	4 489,1	5 400,0	4 872,4	5 178,5	97,1	120,3	90,2	106,3
z toho: objem vývozu (mil. Eur)	242,6	227,5	251,4	257,2	230,4	93,8	110,5	102,3	89,6
% vývozu z celkového objemu	5,2	5,1	4,7	5,3	4,4	98,1	92,2	112,8	83,0

Poznámka: V tabuľke č. 44 sú uvedené údaje tak, ako sú zisťované v periodickom mesačnom štatistickom výkazníctve.

V roku 2010 stavebná produkcia v zahraničí oproti predchádzajúcemu roku poklesla o -34,2 % (b. c.) na 2,6 %. V roku 2011 stavebná produkcia v zahraničí opäť vzrástla, a to o 42,3 % na 3,7 p. b.. V roku 2012 stavebná produkcia v zahraničí vzrástla o 23,4 % na 5,2 p. b. a v roku 2013 dosiahla rovnakú hodnotu ako v predchádzajúcom roku, t.j. 5,2 p. b.. V roku 2014

stavebná produkcia v zahraničí opäť klesla, a to o -1,9 % na 5,1 p. b.. V roku 2015 bol pokles stavebnej produkcie v zahraničí výraznejší, a to o -7,8 % na 4,7 p. b.. V roku 2016 stavebná produkcia v zahraničí opäť vzrástla, a to o 12,8 % na 5,3 p. b.. V roku 2017 poklesla stavebná produkcia v zahraničí o -17,0 % na 4,4 p. b..

Na vývoze stavebných prác, resp. realizácii stavebnej produkcie vykonanej vlastnými zamestnancami v zahraničí sa v roku 2017 (na základe údajov vykázaných z dát mesačného výkazu Stav P 1-12 - ŠÚ SR) najväčšou mierou podieľali stavebné podniky (s 20 a viac zamestnancami): Skanska SK, a.s., Bratislava; Doprastav Export, s.r.o., Bratislava; Ingsteel, s.r.o., Bratislava; Chemkostav, a.s., Michalovce; TuCon, a.s., Žilina; HSF Systém SK, s.r.o., Žilina. Produkcia bola realizovaná na inžinierskych stavbách (diaľnice, mosty, tunely, železničné trate), hlavne v Poľsku, Česku, Nórsku a Nemecku, na nebytových budovách v Macedónsku.

V roku 2018 budú pokračovať práce na výstavbe a rekonštrukcii budov v areáli Väznice Idrizovo Skopje v Macedónsku; na stavbe Projekt E39 Eiganestunneien v Nórsku; na stavbe Distribučné centrum Allerod v Dánsku; na stavbe 17/006 Nexen Žatec v Českej republike.

(Prameň: TREND, 17.5.2018 Trend TOP v stavebníctve a realitách - Máj 2018).

PRÍLOHY

OBSAH

	STR.	
TABUĽKOVÉ PRÍLOHY		
I. BYTY A BÝVANIE		
Príloha č. 1	Bytová výstavba v SR v roku 2017	60
Príloha č. 2	Základné charakteristiky bytovej výstavby v roku 2017 podľa krajov	62
Príloha č. 3	Počet začatých, dokončených a rozostavaných bytov podľa druhu vlastníctva v rokoch 2011 až 2017	64
II. STAVEBNÍCTVO		
Príloha č. 4	Organizačný vývoj podnikateľského prostredia v stavebníctve v rokoch 2011 až 2017	65
Príloha č. 5	Stavebná produkcia vykonaná vlastnými zamestnancami (A) a podľa dodávateľských zmlúv (B) v rokoch 2013 až 2016 podľa krajov a okresov Slovenska - v stavebných podnikoch s 20 a viac zamestnancami	67
Príloha č. 6	Priemerný evidenčný počet zamestnancov a priemerná mesačná mzda zamestnanca v rokoch 2014 až 2016 podľa krajov a okresov Slovenska - v stavebných podnikoch s 20 a viac zamestnancami	69
Príloha č. 7	Stavebná produkcia (SP) vykonaná vlastnými zamestnancami a podľa dodávateľských zmlúv podľa Štatistickej klasifikácie ekonomických činností SK NACE v rokoch 2014 až 2016 v stavebných podnikoch s 20 a viac zamestnancami	71
Príloha č. 8	Stavebná produkcia vykonaná vlastnými zamestnancami podľa Štatistickej klasifikácie produkcie (KP) v rokoch 2013 - 2016, v stavebných podnikoch s 20 a viac zamestnancami	72
Príloha č. 9	Štruktúra stavebnej produkcie podľa Klasifikácie stavieb (KS)	73
Príloha č. 10	Vývoj indexov cien stavebných prác (ročné priemery)	73
III. VÝROBCOVIA V STAVEBNÍCTVE A V PSL		
Príloha č. 11	Najväčšie stavebné firmy v SR podľa výroby za rok 2017	74
Príloha č. 12	Najväčší výrobcovia stavebných materiálov v SR podľa tržieb za rok 2017	75
Príloha č. 13	Ťažba stavebných surovín podľa tržieb za rok 2017	75
Príloha č. 14	Inžiniersko-projektové a výskumné organizácie v SR podľa tržieb za rok 2017	76
Príloha č. 15	Najväčšie pozemné a inžinierske stavby v SR podľa hodnoty stavebných prác v roku 2017	76
IV. MEDZINÁRODNÉ POROVNANIE		
Príloha č. 16	Obyvateľstvo, - hrubý domáci produkt, - medziročné tempo rastu HDP, - vývoj nezamestnanosti, - vývoj cien stavebných prác, - vývoj sektora stavebníctva, - medziročné tempo rastu sektora stavebníctva (bytové budovy, nebytové budovy, inžinierske stavby), - stav bytového fondu, - počet dokončených bytov v krajinách Euroconstructu; stavebný sektor krajín Euroconstructu v rokoch 2014 - 2018	77

TABUĽKOVÉ PRÍLOHY

I. BYTY A BÝVANIE

Príloha č. 1

Bytová výstavba v SR v roku 2017

Okres kraj	2017		
	Dokončené byty spolu	Dokončené byty v rodinných domoch	Počet dokončených bytov na tis. obyvateľov
SR spolu	16 946	11 547	3,1
Bratislava I	350	7	8,6
Bratislava II	417	152	3,6
Bratislava III	676	71	10,2
Bratislava IV	411	126	4,2
Bratislava V	940	114	8,5
Malacky	535	458	7,3
Pezinok	657	561	10,3
Senec	1651	1 439	19,5
Bratislavský kraj spolu	5 637	2 928	8,7
Dunajská Streda	746	678	6,2
Galanta	412	372	4,4
Hlohovec	183	119	4,0
Piešťany	160	148	2,5
Senica	150	150	2,5
Skalica	145	94	3,1
Trnava	842	484	6,4
Trnavský kraj spolu	2 638	2 035	4,7
Bánovce nad Bebravou	85	78	2,3
Ilava	156	114	2,6
Myjava	38	33	1,4
Nové Mesto nad Váhom	167	140	2,7
Partizánske	84	62	1,8
Považská Bystrica	84	84	1,3
Prievidza	176	115	1,3
Púchov	104	104	2,3
Trenčín	389	260	3,4
Trenčiansky kraj spolu	1 283	990	2,2
Komárno	68	60	0,7
Levice	154	116	1,4
Nitra	657	597	4,1
Nové Zámky	241	190	1,7
Šaľa	149	107	2,9
Topoľčany	152	136	2,2
Zlaté Moravce	170	74	4,2
Nitriansky kraj spolu	1 591	1 280	2,3
Bytča	59	54	1,9
Čadca	210	196	2,3
Dolný Kubín	128	124	3,2
Kysucké Nové Mesto	132	70	4,0
Liptovský Mikuláš	167	115	2,3
Martin	213	196	2,2
Námestovo	195	195	3,1
Ružomberok	130	100	2,3
Turčianske Teplice	28	28	1,8
Tvrdošín	75	73	2,1
Žilina	561	409	3,6
Žilinský kraj spolu	1 898	1 557	2,7

Okres kraj	2017		
	Dokončené byty spolu	Dokončené byty v rodinných domoch	Počet dokončených bytov na tis. obyvateľov
Banská Bystrica	238	144	2,1
Banská Štiavnica	31	31	1,9
Brezno	90	48	1,5
Detva	42	42	1,3
Krupina	28	28	1,3
Lučenec	79	52	1,1
Poltár	5	5	0,2
Revúca	4	4	0,1
Rimavská Sobota	42	42	0,5
Veľký Krtíš	67	49	1,5
Zvolen	158	119	2,3
Žarnovica	41	31	1,6
Žiar nad Hronom	33	25	0,7
Banskobystrický kraj spolu	858	620	1,3
Bardejov	145	96	1,9
Humenné	54	54	0,9
Kežmarok	117	103	1,6
Levoča	59	59	1,8
Medzilaborce	3	3	0,2
Poprad	194	144	1,9
Prešov	567	540	3,3
Sabinov	139	98	2,3
Snina	18	18	0,5
Stará Ľubovňa	86	86	1,6
Stropkov	30	20	1,5
Svidník	91	26	2,8
Vranov nad Topľou	73	66	0,9
Prešovský kraj spolu	1 576	1 315	1,9
Gelnica	18	11	0,6
Košice I	66	11	1,0
Košice II	478	147	5,8
Košice III	92	5	3,2
Košice IV	51	51	0,8
Košice - okolie	359	343	2,8
Michalovce	110	79	1,0
Rožňava	19	119	0,3
Sobrance	20	20	0,9
Spišská Nová Ves	201	94	2,0
Trebišov	51	42	0,5
Košický kraj spolu	1 465	822	1,8

Prameň: Údaje sú čerpané z podkladov Štatistického úradu SR - zo zisťovaní štvrtročného výkazu o začatých, rozostavaných a dokončených bytoch (Inv 3 - 04)
Stav a pohyb obyvateľstva v SR 2017, ŠÚ SR, 2018

Základné charakteristiky výstavby bytov v roku 2017 podľa krajov

Kraj	Byty	Obdobie				Rok 2017
		1Q 2017	2Q 2017	3Q 2017	4Q 2017	
Bratislavský kraj	Jednoizbové byty	174	52	217	228	671
	Dvojizbové byty	318	187	207	497	1 209
	Trojizbové byty	395	258	342	590	1 585
	Štvorizbové byty	382	266	451	539	1 638
	Päť a viac izbové byty	75	111	134	214	534
	Obytná plocha - jednoizbové	3 751	1 291	4 847	5 194	15 083
	Obytná plocha - dvojizbové	13 400	7 819	9 117	21 781	52 117
	Obytná plocha - trojizbové	24 711	17 377	21 951	40 170	104 209
	Obytná plocha - štvorizbové	28 992	20 434	33 221	42 991	125 638
	Obytná plocha - päť a viac izbové	9 019	10 997	14 709	23 546	58 271
	Úžitková plocha	124 324	88 066	128 263	194 407	535 060
Trnavský kraj	Jednoizbové byty	22	25	12	46	105
	Dvojizbové byty	97	61	101	67	326
	Trojizbové byty	195	165	177	266	803
	Štvorizbové byty	260	237	265	365	1 127
	Päť a viac izbové byty	65	68	62	82	277
	Obytná plocha - jednoizbové	479	563	289	1 055	2 386
	Obytná plocha - dvojizbové	3 404	2 778	3 668	3 022	12 872
	Obytná plocha - trojizbové	12 289	10 343	10 963	15 874	49 469
	Obytná plocha - štvorizbové	20 105	18 490	20 896	29 654	89 145
	Obytná plocha - päť a viac izbové	6 774	7 510	7 229	8 849	30 362
	Úžitková plocha	70 482	65 765	69 668	91 866	297 781
Trenčiansky kraj	Jednoizbové byty		8	3	44	55
	Dvojizbové byty	35	28	43	61	167
	Trojizbové byty	32	41	99	89	261
	Štvorizbové byty	106	126	123	154	509
	Päť a viac izbové byty	61	78	63	89	291
	Obytná plocha - jednoizbové		295	79	1 352	1 726
	Obytná plocha - dvojizbové	1 574	1 330	1 670	2 288	6 862
	Obytná plocha - trojizbové	2 249	2 697	6 089	5 493	16 528
	Obytná plocha - štvorizbové	8 587	9 610	9 412	12 641	40 250
	Obytná plocha - päť a viac izbové	6 065	7 675	6 171	10 200	30 111
	Úžitková plocha	31 664	36 620	39 003	51 658	158 945
Nitriansky kraj	Jednoizbové byty	17	9	6	62	94
	Dvojizbové byty	32	46	17	56	151
	Trojizbové byty	100	120	92	161	473
	Štvorizbové byty	130	149	180	264	723
	Päť a viac izbové byty	33	38	29	50	150
	Obytná plocha - jednoizbové	419	266	231	1 517	2 433
	Obytná plocha - dvojizbové	1 193	2 334	993	2 101	6 621
	Obytná plocha - trojizbové	6 820	7 890	7 101	10 997	32 808
	Obytná plocha - štvorizbové	11 106	12 229	15 104	21 195	59 634
	Obytná plocha - päť a viac izbové	3 405	3 930	2 883	5 381	15 599
	Úžitková plocha	36 536	42 069	42 677	65 251	186 533
	Jednoizbové byty	13	4	51	6	74
	Dvojizbové byty	48	72	66	29	215
	Trojizbové byty	72	72	83	101	328

Žilinský kraj	Štvorizbové byty	147	160	166	223	696
	Päť a viac izbové byty	150	126	126	183	585
	Obytná plocha - jednoizbové	336	70	1 173	158	1 737
	Obytná plocha - dvojizbové	1 906	2 982	2 113	1 402	8 403
	Obytná plocha - trojizbové	4 644	4 773	5 269	6 971	21 657
	Obytná plocha - štvorizbové	12 281	13 038	13 964	19 000	58 283
	Obytná plocha - päť a viac izbové	15 680	13 973	13 787	19 747	63 187
	Úžitková plocha	58 705	56 522	61 256	77 886	254 369
Banskobystrický kraj	Jednoizbové byty	50	2	8	23	83
	Dvojizbové byty	39	7	27	31	104
	Trojizbové byty	45	20	56	55	176
	Štvorizbové byty	76	63	67	137	343
	Päť a viac izbové byty	37	38	31	46	152
	Obytná plocha - jednoizbové	1 516	53	264	516	2 349
	Obytná plocha - dvojizbové	1 648	220	1 104	1 290	4 262
	Obytná plocha - trojizbové	3 192	1 266	3 603	3 797	11 858
	Obytná plocha - štvorizbové	6 286	5 176	5 538	11 384	28 384
	Obytná plocha - päť a viac izbové	4 643	4 255	3 276	5 971	18 145
Úžitková plocha	26 878	18 667	22 700	37 186	105 431	
Prešovský kraj	Jednoizbové byty	4	11	42	2	59
	Dvojizbové byty	80	34	44	45	203
	Trojizbové byty	73	60	87	95	315
	Štvorizbové byty	160	131	138	188	617
	Päť a viac izbové byty	98	71	88	125	382
	Obytná plocha - jednoizbové	98	296	1 002	54	1 450
	Obytná plocha - dvojizbové	2 097	1 386	2 204	1 931	7 618
	Obytná plocha - trojizbové	5 108	4 116	5 852	6 777	21 853
	Obytná plocha - štvorizbové	12 957	10 195	10 889	15 352	49 393
	Obytná plocha - päť a viac izbové	10 773	7 394	9 216	12 641	40 024
	Úžitková plocha	54 388	40 995	50 170	63 513	209 066
Košický kraj	Jednoizbové byty	16	26	95	11	148
	Dvojizbové byty	60	27	119	79	285
	Trojizbové byty	108	57	142	117	424
	Štvorizbové byty	87	70	90	140	387
	Päť a viac izbové byty	55	31	33	102	221
	Obytná plocha - jednoizbové	474	821	4 098	360	5 753
	Obytná plocha - dvojizbové	2 536	1 303	4 625	3 070	11 534
	Obytná plocha - trojizbové	7 476	4 046	8 735	7 351	27 608
	Obytná plocha - štvorizbové	7 401	5 686	7 545	11 638	32 270
	Obytná plocha - päť a viac izbové	6 290	3 464	4 347	11 595	25 696
Úžitková plocha	38 048	24 889	47 560	54 529	165 026	
SR spolu	Jednoizbové byty	296	137	434	422	1 289
	Dvojizbové byty	709	462	624	865	2 660
	Trojizbové byty	1 020	793	1 078	1 474	4 365
	Štvorizbové byty	1 348	1 202	1 480	2 010	6 040
	Päť a viac izbové byty	574	561	566	891	2 592
	Obytná plocha - jednoizbové	7 073	3 655	11 983	10 206	32 917
	Obytná plocha - dvojizbové	27 758	20 152	25 494	36 885	110 289
	Obytná plocha - trojizbové	66 489	52 508	69 563	97 430	285 990
	Obytná plocha - štvorizbové	107 715	94 858	116 569	163 855	482 997
	Obytná plocha - päť a viac izbové	62 649	59 198	61 618	97 930	281 395
Úžitková plocha	441 025	373 593	461 297	636 296	1 912 211	

Prameň: Údaje sú čerpané z podkladov Štatistického úradu SR - zo zisťovaní Štvrťročného výkazu o začatých, rozostavaných a dokončených bytoch (Inv 3 - 04)

Počet začatých, dokončených a rozostavaných bytov podľa druhu vlastníctva v rokoch 2011 až 2017

Ukazovateľ	2011	2012	2013	2014	2015	2016	2017
Začaté byty ¹⁾ celkom:	12 740	13 090	14 758	15 836	19 640	21 441	19 930
Verejný sektor spolu a v tom:	1 166	812	575	299	197	573	319
» medzinárodné	0	0	0	0	0	0	0
» štátne	1	1	0	0	0	2	0
» obecné	1 165	811	575	299	197	571	319
Súkromný sektor spolu a v tom:	11 574	12 278	14 183	15 537	19 443	20 868	19 611
» medzinárodné	0	0	0	0	0	0	0
» tuzemské	11 570	12 260	14 16	15 516	19 342	20 853	19 607
» družstevné	0	0	14	20	28	12	2
» združení, politických strán a cirkví	4	0	3	1	1	3	2
» zahraničné	0	18	5	0	72	0	0
Dokončené byty ²⁾ celkom:	14 608	15 255	15 100	14 985	15 471	15 672	16 946
Verejný sektor spolu a v tom:	1 568	1 545	1 065	680	339	336	226
» medzinárodné	0	0	0	0	0	0	0
» štátne	24	1	1	0	0	0	0
» obecné	1 544	1 544	1 064	680	339	336	226
Súkromný sektor spolu a v tom:	13 040	13 710	14 035	14 305	15 132	15 336	16 720
» medzinárodné	0	0	0	0	0	0	0
» tuzemské	13 033	13 710	14 028	14 285	15 115	15 307	16 706
» družstevné	0	0	0	20	15	0	12
» združení, politických strán a cirkví	7	0	1	0	2	6	2
» zahraničné	0	0	6	0	0	23	0
Rozostavané byty ³⁾ k 31.12. celkom:	64 734	62 783	61 382	62 042	66 268	71 581	74 974
Verejný sektor spolu a v tom:	4 421	3 396	2 759	2 273	2 077	1 465	1 525
» medzinárodné	0	0	0	0	0	0	0
» štátne	2	2	1	1	1	3	1
» obecné	4 419	3 394	2 758	2 272	2 076	1 462	1 524
Súkromný sektor spolu a v tom:	60 313	59 387	58 623	59 769	64 191	70 116	73 449
» medzinárodné	48	14	14	14	14	14	0
» tuzemské	59 875	58 998	58 219	59 364	63 715	69 689	73 059
» družstevné	127	106	120	120	119	96	86
» združení, politických strán a cirkví	141	129	131	132	132	129	116
» zahraničné	122	140	139	139	211	188	188

¹⁾ Začaté byty sú tie, na ktoré boli vydané stavebné povolenia.

²⁾ Dokončené byty sú tie, na ktoré boli vydané kolaudačné rozhodnutia, potvrdzujúce ich užívateľnosť.

³⁾ Rozostavané byty ku koncu sledovaného obdobia - rozdiel začatých a dokončených bytov podľa údajov ŠÚ SR.

Prameň: Údaje sú čerpané z podkladov Štatistického úradu SR - zo zisťovaní štvrtročného výkazu o začatých, rozostavaných a dokončených bytoch (Inv 3 - 04).

II. STAVEBNÍCTVO

Príloha č. 4

Organizačný vývoj podnikateľského prostredia v stavebníctve v rokoch 2011 až 2017

Názov ukazovateľa	2011	2012	2013	2014	2015	2016	2017 ^{*)}
Stavebné podniky podľa veľkostnej štruktúry - počet							
Malé podniky	10 730	11 128	12 231	12 697	9 141	8 784	9 791
0-9	9 139	9 891	10 835	11 402	-	-	-
10-19	1 133	844	962	874	-	-	-
20-49	458	393	434	421	-	-	-
Stredné podniky	235	214	197	189	180	168	174
50-249	235	214	197	189	-	-	-
Veľké podniky	20	19	16	12	13	11	16
250-499	12	11	8	5	-	-	-
500 a viac	8	8	8	7	-	-	-
Živnostníci	86 384	81 270	79 891	76 797	73 364	74 604	74 888
SR spolu	98 882^x	94 635^x	94 415^x	92 478^x	89 437^x	91 832^x	94 689^x
Stavebná produkcia vykonaná vlastnými zamestnancami podľa veľkostnej štruktúry podnikov, bežné ceny (bez stavebných závodov nestavebných podnikov) - v mil. Eur							
Malé podniky	1 619,04	1 358,39	1 417,11	1 385,62	1 668,13	1 577,26	1 706,8
0-9	527,37	664,58	620,26	602,81	611,29	594,73	1 049,90
10-19	408,06	205,82	319,44	310,45	456,91	356,61	
20-49	683,61	487,99	477,41	472,36	599,93	625,92	
Stredné podniky	902,22	849,30	693,76	782,45	923,15	795,69	832,5
50-99	405,74	370,54	385,72	434,29	531,90	419,63	832,5
100-249	496,48	478,76	308,04	348,16	391,25	376,06	
Veľké podniky	1 109,27	981,37	831,52	798,95	1 382,86	1 027,67	1 121,2
250-499	248,41	145,60	141,43	80,06	232,71	152,63	125,2
500 a viac	860,86	835,78	690,09	718,89	1 150,15	875,04	996,0
Živnostníci	1 875,41	1 766,88	1 668,9	1 587,18	1 479,00	1 485,27	1 476,3
SR spolu	5 505,95	4 955,94	4 611,29	4 554,19	5 453,13	4 885,88	5 136,8
Podiel veľkostnej skupiny podnikov na celkovom objeme stavebnej produkcie - v %							
Malé podniky	29,4	27,4	30,7	30,4	30,6	32,3	33,2
Stredné podniky	16,4	17,1	15,1	17,2	16,9	16,3	16,2
Veľké podniky	20,1	19,8	18,0	17,5	25,4	21,0	21,8
Živnostníci	34,1	35,7	36,2	34,9	27,1	30,4	28,8
SR spolu	100,0	100,0	100,0	100,0	100,0	100,0	100,0
Priemerný evidenčný počet zamestnancov podľa veľkostnej štruktúry podnikov - fyzické osoby							
Malé podniky	33 628	33 152	34 453	37 236	36 615	40 187	43 470
0-9	12 938	17 089	15 585	17 923	17 672	19 328	31 419
10-19	8 573	5 914	7 962	8 470	8 447	9 033	
20-49	12 117	10 149	10 906	10 843	10 496	11 826	
Stredné podniky	19 017	16 703	15 060	14 107	14 625	14 334	14 055
50-99	8 732	7 881	8 246	8 389	8 810	8 293	14 055
100-249	10 285	8 822	6 814	5 718	5 815	6 041	
Veľké podniky	11 890	11 130	10 076	7 980	8 149	7 987	7 693
250-499	4 006	3 574	2 785	1 903	2 616	2 338	2 327
500 a viac	7 884	7 556	7 291	6 077	5 533	5 640	5 366
Živnostníci	107 742	103 572	98 629	95 735	94 539	94 737	96 096
SR spolu	172 277	164 557	158 218	155 058	153 928	157 236	161 314

Názov ukazovateľa	2011	2012	2013	2014	2015	2016	2017 ^{*)}
Podiel veľkostnej skupiny podnikov na zamestnanosti v stavebníctve - v %							
Malé podniky	18,4	19,5	20,1	24,0	23,8	25,6	26,9
Stredné podniky	11,9	11,1	10,2	9,1	9,5	9,1	8,7
Veľké podniky	8,2	6,9	6,8	5,1	5,3	5,1	4,8
Živnostníci	61,5	62,5	62,9	61,8	61,4	60,2	59,6
SR spolu	100,0	100,0	100,0	100,0	100,0	100,0	100,0
Produktivita práce zo stavebnej produkcie podľa veľkostnej štruktúry podnikov (bez stavebných závodov nestavebných podnikov), bežné ceny - v tis. Eur							
Malé podniky	48,146	40,974	41,232	37,212	45,559	39,248	39,264
0-9	40,763	38,889	39,799	33,633	34,591	30,770	33,416
10-19	47,599	34,801	40,121	36,653	54,092	39,479	
20-49	56,417	48,081	43,775	43,564	57,158	52,927	
Stredné podniky	47,443	50,848	45,992	55,465	63,121	55,511	59,232
50-99	46,466	47,017	46,777	51,768	60,375	50,601	59,232
100-249	48,272	54,270	45,207	60,888	67,284	62,251	
Veľké podniky	93,294	88,176	82,525	110,119	169,697	128,659	145,743
250-499	62,010	40,736	50,784	42,072	88,957	65,282	53,803
500 a viac	109,190	110,618	94,649	118,296	207,868	155,149	185,613
Živnostníci	17,407	17,059	16,921	16,578	15,644	15,678	15,363
SR spolu	31,960	30,117	29,145	29,371	35,427	31,074	31,843
Priemerná nominálna mesačná mzda zamestnanca podľa veľkostnej štruktúry podnikov (bez stavebných závodov nestavebných podnikov) - v Eur							
Malé podniky	619,96	600,50	607,34	585,32	623,68	669,33	681,0
0-9	523,98	501,72	477,58	467,96	497,41	525,41	590,0
10-19	574,40	592,37	607,60	601,43	605,74	694,95	
20-49	754,67	771,55	736,83	766,74	850,70	884,97	
Stredné podniky	852,22	924,87	916,78	940,99	1 056,33	1 019,60	1 068,0
50-99	849,21	943,08	888,27	936,86	1 041,67	986,82	1 068,0
100-249	854,77	908,60	945,24	947,05	1 078,53	1 046,24	
Veľké podniky	1 158,63	1 216,74	1 249,42	1 285,65	1 337,53	1 478,33	1 527,0
250-499	1 150,02	1 176,69	1 303,7	1 445,72	1 389,75	1 617,70	1 592,0
500 a viac	1 163,01	1 235,68	1 228,68	1 235,53	1 312,84	1 420,53	1 499,0
Živnostníci	385,64	387,40	394,21	396,48	389,36	391,17	406,0
SR spolu	604,74	611,50	607,07	599,94	633,71	652,84	670,0

^x V tomto počte sú zahrnuté aj podniky s nezisteným počtom zamestnancov (rok 2011 - 1 513, rok 2012 - 2 004, rok 2013 - 2 080, rok 2014 - 2 783, rok 2015 - 6 739, rok 2016 - 8 265, rok 2017 - 9 820 podnikov).

^{*)} Predbežné údaje

Pramene:

- [1] Ročenka stavebníctva 2016, 2017 ŠÚ SR, Bratislava 2016, 2017
- [2] Stavebná produkcia, zamestnanci a mzdy v stavebných podnikoch SR 12/2017, ŠÚ SR, Bratislava 2018
- [3] Štatistická správa o základných vývojových tendenciách v hospodárstve SR v 4. štvrtroku 2017, ŠÚ SR, Bratislava 2018

Príloha č. 5

Stavebná produkcia vykonaná vlastnými zamestnancami (A) a podľa dodávateľských zmlúv (B) v rokoch 2013 až 2016 podľa krajov a okresov Slovenska - v stavebných podnikoch s 20 a viac zamestnancami v mil. Eur

Okres Kraj	(A)				(B)			
	2013	2014	2015	2016	2013	2014	2015	2016
SR spolu	2 003	2 054	2 906	2 449	3 119	3 378	5 050	4 254
Bratislava I	88	40	47	74	105	86	144	261
Bratislava II	701	833	1 303	1 084	1 107	1 294	2 093	1 725
Bratislava III	74	74	78	89	120	115	132	157
Bratislava IV	34	43	57	29	89	123	199	72
Bratislava V	20	24	27	18	36	55	66	32
Malacky	3	4	4	D	3	4	3	D
Pezinok	4	9	11	8	3	6	9	7
Senec	7	6	4	6	11	11	5	8
Bratislavský kraj spolu	931	1 034	1 531	1 312	1 475	1 695	2 652	2 266
Dunajská Streda	21	21	23	26	27	32	38	46
Galanta	13	15	25	22	21	29	30	36
Hlohovec	6	4	12	13	6	9	17	27
Piešťany	13	8	12	13	17	12	16	18
Senica	7	3	D	D	16	4	D	D
Skalica	D	1	D	D	D	1	D	D
Trnava	17	46	48	62	35	62	73	98
Trnavský kraj spolu	77	99	123	139	123	149	179	228
Bánovce nad Bebravou	4	4	4	4	3	4	6	3
Ilava	10	8	6	D	12	10	7	D
Myjava	D	D	D	D	D	D	D	D
Nové Mesto nad Váhom	4	5	6	5	10	16	23	23
Partizánske	D	-	-	-	D	-	-	-
Považská Bystrica	19	22	35	34	46	53	71	87
Prievidza	30	23	27	21	38	37	38	30
Púchov	1	3	3	3	1	3	3	3
Trenčín	23	35	38	44	43	78	81	107
Trenčiansky kraj spolu	92	101	120	120	155	201	229	264
Komárno	10	8	10	12	14	9	9	19
Levice	12	9	9	9	32	30	43	70
Nitra	67	74	94	80	133	155	177	153
Nové Zámky	5	7	6	11	8	11	12	18
Šaľa	21	27	23	27	38	45	57	51
Topoľčany	11	8	9	10	13	11	11	14
Zlaté Moravce	17	19	30	20	24	37	51	32
Nitriansky kraj spolu	143	152	182	168	262	298	360	356
Bytča	D	D	D	10	D	D	D	15
Čadca	11	8	17	24	15	16	29	37
Dolný Kubín	10	8	20	27	16	13	47	46
Kysucké Nové Mesto	8	3	5	4	11	7	11	15
Liptovský Mikuláš	15	14	24	14	19	20	46	26
Martin	4	2	3	2	4	2	3	1
Námestovo	11	24	38	40	13	17	32	51
Ružomberok	4	3	5	6	5	4	9	6
Turčianske Teplice	D	-	-	-	D	-	-	-
Tvrdošín	D	3	6	8	D	7	7	8
Žilina	203	91	101	88	320	163	240	193
Žilinský kraj spolu	271	163	228	223	411	257	439	400

Okres Kraj	(A)				(B)			
	2013	2014	2015	2016	2013	2014	2015	2016
Banská Bystrica	49	51	55	34	52	57	78	45
Banská Štiavnica	12	D	D	D	44	D	D	D
Brezno	4	2	D	3	5	3	D	4
Detva	8	19	2	D	9	18	2	D
Krupina	D	0,4	-	-	D	1	-	-
Lučenec	10	11	14	10	10	11	14	10
Poltár	D	-	-	-	D	-	-	-
Revúca	D	-	-	-	D	-	-	-
Rimavská Sobota	D	3	D	6	D	3	D	8
Veľký Krtíš	2	2	D	1	2	2	D	D
Zvolen	18	20	32	23	20	22	38	25
Žarnovica	D	-	-	-	D	-	-	-
Žiar nad Hronom	8	D	16	8	12	D	18	14
Banskobystr. kraj spolu	113	126	138	95	158	164	216	126
Bardejov	17	16	21	12	20	21	27	16
Humenné	13	10	6	6	13	10	5	11
Kežmarok	D	-	D	D	D	-	D	D
Levoča	D	D	D	-	D	D	D	-
Medzilaborce	D	-	-	-	D	-	-	-
Poprad	20	19	25	19	32	28	53	31
Prešov	39	37	85	58	74	67	149	69
Sabinov	4	6	D	5	9	11	D	7
Snina	6	6	7	4	3	3	4	4
Stará Ľubovňa	15	10	13	11	18	13	14	13
Stropkov	2	2	6	3	5	10	11	5
Svidník	4	5	D	7	4	5	D	5
Vranov nad Topľou	7	9	7	9	16	17	18	19
Prešovský kraj spolu	129	121	181	136	194	185	302	182
Gelnica	D	-	-	-	D	-	-	-
Košice I	81	93	133	48	98	156	190	102
Košice II	12	7	7	8	14	8	9	14
Košice III	D	-	-	D	D	-	-	D
Košice IV	105	98	195	118	146	172	350	170
Košice - okolie	D	6	13	10	D	7	14	13
Michalovce	25	31	22	35	55	54	67	79
Rožňava	D	D	D	D	D	D	D	D
Sobrance	D	D	D	D	D	D	D	D
Spišská Nová Ves	16	17	27	31	23	26	40	46
Trebišov	1	3	D	D	1	4	D	D
Košický kraj spolu	247	259	402	257	342	430	675	431

Poznámka: (D) - údaje nie sú uvedené z dôvodu ochrany dôverných dát

(-) - údaj nie je k dispozícii alebo je nespoľahlivý

Prameň: <http://www.statistics.sk> - StatDat

Priemerný evidenčný počet zamestnancov a priemerná mesačná mzda zamestnanca (Eur) v rokoch 2014 až 2016 podľa krajov a okresov Slovenska - v stavebných podnikoch s 20 a viac zamestnancami

Okres kraj	Zamestnanci			Priemerná mesačná mzda (Eur)		
	2014	2015	2016	2014	2015	2016
SR spolu	32 930	33 270	34 138	967	1 060	1 077
Bratislava I	405	511	622	1 377	1 650	1 786
Bratislava II	7 773	8 140	8 729	1 389	1 477	1 421
Bratislava III	1 737	1 520	1 638	999	994	990
Bratislava IV	599	616	539	1 265	1 344	1 343
Bratislava V	291	281	305	878	914	1 220
Malacky	76	53	D	623	772	D
Pezinok	234	215	202	758	751	810
Senec	162	69	98	473	572	728
Bratislavský kraj spolu	11 277	11 405	12 189	1 278	1 377	1 355
Dunajská Streda	393	426	457	714	786	789
Galanta	355	334	382	673	520	586
Hlohovec	179	172	127	915	923	963
Piešťany	311	352	346	816	796	856
Senica	98	D	D	916	D	D
Skalica	597	D	D	D	D	D
Trnava	25	588	709	905	1 070	1 120
Trnavský kraj spolu	1 958	1 967	2 100	840	847	896
Bánovce nad Bebravou	114	106	76	776	897	1 058
Ilava	211	200	D	682	714	D
Myjava	D	D	D	D	D	D
Nové Mesto nad Váhom	181	202	196	742	802	1 215
Partizánske	-	-	-	-	-	-
Považská Bystrica	420	466	386	830	841	924
Prievidza	844	735	617	762	915	944
Púchov	75	76	93	752	802	845
Trenčín	425	431	548	1 035	1 152	1 102
Trenčiansky kraj spolu	2 315	2 259	2 120	813	907	995
Komárno	159	220	324	440	427	570
Levice	428	385	369	634	658	719
Nitra	1 261	1 389	1 309	893	944	1 032
Nové Zámky	246	206	295	548	586	583
Šaľa	547	438	407	947	975	1 025
Topoľčany	311	256	277	623	661	652
Zlaté Moravce	505	513	493	495	594	805
Nitriansky kraj spolu	3 457	3 406	3 474	742	786	854
Bytča	D	D	68	D	D	719
Čadca	126	224	384	800	1 035	935
Dolný Kubín	147	293	331	674	786	619
Kysucké Nové Mesto	119	190	230	540	561	481
Liptovský Mikuláš	414	405	369	740	1 088	1 162
Martin	66	110	114	712	934	705
Námestovo	616	787	867	463	502	541
Ružomberok	136	137	199	683	699	697
Turčianske Teplice	-	-	-	-	-	-
Tvrdošín	125	127	134	520	599	678
Žilina	1 674	1 677	1 593	1 223	1 301	1 528
Žilinský kraj spolu	3 481	4 010	4 289	904	973	1 018

Okres kraj	Zamestnanci			Priemerná mesačná mzda (Eur)		
	2014	2015	2016	2014	2015	2016
Banská Bystrica	580	522	611	773	871	865
Banská Štiavnica	D	D	D	D	D	D
Brezno	88	D	90	561	D	683
Detva	123	76	D	670	867	D
Krupina	37	-	-	392	-	-
Lučenec	239	256	219	534	578	600
Poltár	-	-	-	-	-	-
Revúca	-	-	-	-	-	-
Rimavská Sobota	78	D	133	547	D	752
Veľký Krtíš	73	D	D	461	D	D
Zvolen	460	464	422	743	833	933
Žarnovica	-	-	-	-	-	-
Žiar nad Hronom	D	181	157	D	761	896
Banskobystrický kraj spolu	2 123	2 034	2 019	732	809	853
Bardejov	776	749	521	426	422	497
Humenné	354	260	265	501	546	613
Kežmarok	-	D	D	-	D	D
Levoča	D	D	-	D	D	-
Medzilaborce	-	-	-	-	-	-
Poprad	506	469	443	995	763	955
Prešov	1 121	1 295	1 112	707	858	822
Sabinov	128	D	189	887	D	681
Snina	155	161	87	616	638	729
Stará Ľubovňa	320	269	272	555	764	694
Stropkov	126	152	119	589	632	637
Svidník	151	D	135	481	D	484
Vranov nad Topľou	282	204	266	514	754	800
Prešovský kraj spolu	3 937	3 783	3 435	633	815	729
Gelnica	-	-	-	-	-	-
Košice I	1 672	1 472	1 276	1 053	1 150	1 176
Košice II	285	338	333	621	698	740
Košice III	-	-	D	-	-	D
Košice IV	1 290	1 353	23	1 104	1 185	400
Košice - okolie	182	204	1 351	621	724	1 223
Michalovce	383	452	232	817	859	613
Rožňava	D	D	D	D	D	D
Sobrance	D	D	D	D	D	D
Spišská Nová Ves	358	424	62	761	929	409
Trebišov	84	D	D	475	D	D
Košický kraj spolu	4 382	4 406	4 512	948	1 031	1 042

Poznámka: (D) - údaje nie sú uvedené z dôvodu ochrany dôverných dát
 (-) - údaj nie je k dispozícii alebo je nespoľahlivý

Prameň: <http://www.statistics.sk> - StatDat

Stavebná produkcia (SP) vykonaná vlastnými zamestnancami a podľa dodávateľských zmlúv podľa Štatistickej klasifikácie ekonomických činností SK NACE v rokoch 2014 až 2016 - v stavebných podnikoch s 20 a viac zamestnancami, v mil. Eur

Ukazovateľ	SP vykonaná vlastnými zamestnancami ^{*)}			SP podľa dodávateľských zmlúv ^{*)}		
	2014	2015	2016	2014	2015	2016
Výstavba budov	622,64	777,26	776,11	1 190,63	1 541,51	1 702,35
Vypracovanie stavebných projektov	D	D	D	D	D	D
Výstavba obytných a neobytných budov	620,95	775,58	776,11	1 184,58	1 539,83	1 696,60
- Výstavba obytných budov	88,21	88,93	112,30	205,21	271,25	293,85
- Výstavba neobytných budov	483,26	619,89	586,16	871,29	1 151,51	1 205,39
- Výstavba obytných a neobytných budov i. n.	49,48	66,76	77,65	108,08	117,07	197,36
Inžinierske stavby	940,91	1 496,76	1 090,02	1 432,20	2 490,19	1 670,89
Výstavby ciest a železníc	759,11	1 217,66	861,33	1 088,60	1 885,73	1 248,51
- Výstavba ciest a diaľnic	566,16	1 018,56	682,99	812,37	1 504,64	983,77
- Výstavba železníc a podzemných železníc	65,49	82,64	55,10	158,21	249,17	120,15
- Výstavba mostov a tunelov	127,46	116,46	123,25	118,02	131,92	144,60
Výstavba verejných sietí	116,68	166,21	163,56	230,58	378,27	324,25
- Výstavba rozvodov pre plyn a kvapaliny	74,63	92,99	92,95	137,46	219,11	127,43
- Výstavba elektrických a telekomunikačných sietí	42,05	73,22	70,60	93,12	159,16	196,92
Výstavba ostatných inžinierskych stavieb	65,12	112,89	65,13	113,02	226,20	98,03
- Výstavba vodných diel	D	D	D	D	D	D
- Výstavba ostatných inž. stavieb i. n.	62,57	109,68	63,63	109,75	224,01	96,70
Špecializované stavebné práce	490,21	631,91	583,15	755,10	1 018,67	880,52
Demolačné a zemné práce	41,99	83,88	53,42	43,43	88,63	68,70
- Demolácia	8,85	10,65	9,96	9,40	11,87	11,48
- Zemné práce	33,14	37,95	13,35	34,03	40,09	23,53
- Prieskumné vrty a vrtné práce	0,00	D	D	0,00	D	D
Elektrické, inštalračné a iné stavebno-montážne práce	243,36	320,03	268,37	426,78	574,93	366,53
- Elektrická inštalračia	90,63	124,07	100,06	158,24	212,25	166,06
- Inštalračia kanalizačných, výhrevných a klimatizačných zariadení	78,79	100,06	79,04	161,90	239,93	105,61
- Ostatná stavebná inštalračia	73,94	95,90	89,27	106,63	122,75	94,86
Kompletizačné a dokončovacie práce	68,80	64,50	105,60	90,02	112,59	166,00
- Omietkarské práce	20,20	5,04	D	25,99	18,15	D
- Stolárske práce	4,37	4,59	4,59	5,91	7,26	13,80
- Obkladanie stien a kladenie dlážkových krytín	15,33	16,14	18,68	18,14	34,15	23,62
- Maľovanie a zasklievanie	D	D	2,73	D	4,40	3,30
- Ostatné stavebné kompl. a dokonč. práce	25,57	33,86	67,01	36,69	48,62	109,83
Ostatné špecializované stavebné práce	136,07	163,49	155,76	194,88	242,53	279,29
- Pokryvačské práce	6,12	5,60	6,73	6,19	5,65	8,57
- Ostatné špecializované stav. práce i. n.	129,95	157,90	149,03	188,69	236,88	270,72
Spolu	2 053,76	2 905,93	2 449,28	3 377,94	5 050,38	4 253,76

Poznámka: (D) - údaje nie sú uvedené z dôvodu ochrany dôverných dát
*) - zaradená podľa prevažujúcej činnosti

Prameň: Ročenka stavebníctva 2017, ŠÚ SR, november 2017

Stavebná produkcia vykonaná vlastnými zamestnancami podľa Štatistickej klasifikácie produkcie (KP) v rokoch 2013 - 2016, v stavebných podnikoch s 20 a viac zamestnancami, v mil. Eur

Ukazovateľ	2013	2014	2015	2016
Budovy a výstavba budov	466	488	602	627
Stavby a práce na stavbe inžinierskych stavieb	990	1 026	1 650	1 192
<i>Cesty a železnice; práce na stavbe ciest a železníc</i>	<i>619</i>	<i>713</i>	<i>1 172</i>	<i>876</i>
Cesty a diaľnice; práce na stavbe ciest a diaľnic	427	490	857	561
Železnice a podzemné železnice; práce na stavbe železníc a podzemných železníc	84	96	137	73
Mosty a tunely; práce na stavbe mostov a tunelov	108	127	178	242
<i>Výstavba a práce na stavbe inžinierskych sietí</i>	<i>230</i>	<i>155</i>	<i>270</i>	<i>164</i>
Výstavba a práce na stavbe potrubných vedení pre kvapaliny	83	84	132	66
Výstavba a práce na stavbe elektrických a telekomunikačných sietí	147	71	137	98
<i>Ostatné projekty inžinierskych stavieb a práce na stavbe ostatných projektov inžinierskych stavieb</i>	<i>141</i>	<i>159</i>	<i>208</i>	<i>152</i>
Vodné diela a práce na stavbe vodných diel	20	24	55	15
Ostatné projekty inžinierskych stavieb i.n. a práce na stavbe ostatných inžinierskych stavieb i.n.	121	134	153	138
Špecializované stavebné práce	546	540	654	630
<i>Demolačné práce a príprava staveniska</i>	<i>36</i>	<i>31</i>	<i>49</i>	<i>41</i>
Demolačné práce	10	6	9	7
Príprava staveniska	24	24	37	33
Prieskumné vrty a vrtné práce	1	2	3	1
<i>Elektrické, inštaláčn e a iné stavebnomontážne práce</i>	<i>215</i>	<i>194</i>	<i>291</i>	<i>234</i>
Elektroinštaláčn e práce	79	76	82	74
Inštalatérsk e práce, inštalácie výhrevných a klimatizačných zariadení	65	64	100	76
Ostatné stavebno-inštaláčn e práce	72	54	109	85
<i>Kompletizačné a dokončovacie práce</i>	<i>106</i>	<i>124</i>	<i>102</i>	<i>141</i>
Omietacie práce	17	14	18	25
Stolársk e a inštaláčn e práce	15	4	3	7
Obkladanie stien a kladenie dlážkových krytín	26	26	25	27
Maliarsk e, natieračsk e a sklenársk e práce	11	12	10	10
Ostatné stavebné kompletizačné a dokončovacie práce	37	68	46	72
<i>Ostatné špecializované stavebné práce</i>	<i>189</i>	<i>190</i>	<i>212</i>	<i>214</i>
Pokryvačsk e práce	6	7	7	8
Ostatné špecializované stavebné práce i.n.	183	183	206	205
Spolu	2 003	2 054	2 906	2 449

Prameň: Ročenka stavebníctva 2016, 2017, ŠÚ SR, november 2016, 2017

Štruktúra stavebnej produkcie podľa Klasifikácie stavieb (KS)

Stavebná produkcia podľa dodávateľských zmlúv na novej výstavbe a rekonštrukciách podľa KS *) - (bežné ceny)	2013		2014		2015		2016	
	mil. Eur	%	mil. Eur	%	mil. Eur	%	mil. Eur	%
Budovy a v tom:	1 247	49,4	1 328	46,0	1 779	39,8	1 884	51,1
- Bytové budovy	262	10,4	216	7,5	260	5,8	419	11,4
- Nebytové budovy	985	39,0	1 112	38,5	1 519	34,0	1 465	39,7
Inžinierske stavby a v tom:	1 276	50,6	1 561	54,0	2 688	60,2	1 804	48,9
Dopravná infraštruktúra	681	27,0	928	32,1	1 699	38,0	1 182	32,1
Potrúbné rozvody, telekomunikačné a elektrické rozvody a vedenia	400	15,9	253	8,8	480	10,7	218	5,9
Komplexné priemyselné stavby	20	0,8	100	3,5	75	1,7	74	2,0
Ostatné inžinierske stavby	175	6,9	280	9,7	434	9,7	330	8,9
Spolu	2 523	100,0	2 889	100,0	4 467	100,0	3 688	100,0

*) V stavebných podnikoch s 20 a viac zamestnancami.

Prameň: Ročenka stavebníctva 2016, 2017, ŠÚ SR, november 2016, 2017

Vývoj indexov cien stavebných prác (ročné priemery)

Názov ukazovateľa	2011 ^{*)}	2012 ^{*)}	2013	2014	2015	2016	2017
<i>Ceny stavebných prác spolu, 2010 = 100</i>	119,4	120,2	102,6	104,0	105,8	107,1	110,4
medziročné indexy (predchádzajúci rok = 100)	101,2	100,6	100,7	101,3	101,8	101,2	103,0
<i>Ceny stavebných prác pre novú výstavbu, modernizácie a rekonštrukcie, 2010 = 100</i>	119,5	120,3	102,6	103,9	105,8	107,1	110,2
medziročné indexy (predchádzajúci rok = 100)	101,2	100,6	100,7	101,3	101,9	101,2	102,9
<i>Ceny pre budovy, 2010 = 100</i>	118,3	118,6	102,2	103,4	105,0	106,2	109,1
medziročné indexy (predchádzajúci rok = 100)	101,0	100,3	100,5	101,2	101,5	101,1	102,8
<i>Ceny bytových budov, 2010 = 100</i>	118,0	118,1	101,9	102,9	104,4	105,6	108,5
medziročné indexy (predchádzajúci rok = 100)	100,8	100,1	100,6	101,0	101,5	101,1	102,7
<i>Ceny nebytových budov, 2010 = 100</i>	118,4	118,8	102,5	103,7	105,4	106,5	109,5
medziročné indexy (predchádzajúci rok = 100)	101,1	100,3	100,6	101,3	101,6	101,1	102,8
<i>Ceny pre inžinierske stavby, 2010 = 100</i>	121,0	122,3	103,1	104,5	106,7	108,1	111,4
medziročné indexy (predchádzajúci rok = 100)	101,4	101,1	100,9	101,3	102,1	101,3	103,0
<i>Ceny pre opravy a údržbu stavebnej povahy, 2010 = 100</i>	119,0	120,0	102,8	104,3	106,0	107,3	110,9
medziročné indexy (predchádzajúci rok = 100)	101,0	100,8	100,8	101,5	101,7	101,2	103,4
<i>Ceny materiálov a výrobkov spotrebovávaných v stavebníctve, 2010 = 100 (výrobné ceny)</i>	102,3	103,9	103,7	100,8	100,0	99,6	103,1
medziročné indexy (predchádzajúci rok = 100)	101,8	101,5	99,2	97,3	99,2	99,6	103,5

*) Za roky 2011-2012 - 2005 = 100

Pramene:

- [1] Indexy stavebných prác, materiálov a výrobkov spotrebovávaných v stavebníctve 4. štvrťrok 2011, 4. štvrťrok 2012, 4. štvrťrok 2013, 4. štvrťrok 2014, 4. štvrťrok 2015, 4. štvrťrok 2016, 4. štvrťrok 2017, ŠÚ SR 2012, 2013, 2014, 2015, 2016, 2017, 2018

III. VÝROBCOVIA V STAVEBNÍCTVE A V PRIEMYSELE STAVEBNÝCH LÁTOK

V nasledujúcich prílohách č. 11 až 15 sú uvedené rebríčky najväčších stavebných firiem, výrobcov stavebných materiálov, ťažby stavebných surovín a inžiniersko-projektových organizácií v SR a prehľad najväčších stavieb v SR v roku 2017 tak, ako ich zostavila TREND Analyses na základe údajov poskytnutých spoločnosťami (TREND, 17.5.2018, Trend TOP v stavebníctve a realitách - Máj 2018).

Príloha č. 11

Najväčšie stavebné firmy v SR podľa tržieb za rok 2017 (tis. Eur)

P. č.	Organizácia	Tržby ¹⁾		Zmena (%)	Ø počet zamestnancov		Zmena %
		2017	2016	2017/16	2017	2016	2017/16
1.	Strabag Pozemné a inžinierske stavitel'stvo, s.r.o., Bratislava	396 430	326 064	21,6	737	702	5,0
2.	Strabag, s.r.o., Bratislava	185 696	143 990	29,0	665	686	-3,1
3.	Eurovia SK, a.s., Košice	167 522	112 317	49,2	552	538	2,6
4.	Skanska SK, a.s., Bratislava ²⁾	111 767	89 581	24,8	808	724	11,6
5.	Goldbeck, s.r.o., Bratislava ³⁾	103 855	103 065	0,8	n	n	-
6.	Inžinierske stavby, a.s., Košice	63 465	58 271	8,9	495	605	-18,2
7.	Chemkostav, a.s., Michalovce ⁴⁾	61 119	56 012	9,1	253	211	19,9
8.	Cesty Nitra, a.s., Nitra	60 325	35 366	70,6	252	236	6,8
9.	Ingsteel, s.r.o., Bratislava ⁴⁾	59 653	78 508	-24,0	197	207	-4,8
10.	SPIE Elektrovod, a.s., Bratislava	54 873	94 340	-41,8	440	492	-10,6
11.	YIT Slovakia, a.s., Bratislava ²⁾	46 175	36 898	25,1	163	155	5,2
12.	Infra Services, a.s., Bratislava	40 997	43 149	-5,0	336	349	-3,7
13.	In Vest, s.r.o., Šaľa ²⁾	33 024	40 834	-19,1	316	331	-4,5
14.	Metrostav Slovakia, a.s., Bratislava	32 937	25 570	28,8	156	139	12,2
15.	Keraming, a.s., Trenčín	32 660	35 875	-9,0	146	145	0,7
16.	Vodohospodárske stavby, a.s., Bratislava	28 504	19 193	48,5	142	150	-5,3
17.	ViOn, a.s., Zlaté Moravce	27 576	30 486	-9,5	325	325	0,0
18.	L-Construction, s.r.o., Bratislava	27 475	8 170	236,3	n	n	-
19.	Hochtief SK, s.r.o., Bratislava ⁴⁾	26 723	43 582	-38,7	65	111	-41,4
20.	Inpek, s.r.o., Nitra	26 171	13 794	89,7	79	77	2,6
21.	Dynamik Holding, a.s., Nitra ⁴⁾	25 452	40 138	-36,6	110	107	2,8
22.	Combin Banská Štiavnica, s.r.o., Banská Štiavnica	25 400	14 293	77,7	164	181	-9,4
23.	Ismont, s.r.o., Trnava	21 797	19 069	14,3	n	n	-
24.	ELZA - Elektromontážny závod Bratislava, a.s., Bratislava	21 070	6 799	209,9	117	117	0,0
25.	Porr, s.r.o., Bratislava	20 643	13 174	56,7	n	n	-
26.	Hastra, s.r.o., Žilina	20 635	28 851	-28,5	110	106	3,8
27.	Proreco, s.r.o., Trenčianske Stankovce	19 634	17 703	10,9	n	n	-
28.	SMS, a.s., Banská Bystrica	17 530	17 788	-1,5	85	105	-19,0
29.	HSF System SK, s.r.o., Žilina	17 513	18 448	-5,1	n	n	-
30.	Hornex, a.s., Bratislava	17 351	13 490	28,6	73	70	4,3

Prameň: TREND, 17.5.2018, Trend TOP v stavebníctve a realitách - Máj 2018

¹⁾ Tržby za predaj vlastných výrobkov, služieb a tovaru

²⁾ Údaje za rok 2017 sú predbežné

³⁾ Údaje sú za hospodársky rok končiaci sa 31.marca 2018, uvedené sú predbežné výsledky

⁴⁾ Uvedené sú konsolidované údaje

n - nedostupný údaj

Príloha č. 12

Najväčší výrobcovia stavebných materiálov v SR podľa tržieb za rok 2017 (tis. Eur)

P. č.	Výrobcovia	Tržby ¹⁾		Zmena (%)	Podiel exportu na tržbách (%)	Ø počet zamestnancov
		2017	2016	2017/16	2017	2017
1.	CRH (Slovensko), a.s., Rohožník ²⁾	154 069	140 320	9,8	55,9	702
2.	Saint - Gobain Construction Products, s.r.o., Bratislava	74 164	70 355	5,4	n	405
3.	Slovenské magnezitové závody, a.s., Jelšava	57 885	47 318	22,3	92,6	774
4.	Knauf Insulation, s.r.o., Nová Baňa	57 272	51 980	10,2	62,2	255
5.	Považská cementáreň, a.s., Ladce	56 124	54 845	2,3	39,4	368
6.	Carmeuse Slovakia, s.r.o., Slavec	55 726	55 517	0,4	12,8	232
7.	GU Slovensko, s.r.o., Lužianky	48 899	41 801	17,0	87,2	326
8.	Baumit, s.r.o., Bratislava	47 237	43 307	9,1	2,0	140
9.	Zapa beton SK, s.r.o., Bratislava	34 782	28 013	24,2	0,0	116
10.	Cemmac, a.s., Horné Srnie	34 237	33 034	3,6	36,3	193
11.	Slovmag, a.s., Lubeník	31 780	28 460	11,7	91,8	486
12.	Porfix - pórobeton, a.s., Zemianske Kostolany	27 621	23 263	18,7	24,4	224
13.	Xella Slovensko, s.r.o., Šaštín - Stráže	27 155	23 870	13,8	4,0	106
14.	Doprastav asfalt, a.s., Zvolen	23 191	19 132	21,2	0,0	86
15.	Karovič, s.r.o., Lozorno	20 870	18 734	11,4	n	82
16.	Prefa invest, a.s., Sučany	20 817	18 708	11,3	2,4	206
17.	Maccaferri Manufacturing Europe, s.r.o. Senica	19 860	15 428	28,7	75,2	128
18.	Premac, s.r.o., Bratislava	16 769	17 812	-5,9	10,1	117
19.	Calmit, s.r.o., Bratislava	15 135	15 249	-0,7	n	121
20.	Dolvap, s.r.o., Varín	14 943	17 259	-13,4	n	292

Prameň: TREND, 17.5.2018, Trend TOP v stavebníctve a realitách - Máj 2018

¹⁾ Tržby za predaj vlastných výrobkov, služieb a tovaru

²⁾ Údaje za rok 2017 sú predbežné

n - nedostupný údaj

Príloha č. 13

Ťažba stavebných surovín podľa tržieb za rok 2017 (tis. Eur)

P. č.	Organizácia	Tržby ¹⁾		Zmena %	Ø počet zamestnancov
		2017	2016	2017/16	2017
1.	Alas Slovakia, s.r.o., Bratislava	43 718	34 117	28,1	236
2.	KSR - Kameňolomy SR, s.r.o., Zvolen	18 604	9 887	88,2	73
3.	Eurovia - Kameňolomy, s.r.o., Košice	11 812	10 159	16,3	103
4.	VSK Mineral, s.r.o., Košice	7 608	4 686	62,4	85
5.	Bra-Vur, a.s., Vrútky	6 182	3 611	71,2	17
6.	PK Doprastav, a.s., Žilina	6 016	4 661	29,1	70
7.	Kerkosand, s.r.o., Šajdíkove Humence	5 886	5 878	0,1	50
8.	Ilka, s.r.o., Kráľová pri Senci	5 730	3 609	58,8	41
9.	Kameňolomy, s.r.o., Nové Mesto nad Váhom	4 702	4 717	-0,3	45
10.	Delta stone, s.r.o., Čierna Voda	4 448	3 881	14,6	39

Prameň: TREND, 17.5.2018, Trend TOP v stavebníctve a realitách - Máj 2018

¹⁾ Tržby za predaj vlastných výrobkov, služieb a tovaru

Príloha č. 14

Inžiniersko-projektové organizácie v SR podľa tržieb za rok 2017 (tis. Eur)

P. č.	Organizácia	Tržby ¹⁾		Zmena %	Ø počet zamestnancov		Zmena %
		2017	2016	2017/16	2017	2016	2017/16
1.	Dopravoprojekt, a.s., Bratislava	25 909	19 136	35,4	217	205	5,85
2.	Kami Profit, s.r.o., Bratislava	16 197	5 841	177,3	45	32	40,63
3.	Envigeo, a.s., Banská Bystrica	12 373	7 855	57,5	90	93	-3,23
4.	Proma, s.r.o., Žilina	10 189	6 697	52,1	30	32	-6,25
5.	Reming Consult, a.s., Bratislava	7 431	8 617	-13,8	79	86	-8,14
6.	Eltodo SK, a.s., Bratislava	5 634	2 532	122,5	23	18	27,78
7.	Prodex, s.r.o., Bratislava ²⁾	5 250	8 191	-35,9	93	83	12,05
8.	Bung Slovensko, s.r.o., Bratislava	4 409	1 562	182,2	n	n	-
9.	Siebert + Talaš, s.r.o., Bratislava	3 144	3 088	1,8	5	5	0,00
10.	Alfa 04, a.s., Bratislava	3 054	2 074	47,3	32	36	-11,11
11.	Valbek, s.r.o., Bratislava ²⁾	2 847	4 710	-39,6	34	35	-2,86
12.	Basler & Hofmann Slovakia, s.r.o., Bratislava	2 604	2 086	24,8	38	36	5,56
13.	Cad-Eco, a.s., Bratislava	2 264	1 835	23,4	19	16	18,75
14.	PIO Keramoprojekt, a.s., Trenčín	2 175	2 411	-9,8	51	54	-5,56
15.	Europeum - staff, s.r.o., Trenčín	2 172	2 321	-6,4	5	5	0,00

Prameň: TREND, 17.5.2018, Trend TOP v stavebníctve a realitách - Máj 2018

¹⁾ Tržby za predaj vlastných výrobkov, služieb a tovaru

²⁾ Údaje sú za hospodársky rok končiaci sa 30. apríla 2017

n - nedostupný údaj

Príloha č. 15

Najväčšie pozemné a inžinierske stavby v SR podľa hodnoty stavebných prác v roku 2017

Generálny dodávateľ, príp. vedúci združenia	Stavba, resp. jej časť	Stavebné náklady v tis. Eur bez DPH realizované v roku 2017
Eurovia SK, a.s., Košice	D1 Prešov západ – Prešov juh v zmysle FIDIC – červená kniha	356 345
Strabag Pozemné a inžinierske staviteľstvo, s.r.o., Bratislava	JE Mochovce C04	139 020
Strabag PaIS, s.r.o., Bratislava	Vybudovanie strategického priem. parku v Nitre (Jaguar)	69 500
Skanska SK, a.s., Bratislava	Diaľnica D1 Budimír - Bidovce	55 829
Eurovia SK, a.s., Košice	Diaľnica D3 Žilina (Strážov) – Žilina (Brodno)	39 590
Alter Energo, a.s., Koliňany, SPIE Elektrovod, a.s., Bratislava	Prechod rozvodne 400 kV Podunajské Biskupice na rozvodňu nového typu	37 908
Strabag PaIS, s.r.o., Bratislava	Logistické optimalizačné centrum	35 996
Strabag PaIS, s.r.o., Bratislava	Výstavba športovej infraštruktúry NFŠ, Bratislava	35 033
Ingsteel, s.r.o., Bratislava	Prístavba diagnostického centra a výstavba pavilónu detského kardiocentra	32 613
Chemkostav, a.s., Michalovce	Južné mesto, zóna B1, bytový dom AI, AII, AIII vrátane prislúchajúcich obj. a infraštruktúry, Bratislava Petržalka	24 266
Hochtief SK, s.r.o., Bratislava	Rekonštrukcia cesty I/65 Turčianske Teplice – Príbovce, km 113,5-129,0, odstránenie havarijného stavu	17 796
Metrostav, a.s., Praha	Diaľničný privádzač Lietavská Lúčka – Žilina II.etapa, km 4,7-7,3	13 966
Alter Energo, a.s., Koliňany, SPIE Elektrovod, a.s., Bratislava	Súbor stavieb: Bystričany. transformácia 400/110 kV, Substation Horná Ždaňa – rozšírenie, Substation Križovany - rozšírenie	13 896
TSS Grade, a.s., Bratislava	Poskytovanie služieb pri oprave a údržbe železničného zvršku a spodku v sieti ŽSR	12 000

Prameň: TREND, 17.5.2018, Trend TOP v stavebníctve a realitách - Máj 2018

IV. MEDZINÁRODNÉ POROVNANIE

Príloha č. 16

V tejto prílohe sú uvedené vybrané údaje za roky 2014 - 2018 za krajiny Euroconstructu*, a to: - obyvateľstvo; - hrubý domáci produkt, - medziročné tempo rastu HDP, - vývoj nezamestnanosti, - vývoj cien stavebných prác, - vývoj sektora stavebníctva (bytové budovy, nebytové budovy, inžinierske stavby); - medziročné tempo rastu sektora stavebníctva; - stav bytového fondu, - počet dokončených bytov. Osobitne je uvedený stavebný sektor krajín združenia Euroconstructu v roku 2017.

Obyvateľstvo v rokoch 2014 - 2018 (v tis. osôb)

Krajina	2014	2015	2016	2017	2018 ^P
Rakúsko	8 508	8 585	8 701	8 773	8 822
Belgicko	11 151	11 209	11 268	11 322	11 383
Česká republika	10 512	10 538	10 554	10 579	10 610
Dánsko	5 643	5 683	5 729	5 765	5 781
Fínsko	5 472	5 487	5 503	5 516	5 530
Francúzsko	66 290	66 590	66 854	67 122	67 390
Nemecko	80 767	81 198	82 176	82 522	82 820
Maďarsko	9 877	9 856	9 830	9 798	9 748
Írsko	4 659	4 701	4 762	4 815	4 863
Taliansko	60 783	60 796	60 666	60 589	60 487
Holandsko	16 829	16 901	16 979	17 082	17 182
Nórsko	5 109	5 166	5 214	5 258	5 304
Poľsko	38 462	38 419	38 400	38 368	38 345
Portugalsko	10 375	10 341	10 310	10 285	10 250
Slovenská republika	5 416	5 421	5 426	5 435	5 443
Španielsko	46 512	46 450	46 440	46 528	46 550
Švédsko	9 645	9 747	9 851	9 995	10 119
Švajčiarsko	8 140	8 238	8 327	8 420	8 490
Spojené kráľovstvo	64 596	65 114	65 644	66 053	66 466
Krajiny Euroconstruct-u spolu	468 747	470 438	472 633	474 225	475 583

^P prognóza

Prameň: Euroconstruct Helsinky, jún 2018

* **Euroconstruct** je skupina, resp. sieť, ktorá bola založená v roku 1975 niekoľkými výskumnými organizáciami ako študijná skupina pre výskum a prognózovanie v stavebníctve. Odvtedy sa rozšírila a zahŕňa väčšinu západoeurópskych krajín (15 krajín - Rakúsko, Belgicko, Dánsko, Fínsko, Francúzsko, Nemecko, Írsko, Taliansko, Holandsko, Nórsko, Portugalsko, Španielsko, Švédsko, Švajčiarsko, Spojené Kráľovstvo) ako aj niektoré krajiny strednej a východnej Európy (4 krajiny - Česká republika, Maďarsko, Poľsko, Slovenská republika). Jej cieľom je poskytovanie informácií, analýz a prognóz v oblasti stavebníctva a s ním súvisiacich trhov pre orgány a inštitúcie, prijímajúce rozhodnutia v tejto oblasti, za účelom zvýšenia efektívnosti ich činnosti. Sieť Euroconstruct-u je rozšírená aj na pobaltské štáty (prostredníctvom fínskeho partnera) a na Japonsko.

Výskum Euroconstruct-u sa zameriava na: - krátkodobé a strednodobé prognózy a trendy vývoja stavebníctva v Európe; - analýzy štrukturálnych zmien, podnikateľské stratégie a konkurencieschopnosť v stavebnom priemysle; - marketingové štúdie pre priemyselné materiály a tovary a služby využívané v odboroch výstavby. Výskum a prognózy Euroconstruct-u sú určené pre potreby mnohých druhov podnikania, resp. činností, vrátane: - stavebných kontraktorov; - výrobcov a predajcov, dodávajúcich stavebné materiály, výrobky a zariadenia; - bánk, finančných a úverových inštitúcií; - vládnych orgánov; - Európskej komisie.

Za každú krajinu môže byť členom Euroconstruct-u len jedna inštitúcia (organizácia). Za Slovenskú republiku je stálym členom **ÚEOS - Komercia, a.s.**, Ružová dolina 27, 824 69 Bratislava (spracovateľ publikácie Ročenka slovenského stavebníctva). ÚEOS - Komercia, a.s. (predtým Ústav ekonomiky a organizácie stavebníctva) je stálym členom Euroconstruct-u od roku 1991.

Hrubý domácí produkt v letech 2014 - 2018 v mld. Eur (ceny roka 2017)

Krajina	2014	2015	2016	2017	2018 ^P
Rakúsko	350	354	359	369	381
Belgicko	418	424	430	437	445
Česká republika	170	179	184	192	199
Dánsko	272	277	282	288	294
Fínsko	213	213	218	224	229
Francúzsko	2 077	2 097	2 120	2 162	2 208
Nemecko	3 078	3 132	3 192	3 263	3 332
Maďarsko	112	116	119	123	129
Írsko	208	261	275	296	310
Taliansko	1 661	1 677	1 692	1 717	1 741
Holandsko	680	696	711	733	757
Nórsko	326	332	336	342	349
Poľsko	416	432	444	464	484
Portugalsko	182	185	188	193	197
Slovenská republika	77	80	82	85	89
Španielsko	1 057	1 093	1 129	1 164	1 198
Švédsko	424	443	457	468	481
Švajčiarsko	580	587	595	601	616
Spojené kráľovstvo	2 189	2 241	2 284	2 325	2 359
Krajiny Euroconstruct-u spolu	14 489	14 817	15 096	15 448	15 797

^P prognóza

Prameň: Euroconstruct Helsinky, jún 2018

Medziročné tempo rastu HDP % (ceny roka 2017)

Krajina	2014	2015	2016	2017	2018 ^P
Rakúsko	0,8	1,1	1,5	2,9	3,2
Belgicko	1,4	1,4	1,5	1,7	1,8
Česká republika	2,7	5,3	2,6	4,6	3,6
Dánsko	1,6	1,6	2,0	2,2	2,0
Fínsko	-0,6	0,1	2,1	2,6	2,5
Francúzsko	1,0	1,0	1,1	2,0	2,1
Nemecko	1,9	1,7	1,9	2,2	2,1
Maďarsko	4,2	3,4	2,2	4,0	4,2
Írsko	8,3	25,6	5,1	7,8	4,8
Taliansko	0,1	1,0	0,9	1,5	1,4
Holandsko	1,4	2,3	2,2	3,1	3,2
Nórsko	2,0	2,0	1,1	1,8	2,0
Poľsko	3,3	3,8	2,9	4,6	4,3
Portugalsko	0,9	1,8	1,6	2,7	2,2
Slovenská republika	2,8	3,9	3,3	3,4	4,2
Španielsko	1,4	3,4	3,3	3,1	2,9
Švédsko	2,6	4,5	3,2	2,4	2,8
Švajčiarsko	2,4	1,2	1,4	1,0	2,5
Spojené kráľovstvo	3,1	2,3	1,9	1,8	1,4
Krajiny Euroconstruct-u spolu	1,8	2,3	1,9	2,3	2,3

^P prognóza

Prameň: Euroconstruct Helsinky, jún 2018

Vývoj nezamestnanosti*) v rokoch 2014 - 2018 v %

Krajina	2014	2015	2016	2017	2018 ^P
Rakúsko	5,6	5,7	6,0	5,5	5,2
Belgicko	8,5	8,5	7,8	7,1	6,4
Česká republika	6,1	5,1	4,0	2,4	2,3
Dánsko	5,0	4,5	4,1	4,3	3,9
Fínsko	8,7	9,4	8,8	8,6	8,1
Francúzsko	9,9	10,1	9,8	9,1	8,4
Nemecko	6,7	6,4	6,1	5,7	5,2
Maďarsko	7,7	6,8	5,1	4,2	3,7
Írsko	11,9	10,0	8,4	6,8	5,4
Taliansko	12,7	11,9	11,7	11,2	11,0
Holandsko	7,4	6,9	6,0	4,9	3,9
Nórsko	3,5	4,4	4,7	4,2	3,9
Poľsko	9,0	7,5	6,2	4,8	4,1
Portugalsko	13,9	12,4	11,1	8,9	8,0
Slovenská republika	13,2	11,5	9,7	8,1	7,2
Španielsko	24,4	22,1	19,6	17,2	15,1
Švédsko	7,9	7,4	6,9	6,7	6,3
Švajčiarsko	4,8	4,8	4,9	4,8	4,6
Spojené kráľovstvo	6,2	5,4	4,9	4,4	4,4

^P prognóza

*) Poznámka: v percentách z aktívneho obyvateľstva

Prameň: Euroconstruct Helsinky, jún 2018

Vývoj cien stavebných prác v rokoch 2014 - 2018 (medziročné % zmeny)

Krajina	2014	2015	2016	2017	2018 ^P
Rakúsko	1,5	0,6	1,3	2,1	2,6
Belgicko	1,2	1,6	1,6	2,2	1,5
Česká republika	0,5	1,2	1,1	1,7	1,8
Dánsko	1,6	1,9	1,7	0,7	2,5
Fínsko	1,0	0,5	0,5	0,7	2,0
Francúzsko	0,2	-0,6	0,6	1,9	2,5
Nemecko	1,7	1,6	2,0	3,0	3,5
Maďarsko	2,2	1,6	2,8	5,2	6,5
Írsko	4,7	5,5	6,3	4,9	6,0
Taliansko	0,0	0,3	-0,2	0,6	0,7
Holandsko	-0,9	-3,1	-0,5	0,0	1,0
Nórsko	0,9	2,8	2,1	2,8	3,0
Poľsko	-2,2	-2,0	-2,7	1,5	4,0
Portugalsko	0,5	0,3	0,6	1,7	1,8
Slovenská republika	1,3	1,9	1,2	2,9	3,6
Španielsko	-0,2	-1,2	-1,2	1,9	1,8
Švédsko	0,8	1,8	1,7	2,6	3,2
Švajčiarsko	0,0	-0,4	-0,5	-0,6	0,2
Spojené kráľovstvo	2,6	1,2	2,4	2,2	2,5

^P prognóza

Prameň: Euroconstruct Helsinky, jún 2018

Sektor stavebníctva v rokoch 2014 - 2018 v mil. Eur (ceny roka 2017)

Krajina	2014	2015	2016	2017	2018 ^P
Rakúsko	38 756	39 195	39 618	40 656	41 306
Belgicko	41 457	42 407	43 932	45 135	46 819
Česká republika	16 986	18 138	17 126	17 708	18 588
Dánsko	28 233	28 973	30 098	31 033	31 785
Fínsko	30 184	30 287	32 605	33 616	34 742
Francúzsko	206 908	202 810	208 087	216 085	222 230
Nemecko	312 808	313 499	321 536	329 348	332 071
Maďarsko	10 239	10 427	8 523	10 657	13 283
Írsko	14 069	14 951	17 408	20 317	22 568
Taliansko	161 818	163 253	164 869	166 097	169 418
Holandsko	62 707	67 510	71 421	74 541	77 868
Nórsko	42 369	42 051	44 155	46 979	49 095
Poľsko	45 699	47 587	45 197	49 185	54 063
Portugalsko	15 100	15 634	15 561	17 019	18 335
Slovenská republika	4 540	5 379	4 767	4 948	5 149
Španielsko	91 899	94 556	96 313	100 470	105 333
Švédsko	36 275	38 663	40 876	43 563	44 649
Švajčiarsko	60 380	61 432	61 997	63 166	64 772
Spojené kráľovstvo	184 611	192 056	199 810	210 851	210 978
Krajiny Euroconstruct-u spolu	1 405 037	1 428 810	1 463 897	1 521 373	1 563 053

^P prognóza

Prameň: Euroconstruct Helsinky, jún 2018

Medziročné tempo rastu sektora stavebníctva % (ceny roka 2017)

Krajina	2014	2015	2016	2017	2018 ^P
Rakúsko	-0,1	1,1	1,1	2,6	1,6
Belgicko	1,4	2,3	3,6	2,7	3,7
Česká republika	4,1	6,8	-5,6	3,4	5,0
Dánsko	2,6	2,6	3,9	3,1	2,4
Fínsko	-1,6	0,3	7,7	3,1	3,4
Francúzsko	-6,0	-2,0	2,6	3,8	2,8
Nemecko	1,8	0,2	2,6	2,4	0,8
Maďarsko	7,8	1,8	-18,3	25,0	24,6
Írsko	10,4	6,3	16,4	16,7	11,1
Taliansko	-2,2	0,9	1,0	0,7	2,0
Holandsko	0,5	7,7	5,8	4,4	4,5
Nórsko	1,7	-0,7	5,0	6,4	4,5
Poľsko	4,7	4,1	-5,0	8,8	9,9
Portugalsko	-1,2	3,5	-0,5	9,4	7,7
Slovenská republika	-3,4	18,5	-11,4	3,8	4,1
Španielsko	-1,7	2,9	1,9	4,3	4,8
Švédsko	7,5	6,6	5,7	6,6	2,5
Švajčiarsko	3,5	1,7	0,9	1,9	2,5
Spojené kráľovstvo	9,4	4,0	4,0	5,5	0,1
Krajiny Euroconstruct-u spolu	1,0	1,7	2,5	3,9	2,7

^P prognóza

Prameň: Euroconstruct Helsinky, jún 2018

Bytové budovy (bytová výstavba) v letech 2014 - 2018 v mil. Eur (ceny roka 2017)

Krajina	2014	2015	2016	2017	2018 ^P
Rakúsko	16 488	16 674	16 792	17 192	17 493
Belgicko	19 404	20 151	20 854	21 552	22 322
Česká republika	3 287	3 764	4 209	4 777	5 226
Dánsko	13 066	14 024	14 717	15 141	15 625
Fínsko	12 838	13 006	14 027	14 703	15 418
Francúzsko	98 255	97 254	101 306	107 532	109 713
Nemecko	171 586	174 346	180 901	185 732	188 007
Maďarsko	1 875	1 893	2 225	2 929	4 386
Írsko	6 104	6 584	7 861	9 139	11 229
Taliansko	81 923	80 581	82 120	83 105	84 438
Holandsko	21 829	24 983	28 322	30 713	31 665
Nórsko	16 567	16 465	17 660	19 427	19 366
Poľsko	10 943	11 459	12 299	13 428	14 372
Portugalsko	6 208	6 690	7 043	8 115	9 070
Slovenská republika	1 109	1 081	1 184	1 226	1 265
Španielsko	38 564	39 965	43 924	48 480	51 292
Švédsko	13 625	16 060	18 036	19 644	19 655
Švajčiarsko	28 093	28 612	28 550	29 002	29 300
Spojené kráľovstvo	76 863	79 497	85 049	91 883	94 163
Krajiny Euroconstruct-u spolu	638 628	653 091	687 081	723 719	744 005

^P prognóza

Prameň: Euroconstruct Helsinky, jún 2018

Medziročné tempo rastu bytových budov (bytovej výstavby) % (ceny roka 2017)

Krajina	2014	2015	2016	2017	2018
Rakúsko	-0,7	1,1	0,7	2,4	1,8
Belgicko	6,1	3,9	3,5	3,3	3,6
Česká republika	1,2	14,5	11,8	13,5	9,4
Dánsko	3,9	7,3	4,9	2,9	3,2
Fínsko	-4,9	1,3	7,8	4,8	4,9
Francúzsko	-7,5	-1,0	4,2	6,1	2,0
Nemecko	2,0	1,6	3,8	2,7	1,2
Maďarsko	-1,3	1,0	17,6	31,6	49,7
Írsko	17,9	7,9	19,4	16,3	22,9
Taliansko	-1,6	-1,6	1,9	1,2	1,6
Holandsko	2,3	14,5	13,4	8,4	3,1
Nórsko	-0,1	-0,6	7,3	10,0	-0,3
Poľsko	2,5	4,7	7,3	9,2	7,0
Portugalsko	-3,1	7,8	5,3	15,2	11,8
Slovenská republika	-5,2	-2,6	9,6	3,5	3,2
Španielsko	-4,5	3,6	9,9	10,4	5,8
Švédsko	13,9	17,9	12,3	8,9	0,1
Švajčiarsko	1,7	1,8	-0,2	1,6	1,0
Spojené kráľovstvo	17,5	3,4	7,0	8,0	2,5
Krajiny Euroconstruct-u spolu	1,3	2,3	5,2	5,3	2,8

^P prognóza

Prameň: Euroconstruct Helsinky, jún 2018

Nebytové budovy (nebytová výstavba) v letech 2014 - 2018 v mil. Eur (ceny roka 2017)

Krajina	2014	2015	2016	2017	2018 ^P
Rakúsko	14 334	14 604	14 868	15 332	15 591
Belgicko	15 595	15 569	16 235	16 451	16 809
Česká republika	8 618	8 448	7 944	8 166	8 369
Dánsko	7 766	7 682	8 027	8 351	8 605
Fínsko	11 108	10 861	11 789	12 284	12 725
Francúzsko	64 097	63 050	63 488	65 000	67 092
Nemecko	85 127	83 763	84 198	85 019	85 780
Maďarsko	4 697	4 793	3 830	4 421	5 036
Írsko	4 240	4 786	6 176	7 884	7 815
Taliansko	45 730	46 881	47 872	48 872	49 738
Holandsko	20 000	20 769	21 508	22 088	23 192
Nórsko	15 760	15 501	15 489	15 949	16 546
Poľsko	21 241	21 990	20 038	21 272	22 431
Portugalsko	3 661	3 702	3 789	3 951	4 172
Slovenská republika	2 123	2 295	2 083	2 101	2 210
Španielsko	30 869	30 822	31 468	32 460	33 577
Švédsko	12 414	12 502	12 563	13 281	13 640
Švajčiarsko	18 769	19 215	19 861	20 362	20 909
Spojené kráľovstvo	78 819	80 165	83 686	86 202	83 050
Krajiny Euroconstruct-u spolu	464 967	467 400	474 912	489 446	497 287

^P prognóza

Prameň: Euroconstruct Helsinky, jún 2018

Medziročné tempo rastu nebytových budov (nebytovej výstavby) % (ceny roka 2017)

Krajina	2014	2015	2016	2017	2018 ^P
Rakúsko	-0,8	1,9	1,8	3,1	1,7
Belgicko	-2,8	-0,2	4,3	1,3	2,2
Česká republika	4,0	-2,0	-6,0	2,8	2,5
Dánsko	8,1	-1,1	4,5	4,0	3,0
Fínsko	0,0	-2,2	8,5	4,2	3,6
Francúzsko	-4,3	-1,6	0,7	2,4	3,2
Nemecko	0,1	-1,6	0,5	1,0	0,9
Maďarsko	6,0	2,1	-20,1	15,4	13,9
Írsko	0,7	12,9	29,1	27,6	-0,9
Taliansko	-2,6	2,5	2,1	2,1	1,8
Holandsko	-0,6	3,8	3,6	2,7	5,0
Nórsko	3,3	-1,6	-0,1	3,0	3,7
Poľsko	4,9	3,5	-8,9	6,2	5,4
Portugalsko	-0,6	1,1	2,4	4,3	5,6
Slovenská republika	-2,8	8,1	-9,3	0,9	5,2
Španielsko	-1,6	-0,2	2,1	3,2	3,4
Švédsko	4,7	0,7	0,5	5,7	2,7
Švajčiarsko	4,7	2,4	3,4	2,5	2,7
Spojené kráľovstvo	5,5	1,7	4,4	3,0	-3,7
Krajiny Euroconstruct-u spolu	0,6	0,5	1,6	3,1	1,6

^P prognóza

Prameň: Euroconstruct Helsinky, jún 2018

Inžinierske stavby v rokoch 2014 - 2018 v mil. Eur (ceny roka 2017)

Krajina	2014	2015	2016	2017	2018 ^P
Rakúsko	7 933	7 917	7 957	8 132	8 222
Belgicko	6 459	6 687	6 843	7 131	7 688
Česká republika	5 081	5 926	4 974	4 765	4 993
Dánsko	7 402	7 267	7 354	7 542	7 555
Fínsko	6 239	6 420	6 788	6 629	6 599
Francúzsko	44 556	42 506	43 293	43 553	45 426
Nemecko	56 095	55 389	56 437	58 598	58 284
Maďarsko	3 668	3 741	2 468	3 306	3 861
Írsko	3 725	3 581	3 371	3 294	3 524
Taliansko	34 165	35 791	34 877	34 120	35 242
Holandsko	20 878	21 758	21 591	21 740	23 011
Nórsko	10 041	10 085	11 006	11 603	13 183
Poľsko	13 515	14 138	12 860	14 485	17 259
Portugalsko	5 231	5 241	4 728	4 953	5 093
Slovenská republika	1 307	2 004	1 501	1 621	1 674
Španielsko	22 465	23 769	20 921	19 530	20 464
Švédsko	10 235	10 100	10 277	10 639	11 354
Švajčiarsko	13 518	13 604	13 585	13 801	14 563
Spojené kráľovstvo	28 929	32 394	31 074	32 766	33 766
Krajiny Euroconstruct-u spolu	301 442	308 319	301 904	308 208	321 761

^P prognóza

Prameň: Euroconstruct Helsinky, jún 2018

Medziročné tempo rastu inžinierskych stavieb % (ceny roka 2017)

Krajina	2014	2015	2016	2017	2018 ^P
Rakúsko	2,6	-0,2	0,5	2,2	1,1
Belgicko	-1,4	3,5	2,3	4,2	7,8
Česká republika	6,2	16,6	-16,1	-4,2	4,8
Dánsko	-4,6	-1,8	1,2	2,5	0,2
Fínsko	2,8	2,9	5,7	-2,3	-0,5
Francúzsko	-4,9	-4,6	1,9	0,6	4,3
Nemecko	4,0	-1,3	1,9	3,8	-0,5
Maďarsko	15,7	2,0	-34,0	34,0	16,8
Írsko	10,9	-3,9	-5,9	-2,3	7,0
Taliansko	-3,3	4,8	-2,6	-2,2	3,3
Holandsko	-0,2	4,2	-0,8	0,7	5,8
Nórsko	2,2	0,4	9,1	5,4	13,6
Poľsko	6,2	4,6	-9,0	12,6	19,2
Portugalsko	0,9	0,2	-9,8	4,8	2,8
Slovenská republika	-2,9	53,4	-25,1	8,1	3,3
Španielsko	3,1	5,8	-12,0	-6,6	4,8
Švédsko	3,2	-1,3	1,8	3,5	6,7
Švajčiarsko	5,7	0,6	-0,1	1,6	5,5
Spojené kráľovstvo	0,9	12,0	-4,1	5,4	3,1
Krajiny Euroconstruct-u spolu	0,9	2,3	-2,1	2,1	4,4

^P prognóza

Prameň: Euroconstruct Helsinky, jún 2018

Bytový fond v rokoch 2014 - 2018 (v tis. bytov)

Krajina	2014	2015	2016	2017	2018 ^P
Rakúsko	4 562	4 606	4 653	4 703	4 758
Belgicko	5 246	5 286	5 333	5 376	5 426
Česká republika	4 798	4 812	4 828	4 845	4 864
Dánsko	2 990	3 001	3 014	3 031	3 052
Fínsko	2 920	2 935	2 965	2 990	3 020
Francúzsko	34 935	35 261	35 584	35 720	35 830
Nemecko	42 620	42 850	43 110	43 395	43 685
Maďarsko	4 408	4 415	4 420	4 428	4 440
Írsko	2 000	2 002	2 004	2 013	2 027
Taliansko	30 496	30 606	30 712	30 817	30 926
Holandsko	7 588	7 641	7 686	7 741	7 798
Nórsko	2 876	2 908	2 941	2 975	3 012
Poľsko	14 100	14 232	14 380	14 520	14 640
Portugalsko	5 919	5 925	5 933	5 920	5 927
Slovenská republika	2 047	2 061	2 075	2 091	2 108
Španielsko	25 492	25 542	25 586	25 640	25 695
Švédsko	5 216	5 246	5 286	5 335	5 392
Švajčiarsko	4 289	4 352	4 421	4 478	4 535
Spojené kráľovstvo	28 073	28 245	28 415	28 609	28 810
Krajiny Euroconstruct-u spolu	230 576	231 928	233 346	234 625	235 943

^P prognóza

Prameň: Euroconstruct Helsinky, jún 2018

Počet dokončených bytov v rokoch 2014 - 2018 v tis.

Krajina	2014	2015	2016	2017	2018 ^P
Rakúsko	43,3	46,1	48,3	52,0	56,5
Belgicko	47,6	49,9	45,1	48,1	47,7
Česká republika	24,0	25,1	27,4	28,6	30,1
Dánsko	15,6	14,9	21,1	25,5	27,5
Fínsko	29,2	28,0	30,2	36,0	43,5
Francúzsko	398,5	359,1	335,1	362,6	419,1
Nemecko	216,1	216,7	235,7	260,0	275,0
Maďarsko	8,4	7,6	10,0	14,4	30,0
Írsko	11,0	12,7	14,9	19,3	25,0
Taliansko	103,6	86,2	81,6	80,6	83,1
Holandsko	45,2	48,4	54,9	62,0	67,0
Nórsko	28,1	28,1	29,4	31,6	36,0
Poľsko	143,2	147,8	163,4	178,5	200,0
Portugalsko	7,9	6,1	6,8	8,6	10,5
Slovenská republika	14,9	15,5	15,7	16,9	18,3
Španielsko	46,8	45,2	40,1	54,6	75,0
Švédsko	31,5	42,5	53,6	64,2	72,5
Švajčiarsko	49,2	53,1	53,0	54,5	55,2
Spojené kráľovstvo	139,7	166,4	164,6	187,0	194,0
Krajiny Euroconstruct-u spolu	1 403,8	1 399,5	1 430,9	1 585,0	1 766,0

^P prognóza

Prameň: Euroconstruct Helsinky, jún 2018

Stavebný sektor krajín združenia Euroconstructu v roku 2017 zoradený podľa výšky podielu stavebnej produkcie na celkovom objeme (ceny roka 2017)

Krajina	Stavebná produkcia stavebného sektora v mil. Eur	Vývoj stavebnej produkcie 2017/2016 v %	Počet obyvateľov v tis.	Stavebná produkcia na obyvateľa Eur/obyv.	Podiel stavebnej produkcie z celku v %
Nemecko	329 348	2,4	82 522	3 991	21,65
Francúzsko	216 085	3,8	67 122	3 219	14,20
Spojené kráľovstvo	210 851	5,5	66 053	3 192	13,86
Taliansko	166 097	0,7	60 589	2 741	10,92
Španielsko	100 470	4,3	46 528	2 159	6,60
Holandsko	74 541	4,4	17 082	4 364	4,90
Švajčiarsko	63 166	1,9	8 420	7 502	4,15
Poľsko	49 185	8,8	38 368	1 282	3,23
Nórsko	46 979	6,4	5 258	8 934	3,09
Belgicko	45 135	2,7	11 322	3 986	2,97
Švédsko	43 563	6,6	9 995	4 358	2,86
Rakúsko	40 656	2,6	8 773	4 634	2,67
Fínsko	33 616	3,1	5 516	6 094	2,21
Dánsko	31 033	3,1	5 765	5 383	2,04
Írsko	20 317	16,7	4 815	4 220	1,34
Česká republika	17 708	3,4	10 579	1 674	1,16
Portugalsko	17 019	9,4	10 285	1 655	1,12
Maďarsko	10 657	25,0	9 798	1 088	0,70
Slovenská republika	4 948	3,8	5 435	910	0,33
Euroconstruct spolu	1 521 373	3,9	474 225	3 208	100,00

Poznámka: Za Slovensko je uvedená stavebná produkcia v tuzemsku (bez prác v zahraničí)

Prameň: Euroconstruct Helsinky, jún 2018

Štruktúra stavebnej produkcie v % podľa smerov výstavby za jednotlivé krajiny v roku 2017

Krajina	Stavebná produkcia stavebného sektora v mil. Eur	Bytové budovy v % zo stavebnej produkcie	Nebytové budovy v % zo stavebnej produkcie	Inžinierske stavby v % zo stavebnej produkcie
Nemecko	329 348	56,4	25,8	17,8
Francúzsko	216 085	49,8	30,1	20,2
Spojené kráľovstvo	210 851	43,6	40,9	15,5
Taliansko	166 097	50,0	29,4	20,5
Španielsko	100 470	48,3	32,3	19,4
Holandsko	74 541	41,2	29,6	29,2
Švajčiarsko	63 166	45,9	32,2	21,8
Poľsko	49 185	27,3	43,2	29,5
Nórsko	46 979	41,4	34,0	24,7
Belgicko	45 135	47,8	36,4	15,8
Švédsko	43 563	45,1	30,5	24,4
Rakúsko	40 656	42,3	37,7	20,0
Fínsko	33 616	43,7	36,5	19,7
Dánsko	31 033	48,8	26,9	24,3
Írsko	20 317	45,0	38,8	16,2
Česká republika	17 708	27,0	46,1	26,9
Portugalsko	17 019	47,7	23,2	29,1
Maďarsko	10 657	27,5	41,5	31,0
Slovenská republika	4 948	24,8	42,5	32,8
Euroconstruct spolu	1 521 373	47,6	32,2	20,3

Prameň: Euroconstruct Helsinky, jún 2018

POUŽITÉ PODKLADY

1. Štatistická správa o základných vývojových tendenciách v hospodárstve SR v 4. štvrťroku 2017, ŠÚ SR, marec 2018 - tabuľky č. 1-5, 9, 11, 13-15, 17, 20, 27, komentáre
2. Štatistická ročenka Slovenskej republiky 2017, ŠÚ SR, Bratislava 2018
3. Stavebná produkcia, zamestnanci a mzdy v stavebných podnikoch SR 12/2017, ŠÚ SR, február 2018 - tabuľky č. 16, 18-19, 20 -21, 24-25, 44-45, Príloha č. 4
4. Stav zákaziek a finančné ukazovatele stavebných podnikov SR za 4. štvrťrok 2017 ŠÚ SR, február 2018 - tabuľka č. 26
5. Podklady ŠÚ SR zo zisťovaní Štvrťročného výkazu o začatých, rozostavaných a dokončených bytoch 1. - 4. štvrťrok - 2017 (Inv 3 - 04) - tabuľka 10, Prílohy 1-3
6. Ročenka stavebníctva 2017, ŠÚ SR, november 2017 - tabuľky 16, 19, 24-26, Prílohy č. 4-9
7. Správa z Eroconstructu-u, Helsinky, jún 2018 - Príloha č. 16
8. Indexy cien stavebných prác, materiálov a výrobkov spotrebovávaných v stavebníctve SR za 4. štvrťrok 2017, ŠÚ SR, február 2018 - tabuľky č. 11-12, Príloha č. 10
9. Zahraničný obchod Slovenskej republiky 12/2017, ŠÚ SR, marec 2018 - tabuľky č. 42-43
10. TREND, 17.5.2018, Trend TOP v stavebníctve a realitách - Máj 2018 - Prílohy č. 11-15
11. Podklady pre tabuľky č. 27-30, 31-35 poskytol na vyžiadanie ŠÚ SR
12. Ročenka slovenského stavebníctva 2017, publikácia MDVRR SR, Bratislava 2017
13. <http://www.finance.gov.sk>
14. <http://www.statistics.sk> (Slovstat, Regstat, STATdat) - tabuľky č. 1-7, 15-16, 22-23, 36-41
15. <http://www.nbs.sk> - tabuľka č. 8
16. <http://www.etrend.sk>
17. <http://www.nadsme.sk>

POZNÁMKY: